

# BMW Motorrad

## Montagehandleiding

### Topcase, klein

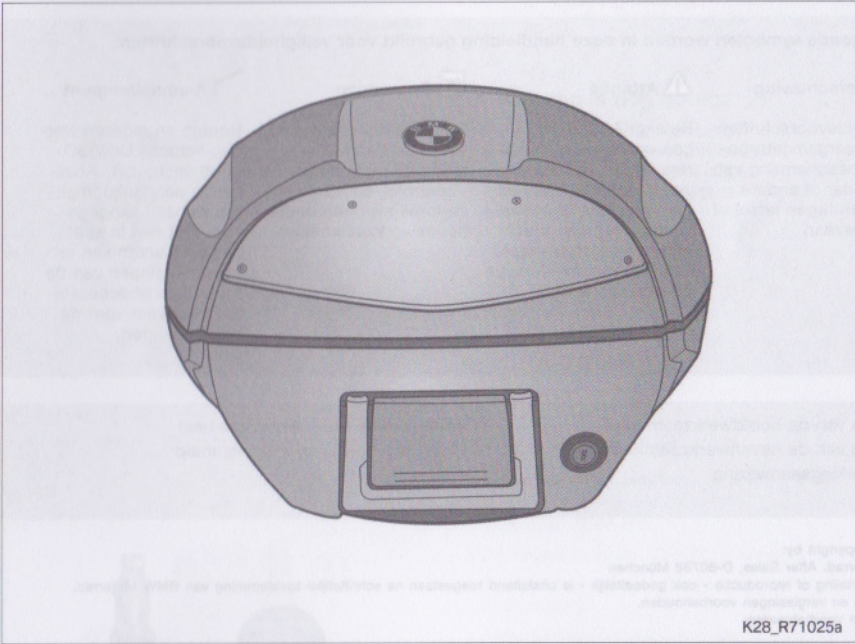

#### Algemene waarschuwingen



##### Waarschuwing

Bij een hoge motor snelheid kan het topcase losraken en schade aan de motor veroorzaken. Het topcase moet altijd vastgezet zijn.



Deze handleiding moet vóór het begin van de montagewerkzaamheden beslist zorgvuldig en volledig worden doorgelezen.

Kort gezegd - Veiligheid staat voorop. Het is niet alleen leuk om accessoires op uw motorfiets aan te brengen, u geeft uw motorfiets hiermee ook een persoonlijk tintje. Hoe staat het met uw technische kennis en praktische ervaring? Bent u werkelijk in het bezit van het noodzakelijke speciaal gereedschap?

Uw BMW Motorrad-dealer monteert de uitbreidingsset graag voor u: vakkundig en tegen een redelijke prijs.

Wij bieden onze klanten een breed scala aan accessoires en speciale uitrustingen met typekeuring. In deze handleiding kan dan ook niet op alle uitvoeringsvarianten worden ingegaan. Daarom beperken wij ons tot de basisuitvoering van het betreffende model. Het demonteren en monteren van accessoires is beschreven in de betreffende handleiding. Als de betreffende handleidingen niet meer in uw bezit zijn, kunt u contact opnemen met uw BMW Motorrad dealer.

De volgende symbolen worden in deze handleiding gebruikt voor veiligheidsvoorschriften:



**Waarschuwing**

Veiligheidsvoorschriften en voorzorgsmaatregelen ter bescherming van de berijder of andere personen tegen letsel of levensgevaar.



**Attentie**

Belangrijke aanwijzingen en voorzorgsmaatregelen ter voorkoming van beschadigingen aan de motorfiets of accessoires. Het niet in acht nemen van deze regels kan tot het vervallen van de garantie leiden.



**Opmerking**

Speciale aanwijzingen voor een betere hantering bij bedienings-, controle- en afstelprocedures alsmede onderhoudswerkzaamheden.



**Aanhaalmoment**

Bouten en moeren worden volgens DIN/ISO-norm vastgezet. Afwijkende aanhaalmomenten worden aangegeven. Het niet in acht nemen hiervan kan tot beschadigingen van de motorfiets of accessoires of gevaar voor de berijder leiden.

► Begin van de hoofdwerkzaamheid

▷ Begin van de nevenwerkzaamheid

• Bewerkingsaanwijzing

◄ Einde van de hoofdwerkzaamheid

◁ Einde van de nevenwerkzaamheid

© 2008 Copyright by:

BMW Motorrad, After Sales, D-80788 München

Nadruk, vertaling of reproductie - ook gedeeltelijk - is uitsluitend toegestaan na schriftelijke toestemming van BMW Motorrad.

Wijzigingen en vergissingen voorbehouden.

Alle rechten voorbehouden.

Beakta de godkänningsmyndighet som gäller för ditt land!

• Anmärkning

För Tyckland gäller:

inget tillägg i registreringsbeskrivning

## Topcase, klein

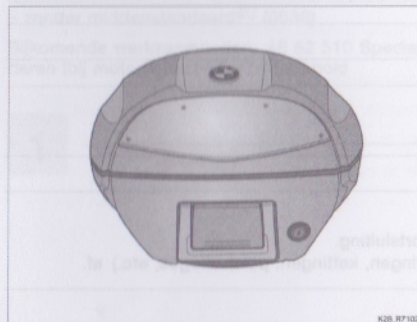

### Na-inbouwset

- Topcase, klein
- Montagehandleiding

K28\_R71035a

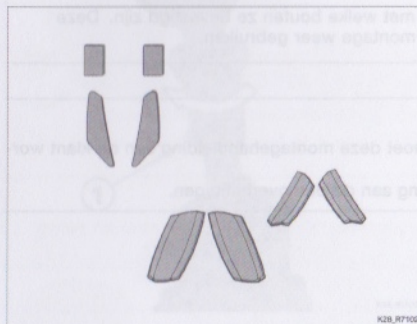

### Bovendien is nog nodig:

- Verschillende beschermfolies voor de bagagerekken van de modellen R 1200 ST of K 1200 GT zo nodig passend bagagerek

K28\_R71005a



### Tevens is benodigd

- Slotcilinder met sleutel 1 set

K28\_R71027a

## Algemene aanwijzingen



**Waarschuwing**

Bij een hete motor resp. uitlaatinstallatie bestaat kans op brandwonden!

Voor het begin van de werkzaamheden motor en uitlaatinstallatie laten afkoelen.



### ⚠ Attentie

Bij de volgende werkzaamheden kan een onveilig geplaatste motorfiets omvallen.  
Erop letten dat de motorfiets stevig staat.

### 👤 Waarschuwing

Persoonlijk letsel  
Houd kinderen en huisdieren weg uit het werkgebied.

### 👤 Waarschuwing

Gevaar voor ongevallen door blijven hangen of elektrische kortsluiting.  
Doe voor aanvang van de werkzaamheden al uw sierraden (ringen, kettingen, polshorloges, etc.) af.

### ⚠ Attentie

Onderdelen kunnen worden beschadigd.  
Bij het verwijderen van afzonderlijke onderdelen erop letten, met welke bouten ze bevestigd zijn. Deze bouten bewaren en indien niet anders is aangegeven, bij de montage weer gebruiken.

### 📄 Opmerking

Na montage van deze uitbreidingsset door een werkplaats moet deze montagehandleiding aan de klant worden overhandigd.  
De uitbreidingsset alleen samen met deze montagehandleiding aan derden overhandigen.

## 71 54 123 Topcase monteren

- zonder middenstandaard<sup>SU</sup> (0636)

Bijkomende werkzaamheden: 46 52 510 Speciaal gereedschap achterwielstandaard aanbrengen en verwijderen (bij motorfiets zonder middenbok)

# 1

### ► Slotcilinder in slot Topcase inbouwen

#### 📄 Opmerking

Nooit de sleutel uit de uitgebouwde slotcilinder verwijderen, omdat anders de slotplaatjes uit de slotcilinder springen.

- Slotcilinder smeren.

#### 🔑 Brandstoffen - Smeermiddelen

Slotcilindervet (81 22 9 407 421)

- Vergrendelingslip 1 van slotcilinder met de sleutel in stand "RELEASE" in slot aanbrengen en draaien tot slotcilinder hoorbaar vergrendelt.

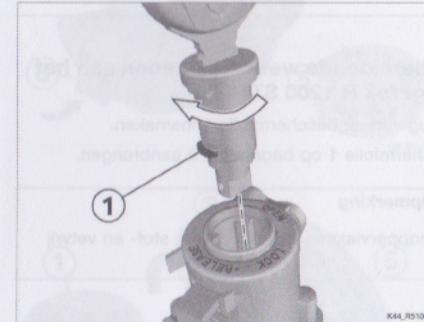

# 2

### ► Topcase openen

- De sleutel in stand "OPEN" 1 draaien.
- Sleutel of slotcilinder 2 indrukken tot afsluithendel 3 eruit springt.
- Afsluithendel 3 omhoogtrekken tot deksel 4 ontgrendeld is.
- Deksels openklappen.





3



► **Topcase sluiten**

- Sluithendel 3 moet geheel geopend zijn, d.w.z. omhoog staan.
  - Topcasedeksel 4 sluiten.
  - Sluithendel 3 omlaagdrukken tot hij vergrendelt.
  - Sleutel in stand "LOCK" 5 draaien.
- » Koffer is vergrendeld.

4

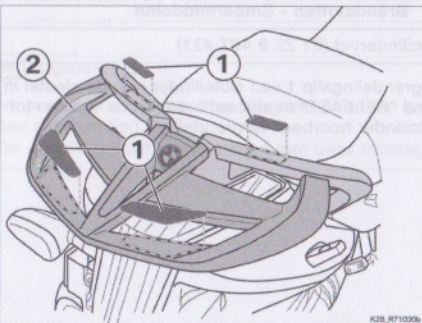

► **Vorbereidende werkzaamheden aan het bagagerek R 1200 ST**

- De rug van de beschermfolie 1 losmaken.
- Beschermfolie 1 op bagagerek 2 aanbrengen.

**Opmerking**

De lijmoppervlakken moeten droog, stof- en vetvrij zijn.

5

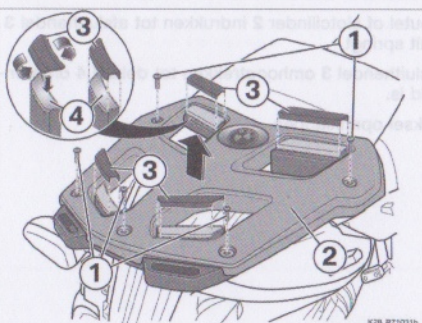

► **Vorbereidende werkzaamheden aan het bagagerek K 1200 GT**

- Bouten 1 uitbouwen en Topcaseplaat 2 verwijderen.
- De rug van de beschermfolie 3 losmaken.
- De beschermfolie 3 zo aanbrengen dat deze over de 4 bollingen vallen.

**Opmerking**

De lijmoppervlakken moeten droog, stof- en vetvrij zijn.

- De beschermfolie 3 met hete lucht verwarmen en nogmaals stevig aandrukken.
- Topcaseplaat 2 aanbrengen en bouten 1 aanbrengen.

Aanhaalmomenten		
Bovenste deel bagagerek op onderste deel bagagerek		
M5 x 12	3 Nm	

6



► **Topcase aanbrengen**

▷ **Topcase sluiten**

- Sluithendel 3 moet geheel geopend zijn, d.w.z. omhoog staan.
  - Topcasedeksel 4 sluiten.
  - Sluithendel 3 omlaagdrukken tot hij vergrendelt.
  - Sleutel in stand "LOCK" 5 draaien.
- » Koffer is vergrendeld.

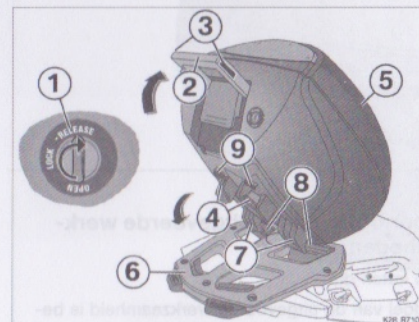

- Sleutel in stand "RELEASE" 1 draaien, draaghandgreep 2 klapt uit.
- Rode kleurcoderingen 3 worden zichtbaar.
- Draaghandgreep 2 tot de aanslag omhoogtrekken, daardoor worden de vergrendelingshaken 4 ingeschoven.
- Topcase 5 van boven op het bagagerek 6 zetten.
- Haken 7 moeten onder de opstaande randen 8 van het bagagerek aangrijpen.
- Topcase 5 naar beneden kantelen, zodat aanslagrubbers 9 op bagagerek 6 aanliggen.

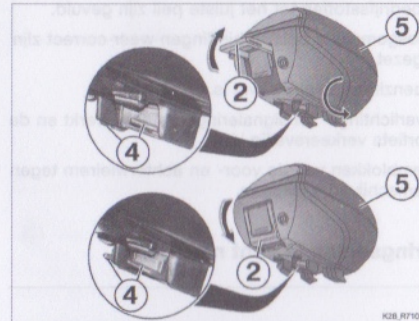

- Draaghandgreep 2 aan Topcase 5 omlaagdrukken.

**Waarschuwing**

Een niet correct bevestigde Topcase kan de rijveiligheid nadelig beïnvloeden. Na de montage, sleutel altijd in stand "LOCK" draaien.

- Vergrendelingshaken 4 moeten uitschuiven en vergrendelen.

**Opmerking**

Na aanbrengen en vergrendelen mag de kleurmarkering aan de draaghandgreep niet meer zichtbaar zijn.



- De maximale belading en de maximumsnelheid moeten in acht worden genomen.

#### Technische gegevens

Maximale belading van de topcase	Zie aanwijsbordje in de Topcase	- met topcase <sup>OA</sup>
Maximumsnelheid voor het rijden met een topcase	Zie aanwijsbordje in de Topcase	- met topcase <sup>OA</sup>

## 7

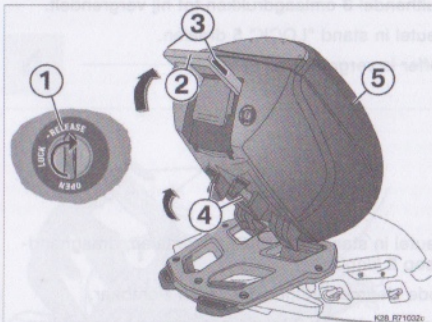

### ► Topcase verwijderen

- Sleutel in stand "RELEASE" 1 draaien, draaghandgreep 2 klapt uit.
- Rode kleurcoderingen 3 worden zichtbaar.
- Draaghandgreep 2 tot de aanslag omhoogtrekken, daardoor worden de vergrendelingshaken 4 ingeschoven.
- De topcase 5 aan draaghandgreep optillen en naar achteren toe van het bagagerek nemen.

## 8

### ► Eindcontrole van de uitgevoerde werkzaamheden

- Er op letten dat
  - het doel van de uitgevoerde werkzaamheid is bereikt.
  - alle bedrijfsstoffen tot het juiste peil zijn gevuld.
  - alle losgemaakte boutverbindingen weer correct zijn vastgezet.
  - het benzinesysteem lekvrij is.
  - het verlichtings- en signaleringssysteem werkt en de motorfiets verkeersveilig is.
  - de remblokken van de voor- en achterwielrem tegen de remschijven aanliggen.

**De voor het betreffende land geldende goedkeuringseisen in acht nemen!**

#### Opmerking

**Voor Duitsland geldt:**

Vermelding in de motorfietspapieren is niet nodig.

1 Stueck / piece

**71 60 7 680 541**

INNENTASCHE FÜR TOP CASE



Made in China - CN

01 ZF5

**BMW  
GROUP**



Rolls-Royce  
Motor Cars

