



BMW Motorrad



PRODUCTINFORMATIE 2020.

BMW F 850 GS.

MAKE LIFE A RIDE.

OVERZICHT.

De BMW F 850 GS zet maatstaven op vrijwel elke bodem. Uitgevoerd met innovatieve features en de modernste techniek presenteert de machine zich als krachtige reismotor, die ook op veeleisende terreinen elke uitdaging het hoofd biedt. Door het markante design valt de Enduro reeds op het eerste gezicht op als robuuste machine – in de beste traditie van het merk BMW Motorrad. Naast de gebruikelijke standaarduitvoering met LED-koplampen, ASC en de rijmodi Rain en Road biedt BMW Motorrad van Keyless Ride tot schakelassistent Pro een in dit segment unieke keuze aan fabrieksopties. De krachtige motor met zijn emotionele sound, het onderstel met zijn grote grondspeling en lange veeruitslagen evenals een uitgebreide standaarduitrusting zorgen voor een unieke rijbeleving. De tweecilinder-lijnmotor met 853 cm³ levert 70 kW (95 pk) vermogen en geeft de Enduro soevereine rij-eigenschappen, zowel on- als off-road. Daarbij is hij bijzonder krachtig en zuinig. De robuuste aluminium kruispaakwielen in het formaat 21 en 17 inch zijn ontworpen voor veeleisend terreingebruik en voorzien van tubeless banden. Voor opwindende rijeigenschappen zorgen een robuust stalen frame in schaalbouwwijze, een stabiele upside-down telescoopvork en een tweezijdige swingarm van aluminium met WAD-veerpoot.

KLEUREN _____ **4–5**

STANDAARDUITRUSTING _____ **6–7**

FABRIEKSOPTIES _____ **8–9**

ORIGINELE BMW MOTORRAD ACCESSOIRES _____ **10–29**

RIJDEURSUITRUSTING _____ **30**

SERVICE INCLUSIVE _____ **31**

BMW MOTORRAD SERVICE _____ **32–33**



De afgebeelde originele BMW Motorrad Accessoires zijn gedeeltelijk op de BMW F 750 GS en/ of op voorgaande modellen afgebeeld. Afbeeldingen tonen een aantal kleuren van de vorige modellen.

De verstralers zijn geschikt als mistlampen en mogen alleen onder slechte weersomstandigheden worden gebruikt. De nationale regelgeving dient nageleefd te worden.

KLEUREN.



BMW F 850 GS Rallye:
Lakkleur Lightwhite uni NB5 / buddyseat zwart/rood

BMW F 850 GS Exclusive:
Lakkleur Pollux metallic mat N2C / buddyseat zwart/grijs

BMW F 850 GS:
Lakkleur Racingred uni NA5 / buddyseat zwart/rood

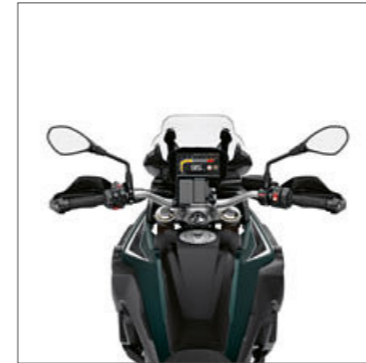

STANDAARDUITRUSTING.



BMW F 850 GS

Bestelnummer 0B09

Motor/aandrijving

- Vloeistofgekoelde 2-cilinder 4-takt motor, 4 door sleeptuimelaars bediende kleppen per cilinder, 2 bovenliggende nokkenassen, dry-sump smering
- Cilinderinhoud: 853 ccm
- Vermogen: 70 kW (95 pk) bij 8.250 t/min (SA-nr. 800 'Vermogensreductie': 35 kW (48 pk) bij 6.500 t/min; SA-nr. 639 'RON 91': 66 kW (90 pk) bij 8.000 t/min)
- Koppel: 92 Nm bij 6.250 t/min (SA-nr. 800 'Vermogensreductie': 63 Nm bij 4.500 t/min; SA-nr. 639 'RON 91': 86 Nm bij 6.250 t/min)
- Digitaal motormanagement BMS-M
- E-Gas (Ride-by-Wire), elektronische gashendel
- Geregelde 3-wegkatalysator
- Compleet uitlaatsysteem van RVS
- Klauwengeschakelde 6-versnellingsbak, in motorblok geïntegreerd
- Kettingaandrijving via eindloze O-ringketting met schokdemping in de achterwielnaaf
- Mechanisch bediende meervoudige natte plaatkoppeling (anti-hop)
- Voldoet aan Euro 4-emissionorm

Maten/gewichten

- | | |
|--|---------------------|
| • Lengte: | 2.305 mm |
| • Hoogte zonder spiegels / breedte (incl. spiegels): | 1.356 mm / (922 mm) |
| • Wielbasis: | 1.593 mm |
| • Rijklaargewicht met volle tank:
Volgens EU-richtlijn 168/2013, d.w.z. met alle vloeistoffen en smeermiddelen en de bruikbare tankinhoud voor minstens 90% gevuld. | 229 kg |
| • Max. toelaatbaar totaalgewicht: | 445 kg |
| • Max. belading bij standaarduitrusting: | 216 kg |
| • Tankinhoud (waarvan reserve): | 15 l (ca. 3,5 l) |

Prestaties/verbruik

- | | |
|---|--------------------|
| • Topsnelheid: | hoger dan 200 km/u |
| • Verbruik per 100 km conform WMTC (worldwide-harmonized motorcycle testcycle): | 4,1 l |
| • CO ₂ -uitstoot conform WMTC: | 98 g/km |
| • Brandstof: Super loodvrij, RON 95; RON 91 als optie (SA-nr. 639) mogelijk | |

Rijwielgedeelte

- BMW Motorrad ABS (uitschakelbaar)
- ASC (Automatic Stability Control), uitschakelbaar
- Upside-down voorvork (Ø 43 mm, veerweg voor/achter: 230 mm/215 mm, bij fabrieksoptie verlagingsset voor/achter: 210 mm/195 mm)
- Dubbelzijdige aluminium swingarm achter
 - direct scharnierend verbonden centraal veerbeen met WAD (wegafhankelijke demping)
 - voorspanning hydraulisch instelbaar
- Zwevende dubbele remschijf vóór (ø 305 mm), zwevende remklauwen met dubbele zuigers
- Enkele remschijf achter (Ø 265 mm), zwevende 1-zuiger remklauw
- Aluminium stuur, conisch
- Kruispaakwielen, zwart glanzende velgringen (banden: voor 90/90 21, achter 150/70 R 17)
- Zijstandaard met startonderbreking

Elektrische installatie

- Instrumentencombi met boordcomputer Pro: multifunctioneel display, toerenteller en controlelampjes voor overzichtelijke weergave van alle relevante voertuigdata en rijstatistieken zoals het aantal afgelegde kilometers, gemiddelde snelheden en verbruik, motor- en buitentemperatuur met gladheidswaarschuwing onder 3°C, nog te rijden afstand vanaf start gebruik reservetank, huidige tijd, servicedatum en aantal kilometers tot volgende servicebeurt; informatie voor de beschikbare rijmodi etc.
- 12V-aansluiting
- Elektronische wegrijbeveiliging (EWS)
- Diagnose-aansluiting
- Alarmknipperlichten
- Comfortknipperlicht wit en LED-achterlicht met dynamisch remlicht
- LED-koplamp (dimlicht en grootlicht)

Uitrusting

- 2 rijmodi Rain en Road; ABS en ASC (Automatic Stability Control) aangepast aan ingestelde rijmodus
- Windscherm hoog
- Bagagerek klein
- Eendelige buddyseat (zithoogte: 860 mm / binnenbeencurve: 1.910 mm)
- Handgrepen en demontabele voetsteunen voor de duopassagier
- Eén-sleutelsysteem voor alle sloten
- Rem- en koppelingshendel instelbaar

Bijzonderheden

- Motorbeschermplaat kunststof

Kleuren

- **BMW F 850 GS Rallye:** Lakkleur Lightwhite uni NB5 / buddyseat zwart/rood Alleen mogelijk i.c.m. Stijlvariant BMW F 850 GS Rallye tegen een meerprijs van € 305,00.
- **BMW F 850 GS Exclusive:** Lakkleur Pollux metallic mat N2C / buddyseat zwart/grijs Alleen mogelijk i.c.m. Stijlvariant BMW F 850 GS Exclusive tegen een meerprijs van € 305,00.
- **BMW F 850 GS:** Lakkleur Racingred uni NA5 / buddyseat zwart/rood

Prijs: vanaf € 14.450,00*

* Adviesprijs af fabriek inclusief kosten rijklaar maken, incl. 21% btw.

Afbeeldingen kunnen fabrieksopties bevatten.



FABRIEKSOPTIES.



Uitrustingspakketten optioneel tegen meerprijs* EURO

Comfort Niet mogelijk i.c.m. SA-nr. 499 'Verlagingsset'.	SA-nr. 230	€ 750,00
• Keyless Ride (toegang zonder sleutel)	SA-nr. 193	€ 271,00
• Verwarmbare handvatten	SA-nr. 519	€ 218,00
• Bandenspanningscontrole (RDC)	SA-nr. 530	€ 225,00
• Middenstandaard	SA-nr. 636	€ 142,00
Toerpakket (i.c.m. Dynamic ESA (Electronic Suspension Adjustment))	SA-nr. 233	€ 849,00
Toerpakket (i.c.m. met verlagingsset)	SA-nr. 233	€ 650,00
• Cruise control	SA-nr. 538	€ 342,00
• Bagagerek met kofferdragers en	SA-nr. 661	€ 159,00
• Dynamic ESA (Electronic Suspension Adjustment) De veer van het veerbeen is bij alle lakkleuren rood of alternatief	SA-nr. 191	€ 461,00
• Verlagingsset (zithoogte: 815 mm / binnenbeencurve: 1.830 mm)	SA-nr. 499	Inbegrepen
Dynamic	SA-nr. 235	€ 750,00
• Rijmodi Pro incl. ABS Pro en DTC (Zie detailinformatie)	SA-nr. 224	€ 413,00
• Schakelassistent Pro	SA-nr. 222	€ 426,00
Lichtpakket	SA-nr. 56A	€ 295,00
• LED-koplamp (inclusief SA-nr. 202)	SA-nr. 192	€ 225,00
• LED-dagrijverlichting	SA-nr. 202	Inbegrepen
• Witte LED-richtingaanwijzers	SA-nr. 590	€ 107,00

* Adviesprijzen af fabriek, incl. 21% btw. Prijzen gelden per stuk en alleen voor montage in de fabriek.

Uitrustingspakketten optioneel tegen meerprijs* EURO

BMW F 850 GS Exclusive	SA-nr. 452	€ 305,00
• Exclusieve kleurstelling in Pollux metallic mat N2C / buddyseat zwart/grijs		
• Tapes in mat zwart / wit-aluminium metallic mat		
• Gegalvaniseerd radiatorscherm met gematteerde GS-belettering		
• Goud-geanodiseerde upside-down-telescoopvork-stijgbuizen		
• Handprotectoren		
BMW F 850 GS Rallye	SA-nr. 453	€ 305,00
• Exclusieve kleurstelling in Lightwhite uni NB5 / buddyseat zwart/rood		
• Tapes in Lupin Blue metallic/Racingred uni		
• Gegalvaniseerd radiatorscherm met hoogglans GS-belettering		
• Gekruiste spaakwielen met goud-geanodiseerde velgelingen		
• Handprotectoren		

Fabrieksopties zonder meerprijs

• Vermogensreductie 35 kW (48 pk)	SA-nr. 800
• Offroad banden	SA-nr. 633
• Lage buddyseat in standaardkleur (zithoogte: 835 mm / binnenbeencurve: 1.870 mm) Inbegrepen in verlagingsset, SA-nr. 499.	SA-nr. 774
• RON 91	SA-nr. 639

Detailinformatie rijmodi Pro incl. ABS Pro en DTC

Rijmodi Rain en Road zijn standaard. De optie rijmodi Pro omvat de extra rijstanden Dynamic en Enduro. Via een codeerstekker verandert de stand Enduro in Enduro Pro. De regelsystemen van de motorfiets zijn dan geoptimaliseerd voor sportief offroad-gebruik met noppenbanden en de settings voor gasaansname, DTC en ABS Pro kunnen veelzijdig geconfigureerd worden.

Fabrieksopties optioneel tegen meerprijs* EURO

• Rijmodi Pro incl. ABS Pro en DTC (Zie detailinformatie Rijmodi Pro)	SA-nr. 224	€ 413,00
• Schakelassistent Pro	SA-nr. 222	€ 426,00
• Dynamic ESA (Electronic Suspension Adjustment) Niet mogelijk i.c.m. SA-nr. 499 'Verlagingsset'. De veer van het veerbeen is bij alle lakkleuren rood	SA-nr. 191	€ 461,00
• Bandenspanningscontrole (RDC)	SA-nr. 530	€ 225,00
• Cruise control	SA-nr. 538	€ 342,00
• HP sportuitlaat	SA-nr. 19A	€ 649,00
• Verlagingsset (zithoogte: 815 mm / binnenbeencurve: 1.830 mm) Omvat uitsluitend SA-nr. 774 'Lage buddyseat'. Niet i.c.m. SA-nr. 191 'Dynamic ESA (Electronic Suspension Adjustment)' of SA-nr. 636 'middenstandaard'.	SA-nr. 499	Inbegrepen
• Bagagerek met kofferdragers	SA-nr. 661	€ 159,00
• Middenstandaard Niet mogelijk i.c.m. SA-nr. 499 'Verlagingsset'.	SA-nr. 636	€ 142,00
• Verwarmbare handvatten	SA-nr. 519	€ 218,00
• LED-koplamp (designoptie met LED-lichtgeleider, inclusief de functie 'dagrijverlichting')	SA-nr. 192	€ 225,00
• Witte LED-richtingaanwijzers	SA-nr. 590	€ 107,00
• Keyless Ride (toegang zonder sleutel)	SA-nr. 193	€ 271,00
• Diefstalalarmsysteem	SA-nr. 603	€ 225,00
• Buddyseat zwart/grijs (zithoogte: 875 mm / binnenbeencurve: 1.950 mm)	SA-nr. 775	€ 53,00
• Navigatievoorbereiding	SA-nr. 272	€ 201,00
• Connectivity met 6,5" TFT-display ¹ Multifunctionele instrumentencombi met 6,5-inch full colour TFT-display en media- en telefoon-functies. Uitgebreidere informatie en basisnavigatie via BMW Motorrad Connected App.	SA-nr. 6AB	Inbegrepen
• eCall (Intelligent Emergency Call) ² De eCall-optie biedt extra veiligheid. Systeem is vast ingebouwd in het stuur en zet bij een noodgeval automatisch en zelfstandig de reddingsoperatie in gang.	SA-nr. 6AC	€ 313,00

Vermogensreductie, lage buddyseat, rijmodi Pro, schakelassistent Pro, HP sportuitlaat, koffer- en topkofferdragers, middenstandaard, handvatverwarming, LED-richtingaanwijzers wit, diefstalalarmsysteem, comfort buddyseat, navigatievoorbereiding en handprotectoren kunnen ook achteraf als originele BMW Motorrad Accessoires worden gemonteerd.

¹ Helm met BMW Motorrad communicatiesysteem en smartphone nodig (apart verkrijgbaar). Er zijn eventueel kosten aan verbonden in verband met je mobiele data-abonnement. Meer informatie over data- en roamingtarieven ontvang je via je mobiele provider. Telefonie (HFP), Media player (A2DP en AVRCP) en navigatie (SPP / iAP) worden ondersteund door de nieuwste smartphones. De BMW Motorrad Connected App werkt op Apple iOS- of Android-apparaten met actuele besturingssysteemsoftware. Type en omvang van de navigatie is afhankelijk van zowel de technische omgeving als het apparaat van de gebruiker. Navigatie blijft met de BMW Motorrad Connected



App tot 3 jaar na aankoop bruikbaar en actueel zolang BMW Motorrad kaartgegevens en navigatiediensten van derden krijgt. Meer informatie op www.bmw-motorrad.nl/connectivity.
² Voor het gebruik van eCall, de intelligente noodoproep, zijn de identificatie en de lokalisering van het voertuig nodig en moet de voor de hulp vereiste informatie worden doorgegeven aan de verantwoordelijke centrale. Snelheidsgegevens worden niet doorgegeven. Nadere aanwijzingen op bmw-motorrad.com/ecall.



ORIGINELE BMW MOTORRAD ACCESSOIRES.

HP PARTS.

EURO*

HP sportuitlaat / HP sportuitlaat zwart

De high-end uitlaat met metalen buitenzijde levert een indrukwekkend, vol geluid en is optisch en akoestisch een duidelijke getuigenis van de racesport. Door de lichte bouwwijze van het hoogwaardige slip-on-model wordt 2,3 kg aan gewicht uitgespaard in vergelijking tot het standaard model. HP sportuitlaat tevens als fabrieksoptie verkrijgbaar.

Montage en/of vrijeschakeling bij voorkeur door een BMW Motorrad dealer laten uitvoeren.

- 1 • HP sportuitlaat **€ 953,00**
- 2 • HP sportuitlaat zwart **€ 953,00**

3 HP handrem- en HP koppelingshendel

De HP handhendels van grijs geëloxeerd aluminium benadrukken de sportiviteit van de motorfiets. De HP handremhendel is in vijf, en de HP koppelingshendel in drie standen ergonomisch aan te passen aan de handbreedte.

Montage en/of vrijeschakeling bij voorkeur door de BMW Motorrad dealer.

- HP handremhendel, omklapbaar **€ 172,00**
- HP koppelingshendel **€ 107,00**

BAGAGEPROGRAMMA.

Aluminium koffers

De perfecte oplossing voor liefhebbers van toeren die hoge eisen aan zichzelf en hun materiaal stellen: De aluminium koffers bieden een opbergruimte van in totaal 80 liter. De robuuste transportuitrusting is stof- en waterdicht. Veel praktische details overtuigen ook onder extreme omstandigheden. Kofferdraager tevens als speciale uitrusting verkrijgbaar.

Montage en/of vrijeschakeling bij voorkeur door de BMW Motorrad dealer. Alleen i.c.m. kofferdraager voor aluminium koffers.

- 4 • Aluminium koffers (44 l links, 36 l rechts) **vanaf € 828,00**
- 5 • Aluminium koffers zwart (44 l links, 36 l rechts) **vanaf € 952,00**
- 6 • Kofferdraager voor aluminium koffers (links en rechts) **€ 288,00**

(+) Bevestigingsmateriaal **€ 175,00**

Bij gebruik van aluminium koffers kan de zwarte coating tegen de contactpunten aan wrijven.

Gedetailleerde informatie via de BMW Motorrad dealer of online op bmw-motorrad.nl.

BAGAGEPROGRAMMA.

EURO*

Aluminium topkoffer en rugkussen

De perfecte oplossing voor liefhebbers van toeren die hoge eisen aan zichzelf en hun materiaal stellen: De aluminium topkoffer biedt met een inhoud van 32 liter voldoende ruimte voor een BMW Motorrad helm. De robuuste box is stof- en waterdicht, praktische details overtuigen ook onder extreme omstandigheden. Het comfortabele rugkussen voor de aluminium topkoffer biedt de duopassagier meer comfort, zowel op korte als op lange tochten.

Aluminium topkoffer alleen in combinatie met topkofferdrager.

- 7 • Aluminium topkoffer, 32 l **vanaf € 463,00**
- 5 • Aluminium topkoffer zwart, 32 l **vanaf € 533,00**
- 8 • Rugkussen voor aluminium topkoffer **€ 80,00**
- Topkofferdrager voor aluminium topkoffer **€ 120,00**
(+) Bevestigingsmateriaal **€ 5,00**

9 Binnentassen voor aluminium koffers en topkoffer

De waterdichte binnentassen voor het aluminium bagagesysteem scheppen orde in de bagage en vergemakkelijken het in- en uitladen.

- Binnentas voor aluminium koffer links **€ 100,00**
- Binnentas voor aluminium koffer rechts **€ 100,00**
- Binnentas voor aluminium topkoffer **€ 100,00**

10 Bagageruimte-scheidingsnet voor aluminium koffer

Het bagagenet scheidt meer orde in de aluminium koffer en topkoffer en vereenvoudigt de toegang tot vaak benodigde voorwerpen.

- Bagageruimte-scheidingsnet voor aluminium koffers **€ 38,00**

11 Draaggrepen voor aluminium koffersysteem

De praktische draaggrepen voor aluminium (top)koffers vereenvoudigen het dragen van de bagage van en naar de motorfiets.

- Draaggreep voor aluminium koffers/topkoffer **€ 29,00**

* Originele BMW Motorrad Accessoires zijn verkrijgbaar bij de BMW Motorrad dealer. Alle prijzen zijn adviesverkoopprijzen incl. 21% btw, excl. montagekosten. Raadpleeg voor beperkingen van de topsnelheid en de belading de gebruikershandleiding.

(+) = "plus"-teken moet worden meebesteld
(o) = "of"-teken is als alternatief bruikbaar



ORIGINELE BMW MOTORRAD ACCESSOIRES.

BAGAGEPROGRAMMA.

EURO*

1 Variokoffers

De variokoffers met gepatenteerd instelmechanisme bieden een variabele opbergruimte van 30 tot 39 liter per kant. Het variabele volume is met name handig in het stadsverkeer omdat de breedte van de koffers verkleind kan worden. Uiteraard is de variokoffer waterdicht en ook geschikt voor offroad-gebruik.

Alleen i.c.m. kofferdragers.

- Variokoffer links **€ 367,00**
- Variokoffer rechts **€ 367,00**

2 Kofferdrager voor variokoffer

Aan de stabiele kofferdragers kunnen de variokoffers aan weerszijden van de motorfiets gemakkelijk en veilig worden bevestigd. De dragers zijn perfect geïntegreerd in het totale uiterlijk van de motorfiets. Tevens als fabrieksoptie verkrijgbaar.

- Kofferdrager voor variokoffer **€ 217,00**
- (+) Bevestigingsmateriaal **€ 37,00**

Variotopkoffer en rugkussen

De waterdichte variotopkoffer met gepatenteerd tweetraps-instelmechanisme biedt een variabele opbergruimte van 25 tot 35 liter. Je kunt het volume in een handomdraai veranderen door een beugel om te zetten, zodat je hem aan je individuele wensen kunt aanpassen. De zwarte koffer van robuust kunststof is waterdicht, geschikt voor alle typen terrein en voorzien van een groot GS-opschrift. Praktische opties zijn de op maat gemaakte binnentas en het rugkussen.

Variotopkoffer alleen i.c.m. topkofferdrager.

- Variotopkoffer **€ 452,00**
- 3 Rugkussen voor variotopkoffer **€ 80,00**

4 Topkofferdrager voor variotopkoffer

De topkofferdrager zorgt voor het veilig bevestigen van de variotopkoffer. In combinatie met de kofferdrager ook als fabrieksoptie verkrijgbaar.

- Topkofferdrager voor variotopkoffer **€ 224,00**
- (+) Bevestigingsmateriaal **€ 34,00**

BAGAGEPROGRAMMA.

EURO*

5 Binnentassen voor variokoffer en variotopkoffer

De binnentassen scheppen orde in de bagage en vergemakkelijken het in- en uitladen. Door de handgreep en schouderband kan de tas snel gepakt en eenvoudig getransporteerd worden. Praktische details zijn het gaascompartiment met ritsvak in het deksel en het door een ritsluiting rondom varieerbaar volume.

- Binnentas voor variokoffer links **€ 110,00**
- Binnentas voor variokoffer rechts **€ 110,00**
- Binnentas voor variotopkoffer **€ 110,00**

6 Tanktas en kaartenvak

De inhoud van de tanktas is uit te breiden van 8 naar 12 liter en daardoor is de rugzak de ideale begeleider op korte ritten. De waterafstotende buitentas, de spatwaterbeschermde kabeldoorvoer, de geïntegreerde regenkap met helder venster en de rondom lopende functiebeugel zijn praktische features die nauwelijks te wensen overlaten. Het afneembare en waterdichte kaartenvak in A4-formaat is de perfecte aanvulling op de tankrugzak.

- Tanktas, 8 l – 14 l **€ 218,00**
- Kaartenvak voor tanktas **€ 27,00**

7 Vario-inzet voor tanktas

Het praktische vario-inzetstuk scheidt orde in de tankrugzak. Je kunt zelf bepalen hoe je hem van binnen indeelt.

- Vario-inzet **€ 44,00**

8 Achtertass

De tas voor de duo-buddyseat biedt met een volume van 2,5 tot 8 liter voldoende opbergruimte voor het dagelijkse woon-werkverkeer of voor een dagje uit.

- Tas voor duo-buddyseat, 2,5 l – 8 l **€ 124,00**

* Originele BMW Motorrad Accessoires zijn verkrijgbaar bij de BMW Motorrad dealer. Alle prijzen zijn adviesverkoopprijzen incl. 21% btw, excl. montagekosten. Raadpleeg voor beperkingen van de topsnelheid en de belading de gebruikershandleiding.

(+) = "plus"-teken moet worden meebesteld
(o) = "of"-teken is als alternatief bruikbaar

Gedetailleerde informatie via de BMW Motorrad dealer of online op bmw-motorrad.nl.



ORIGINELE BMW MOTORRAD ACCESSOIRES.

BAGAGEPROGRAMMA.

EURO*

1 Tas voor bagagerek

De tas voor het bagagerek is met een volume van 4,5 liter een praktische uitbreiding van of alternatief voor de tankrugzak.

Alleen in combinatie met bagagerek.

- Tas voor bagagerek, 4,5 l

€ 103,00

2 Extra tas onder bagagerek

De kleine en praktische tas van duurzaam polyesterweefsel met PVC-coating biedt extra bergruimte onder het bagagerek. Daardoor zijn kleinere voorwerpen die de bestuurder ook onderweg niet wil missen altijd aan boord.

Alleen in combinatie met bagagerek.

- Extra tas onder bagagerek

€ 41,00

3 Softbag klein

De kleine softbag met waterdicht hoofdvak en waterafstotende buitenvakken biedt een opbergruimte van 30 tot 35 liter. De opgevulde draaggreep en schouderriem verlichten het transport. De tas wordt aan de motorfiets bevestigd d.m.v. kliksluitingen en draagriemen die in lengte verstelbaar zijn.

Alleen in combinatie met bagagerek.

- Softbag klein, 30 l – 35 l

€ 150,00

4 Softbag groot

De grote softbag met waterdicht hoofdvak en waterafstotende buitenvakken biedt een opbergruimte van 50 tot 55 liter. De opgevulde draaggreep en schouderriem verlichten het transport. De tas wordt aan de motorfiets bevestigd d.m.v. kliksluitingen en draagriemen die in lengte verstelbaar zijn.

Alleen in combinatie met bagagerek.

- Softbag groot, 50 l – 55 l

€ 202,00

BAGAGEPROGRAMMA.

EURO*

5 Bagagerol

De waterdichte bagagerol met grote opening is universeel inzetbaar en heeft een inhoud van 50 liter. De binnentas met ritsluiting en het kleine net aan de buitenkant bieden ruimte voor kleinere spullen. De afneembare schouderriem en opgevulde draaggrepen vereenvoudigen het vervoeren van en naar de motorfiets.

Alleen in combinatie met bagagerek.

- Bagagerol, 50 l

€ 158,00

Bagagerol Atacama, 40 l

De bagagerol Atacama is gemaakt van een robuuste materiaalmix en overtuigt met slimme details en een inhoud van 40 liter. Naast de waterdichte binnentas bieden diverse opbergvakken extra ruimte. Het veelzijdige bevestigingsconcept, de drie draaggrepen en de rugtasfunctie zorgen voor stevige bevestiging en praktische hantering.

- Bagagerol Atacama, 40 l

€ 273,00

- Spanband voor bagagerol Atacama, afsluitbaar

€ 50,00

Zijtassen Atacama

De robuuste zijtassen Atacama overtuigen met slimme details en een opslagcapaciteit van in totaal 60 liter. Naast de waterdichte binnentassen bieden diverse opbergvakken extra ruimte. Snelsluitingen voor eenvoudige bevestiging op de motorfiets en handvaste draaggrepen zorgen voor stevige grip en een bijzonder praktische hantering.

- Zijtassen Atacama, 60 l

€ 830,00

- (+) Bevestigingsmateriaal

€ 133,00

- Spanbanden voor zijtassen Atacama, afsluitbaar

€ 87,00

9 Opvouwbare rugzak

De lichte, opvouwbare rugzak is handig wanneer je onderweg ineens meer opbergruimte nodig hebt. De rugzak kan onder de buddyseat worden opgeborgen.

- Opvouwbare rugzak

€ 15,00

10 Set tassen met trekkoord

De praktische set van tassen met trekkoord zorgt voor orde in de BMW Motorrad koffer. De set bestaat uit vijf tassen in drie grootten en een waszak.

- Set tassen met trekkoord

€ 47,00

Gedetailleerde informatie via de BMW Motorrad dealer of online op bmw-motorrad.nl.

* Originale BMW Motorrad Accessoires zijn verkrijgbaar bij de BMW Motorrad dealer. Alle prijzen zijn adviesverkoopprijzen incl. 21% btw, excl. montagekosten. Raadpleeg voor beperkingen van de topsnelheid en de belading de gebruikershandleiding.

(+) = "plus"-teken moet worden meebesteld
(o) = "of"-teken is als alternatief bruikbaar

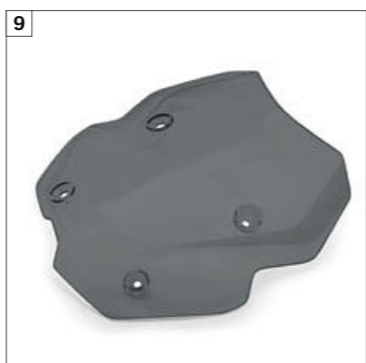
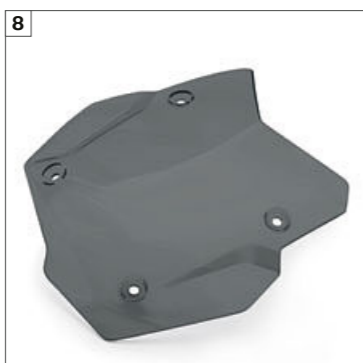

ORIGINELE BMW MOTORRAD ACCESSOIRES.

DESIGN.

EURO*

1 LED-richtingaanwijzers

Glanzend uiterlijk: de mooi gevormde LED-richtingaanwijzers met wit richtingaanwijzerglas overtuigen door hun slank design en moderne lichttechnologie. Ze reageren aanzienlijk sneller dan en zijn nagenoeg slijtvast. Voor extra veiligheid in het wegverkeer. Tevens als fabrieksoptie verkrijgbaar.

Montage en/of vrijeschakeling bij voorkeur door een BMW Motorrad dealer laten uitvoeren.

- LED-richtingaanwijzers (voor en achter) **€ 164,00**

Decoratie-stickersets

De decoratie-stickersets zijn optimaal afgestemd op de motorfiets en zorgen voor een aantrekkelijke, unieke look.

- 2 • Decoratie-stickerset New Ways **€ 206,00**
- 3 • Decoratie-stickerset Free **€ 206,00**
- 4 • Decoratie-stickerset Lines **€ 206,00**
- 5 • Decoratie-stickerset Fresh **€ 206,00**

ERGONOMIE EN COMFORT.

EURO*

Windscherm klein, helder/getint en windscherm groot, getint

Het kleine windscherm geeft de motorfiets een goede bescherming tegen weer en wind en een sportieve uitstraling, vooral in de getinte uitvoering. Het grote standaardwindscherm onderstreept in de getinte uitvoering het sportieve karakter van de motorfiets. De krasvaste coating zorgt voor permanente transparantie.

Montage en/of vrijeschakeling bij voorkeur door een BMW Motorrad dealer laten uitvoeren. Windscherm groot, getint optioneel i.c.m. windschermverstelling mogelijk.

- 6 • Windscherm klein, helder **€ 129,00**
- 7 (o) Windscherm klein, getint **€ 149,00**
(+) Bevestigingsmateriaal
- 8 • Windscherm groot, getint **€ 149,00**

Toerwindscherm helder/getint

Het toerwindscherm is ca. 80 mm hoger en 30 mm breder dan het standaardwindscherm en biedt daardoor een merkbaar betere bescherming tegen weer en wind en een beter toercomfort. De krasvaste coating garandeert een blijvende doorzichtigheid, het cleane uiterlijk onderstreept de hoogwaardige indruk.

Montage en/of vrijeschakeling bij voorkeur door een BMW Motorrad dealer laten uitvoeren. Optioneel mogelijk in combinatie met windschermverstelling.

- 9 • Toerwindscherm getint **€ 234,00**
(+) Bevestigingsmateriaal
- 10 • Toerwindscherm helder **€ 203,00**
(+) Bevestigingsmateriaal

Windschermverstelling

Met de windschermverstelling kan de bestuurder de positie van het standaardwindscherm en het toerwindscherm in twee standen verstellen.

- Windschermverstelling **€ 230,00**

* Originale BMW Motorrad Accessoires zijn verkrijgbaar bij de BMW Motorrad dealer. Alle prijzen zijn adviesverkoopprijzen incl. 21% btw, excl. montagekosten.

(+) = "plus"-teken moet worden meebesteld
(o) = "of"-teken is als alternatief bruikbaar

Gedetailleerde informatie via de BMW Motorrad dealer of online op bmw-motorrad.nl.



ORIGINELE BMW MOTORRAD ACCESSOIRES.

ERGONOMIE EN COMFORT.

EURO*

Stuur hoog

Het hoge stuur is 14 mm hoger dan het standaard gemonteerde stuur. Daardoor is niet alleen een prettige zithouding rechtop mogelijk maar ook staan is heel comfortabel. Met name in de staande stand maakt dit de zekere bediening van de motorfiets merkbaar gemakkelijker – voor Enduro-rijders een onmisbaar voordeel.

Montage en/of vrijerschakeling bij voorkeur door een BMW Motorrad dealer laten uitvoeren.

- Stuur hoog **€ 238,00**

Tweekleurige buddyseat

De tweekleurige buddyseat van de BMW F 850 GS is zowel met de standaard-zithoogte als in een lage variant beschikbaar: dit maakt het opstappen en de handling gemakkelijker. Lage buddyseat tevens als fabrieksoptie verkrijgbaar.

- Buddyseat zwart/rood (zie afbeelding pagina 4) **€ 325,00**
(zithoogte: 860 mm / binnenbeencurve: 1.910 mm)
- Buddyseat zwart/grijs (zie afbeelding pagina 5) **€ 325,00**
(zithoogte: 860 mm / binnenbeencurve: 1.910 mm)
- 1 • Lage buddyseat zwart/rood **€ 310,00**
(zithoogte: 835 mm / binnenbeencurve: 1.870 mm)
- 2 • Lage buddyseat zwart/grijs **€ 310,00**
(zithoogte: 835 mm / binnenbeencurve: 1.870 mm)

ERGONOMIE EN COMFORT.

EURO*

3 Comfort-buddyseat

De comfort-buddyseat biedt dankzij een extra voering en een breder zitvlak merkbaar meer zitcomfort en daarmee nog meer moeiteloze kilometers voor rijder en bijrijder. Tevens als fabrieksoptie verkrijgbaar.

- Comfort buddyseat **€ 358,00**
(zithoogte: 875 mm / binnenbeencurve: 1.950 mm)

4 Rallye buddyseat

De hogere zithoogte, de smalle vorm voor een goede bereikbaarheid van de grond, een bijzonder harde bekleding voor offroad-gebruik – de Rallye buddyseat heeft alles wat je je maar kunt wensen voor veeleisend Enduro-gebruik en onderstreept daarbij met zijn slanke silhouet op indrukwekkende wijze de opvallende offroad-look van de machine.

- Rallye buddyseat **€ 325,00**
(zithoogte: 890 mm / binnenbeencurve: 1.980 mm)

* Originale BMW Motorrad Accessoires zijn verkrijgbaar bij de BMW Motorrad dealer. Alle prijzen zijn adviesverkoopprijzen incl. 21% btw, excl. montagekosten.

(+) = "plus"-teken moet worden meebesteld
(o) = "of"-teken is als alternatief bruikbaar

Gedetailleerde informatie via de BMW Motorrad dealer of online op bmw-motorrad.nl.



ORIGINELE BMW MOTORRAD ACCESSOIRES.

ERGONOMIE EN COMFORT.

EURO*

1 Uitbreidingsset handvatverwarming

De handvatverwarming houdt handen en vingers ook op koude dagen aangenaam warm en biedt daarbij ook meer comfort en extra veiligheid. Tevens als fabrieksoptie verkrijgbaar.

Montage en/of vrijgeschakeling bij voorkeur door een BMW Motorrad dealer laten uitvoeren.

- Uitbreidingsset handvatverwarming **vanaf € 328,00**
- (+) Aanbouwdelen **€ 209,00**

Uitbreidingsset Schakelassistent Pro

De schakelassistent Pro maakt comfortabel op- en terugschakelen mogelijk, zonder de koppelingshendel te gebruiken. Tevens als fabrieksoptie verkrijgbaar.

Montage en/of vrijgeschakeling bij voorkeur door een BMW Motorrad dealer laten uitvoeren.

- Uitbreidingsset Schakelassistent Pro **€ 480,00**
- (+) Bevestigingsmateriaal **€ 43,00**

Middenstandaard

De middenstandaard zorgt ervoor dat je motor stabiel staat en biedt voordelen o.a. bij kleine onderhoudswerkzaamheden. Tevens als fabrieksoptie verkrijgbaar.

Niet mogelijk i.c.m. SA-nr. 499 'Verlagingset'.
Montage en/of vrijgeschakeling bij voorkeur door een BMW Motorrad dealer laten uitvoeren.
Gedetailleerde informatie is verkrijgbaar bij de BMW Motorrad dealer of online op bmw-motorrad.nl.

- Middenbok **€ 176,00**
- (+) Bevestigingsmateriaal **€ 122,00**

Uitbreidingsset Rijmodi Pro

Via een vrijgeschakelcode kunnen de rijmodi Pro en ABS Pro met terugwerkende kracht toegevoegd worden. Tevens als fabrieksoptie verkrijgbaar.

Montage en/of vrijgeschakeling bij voorkeur door een BMW Motorrad dealer laten uitvoeren.

- Uitbreidingsset Rijmodi Pro **€ 216,00**

ERGONOMIE EN COMFORT.

EURO*

2 Schakelpedaal instelbaar

Het schakelpedaal met instelbare treden kan met name bij het offroad-rijden staand nog beter worden bediend.

Montage en/of vrijgeschakeling bij voorkeur door een BMW Motorrad dealer laten uitvoeren.

- Schakelpedaal instelbaar **€ 107,00**

3 Voetrempedaal, verstelbaar

Het in hoogte verstelbare voetrempedaal beschikt over een brede trede en een gepatenteerd opklapmechanisme. Als hij correct is ingesteld, kun je de voet hem met name bij staand offroad-rijden nog gemakkelijker bedienen en doseren. De hoogte kan zonder gereedschap worden ingesteld.

Montage en/of vrijgeschakeling bij voorkeur door een BMW Motorrad dealer laten uitvoeren.

- Voetrempedaal, verstelbaar **€ 134,00**

4 Enduro voetsteunen

De bredere en langere Enduro-voetsteunen van roestvrij staal bieden meer houvast en zorgen voor een betere controle over het voertuig in het terrein.

Montage en/of vrijgeschakeling bij voorkeur door een BMW Motorrad dealer laten uitvoeren.

- Enduro voetsteunen **€ 176,00**
- (+) Bevestigingsmateriaal **€ 7,00**

Rijdersvoetsteunen, verstelbaar

De geveerde berijdersvoetsteunen zijn in drie standen instelbaar en bieden zowel on- als offroad de hoogste mate aan comfort en stapveiligheid.

Montage en/of vrijgeschakeling bij voorkeur door een BMW Motorrad dealer laten uitvoeren.

- 5 • Voetsteunen berijder instelbaar, zwart **€ 198,00**
- (+) Bevestigingsmateriaal **€ 7,00**
- Voetsteunen berijder instelbaar **€ 198,00**
- (+) Bevestigingsmateriaal **€ 7,00**

* Originale BMW Motorrad Accessoires zijn verkrijgbaar bij de BMW Motorrad dealer. Alle prijzen zijn adviesverkoopprijzen incl. 21% btw, excl. montagekosten.

(+) = "plus"-teken moet worden meebesteld
(o) = "of"-teken is als alternatief bruikbaar

Gedetailleerde informatie via de BMW Motorrad dealer of online op bmw-motorrad.nl.



ORIGINELE BMW MOTORRAD ACCESSOIRES.

NAVIGATIE EN COMMUNICATIE.

EURO*

1 BMW Motorrad Navigator VI

Met de multifunctionele BMW Motorrad Navigator VI wordt routeplanning kinderspel. Het systeem met 16 GB flashgeheugen en een vijf inch groot touchscreen wijst altijd de goede weg. Dankzij het ronde polarisatiefilter (CPOL) is het waterdichte scherm zelf bij rechtstreeks zonlicht uitstekend afleesbaar. Het scherm en zijn hoge resolutie in een smartphone-achtige behuizing levert alle belangrijke informatie en zorgt in elke situatie voor het benodigde overzicht. De talrijke extra functies maken de planning en de tocht tot een spannende belevenis. Zo zijn routes volgens persoonlijke voorkeuren instelbaar, om ritten op bochtige en verkeersarme secundaire wegen te maken. Op onbekend terrein kun je de optie "Rondreis" gebruiken, die je aan het eind betrouwbaar naar het beginpunt terugbrengt. Dankzij de Bluetooth-koppeling met het communicatiesysteem van BMW Motorrad en de optionele Smartphone Link-app kun je ook onderweg van multimedia genieten: routebeschrijvingen, telefoongesprekken en het streamen van muziek evenals het oproepen van weersvoorspellingen of file-informatie zijn daarmee geen probleem. Met de voorbereiding voor de navigatie staan nog meer functies zoals "Mijn motorfiets" ter beschikking, als alternatief is de bediening met de Multi-Controller op het stuur mogelijk. Wie gekozen heeft voor de vooraf geïnstalleerde kaartgegevens, is dankzij de levenslange gratis kaart-updates altijd up-to-date.

BMW Motorrad navigatiesystemen alleen i.c.m. voorbereiding voor navigatieapparatuur mogelijk.

- BMW Motorrad Navigator VI **€ 854,00**
- (o) BMW Motorrad Navigator VI (zonder kaartgegevens) **€ 759,00**

Uitbreidingsset navigatievoorbereiding

Met de uitbreidingsset navigatievoorbereiding met houder en Mount Cradle voor het instrumentenpaneel wordt de BMW navigatie netjes in de cockpit geïntegreerd en bevindt zich daardoor in het directe gezichtsveld van de bestuurder. Het navigatiesysteem is beveiligd tegen diefstal en de bediening is comfortabel te gebruiken via de Multi-Controller op het stuur. Tevens als fabrieksoptie verkrijgbaar.

Montage en/of vrijerschakeling bij voorkeur door een BMW Motorrad dealer laten uitvoeren. Niet in combinatie met houder voor Smartphone Cradle of stuurverhoging mogelijk.

- Uitbreidingsset navigatievoorbereiding **€ 140,00**
- (+) Bevestigingsmateriaal **€ 53,00**

Carkit voor BMW Motorrad Navigator VI

Wanneer de motor thuisblijft, kun je de BMW Motorrad Navigator VI ook in een handomdraai in de auto gebruiken dankzij de carkit.

- Carkit voor BMW Motorrad Navigator VI **€ 101,00**

NAVIGATIE EN COMMUNICATIE.

EURO*

2 BMW Motorrad Smartphone Cradle

De robuuste Smartphone Cradle van BMW Motorrad biedt de eigen smartphone een veilige en beschermde plek. Hierdoor kunnen nuttige functies, zoals de navigatie-instructies en online informatie, ook onderweg worden gebruikt. Dankzij de praktische oplaadfunctie kan de smartphone zelfs bij lange toeren op de motorfiets altijd gebruikt worden.

Montage en/of vrijerschakeling bij voorkeur door een BMW Motorrad dealer laten uitvoeren. Niet i.c.m. voorbereiding voor navigatieapparatuur of stuurverhoging mogelijk.

- BMW Motorrad Smartphone Cradle **€ 214,00**
- Houder voor Smartphone Cradle **€ 74,00**
- (+) Bevestigingsmateriaal **€ 28,00**

3 BMW Motorrad dual-USB-oplader

Met de BMW Motorrad dual-USB-oplader kunnen tijdens het rijden twee mobiele apparaten comfortabel via de 12V-stekkerdoos van de motorfiets opgeladen worden. Dankzij de automatische herkenning van de laadtechnologie levert het apparaat automatisch de maximale laadstroom en zorgt er zo voor dat apparaten zo snel mogelijk opgeladen worden.

- BMW dual-USB-oplader met kabel, 60 cm **€ 45,00**
- BMW Motorrad dual-USB-oplader met kabel, 120 cm **€ 45,00**

USB-poorten

Alleen in combinatie met dual-USB-oplader. Alleen oplaadfunctie, geen multimediafunctie.

- BMW adapterkabel voor Apple iPhone/iPod **€ 37,00**
- BMW adapterkabel voor micro-USB **€ 21,00**

* Originale BMW Motorrad Accessoires zijn verkrijgbaar bij de BMW Motorrad dealer. Alle prijzen zijn adviesverkoopprijzen incl. 21% btw, excl. montagekosten.

(+) = "plus"-teken moet worden meebesteld
(o) = "of"-teken is als alternatief bruikbaar

Gedetailleerde informatie via de BMW Motorrad dealer of online op bmw-motorrad.nl.



ORIGINELE BMW MOTORRAD ACCESSOIRES.

VEILIGHEID.

EURO*

1 Motorbeschermbeguel

De robuuste motorbeschermbeguel van sterk RVS beschermt het motorblok effectief tegen beschadigingen, zonder de grondspeling te beperken.

Montage en/of vrijerschakeling bij voorkeur door een BMW Motorrad dealer laten uitvoeren.

- Motorbeschermbeguel **€ 354,00**
- (+) Bevestigingsmateriaal **€ 27,00**

2 Enduro aluminium motorbeschermplaat

De speciaal voor in het terrein ontwikkelde, robuuste aluminium enduro-motorbeschermplaat beschermt de onderkant van de motor effectief tegen beschadigingen.

Montage en/of vrijerschakeling bij voorkeur door een BMW Motorrad dealer laten uitvoeren.

- Enduro aluminium motorbeschermplaat **€ 203,00**
- (+) Aanbouwdelen **€ 22,00**

3 Handprotectoren

De handprotectoren van slagvast kunststof beschermen de handen en hendels in het terrein niet alleen tegen weer en wind, maar in het terrein ook tegen steenslag en takken.

De montagehandleiding kan worden gedownload via de homepage van BMW Motorrad. Inbegrepen bij Stijlvariant BMW F 750 GS Exclusive. Tevens als fabrieksoptie verkrijgbaar.

- Handbescherming **€ 137,00**

4 Koplampbeschermer

De koplampbeschermer, die alleen is toegelaten bij gebruik offroad, kan makkelijk worden bevestigd en beschermt de koplamp effectief tegen schade op het terrein.

Montage en/of vrijerschakeling bij voorkeur door een BMW Motorrad dealer laten uitvoeren. Niet toegestaan op de openbare weg.

- Koplampbeschermer (alleen voor offroad gebruik) **€ 83,00**

VEILIGHEID.

EURO*

5 LED-verstralers

De krachtige LED-verstralers in een compacte aluminium behuizing garanderen ook bij mist, regen en sneeuw een beter zicht en een betere zichtbaarheid. Tegelijk zorgen ze met hun witte, op daglicht lijkende lichtkleur voor een gedifferentieerde verlichting van de weg. De LED-technologie garandeert een vrijwel onverslijtbare werking.

Montage en/of vrijerschakeling bij voorkeur door een BMW Motorrad dealer laten uitvoeren.

- LED-verstralers **€ 123,00**
- (+) Bevestigingsmateriaal **€ 318,00**

6 Remschijfslot met diefstalalarmsysteem

Dubbele bescherming tegen diefstal: het remschijfslot met diefstalalarmsysteem is de ideale bescherming tegen diefstal voor onderweg. Het slot van gehard staal beschermt betrouwbaar tegen manipulatie en kan dankzij de compacte afmetingen gemakkelijk worden opgeborgen. Het diefstalalarmsysteem reageert op de kleinste bewegingen en trillingen met een akoestisch alarm.

- Remschijfslot met diefstalalarmsysteem **€ 212,00**

7 Beschermfolie voor 6,5 inch TFT-display

De beschermfolie van gehard glas beschermt het 6,5 inch TFT-display ook op het terrein betrouwbaar tegen vuil en beschadigingen.

- Beschermfolie voor 6,5 inch TFT-display **€ 46,00**

EHBO-set

De uitgebreide EHBO-set groot van BMW Motorrad voldoet aan de DIN-normering voor verbandtassen voor motoren en mag in geen enkele motor ontbreken. De compacte EHBO-set klein van BMW Motorrad past in iedere motor en bevat de basis voor het verzorgen van kleine verwondingen.

- EHBO-set groot **€ 24,00**
- EHBO-set klein **€ 11,00**

* Originele BMW Motorrad Accessoires zijn verkrijgbaar bij de BMW Motorrad dealer. Alle prijzen zijn adviesverkoopprijzen incl. 21% btw, excl. montagekosten.

(+) = "plus"-teken moet worden meebesteld
(o) = "of"-teken is als alternatief bruikbaar

Gedetailleerde informatie via de BMW Motorrad dealer of online op bmw-motorrad.nl.



ORIGINELE BMW MOTORRAD ACCESSOIRES.

VEILIGHEID.

EURO*

Uitbreidingsset diefstalalarmsysteem

Het diefstalalarmsysteem reageert op veranderingen in positie en trillingen met een duidelijk hoorbaar geluidssignaal en het knipperen van de alarmlichten. Tevens als fabrieksoptie verkrijgbaar.

Montage en/of vrijeschakeling bij voorkeur door een BMW Motorrad dealer laten uitvoeren.

- Uitbreidingsset diefstalalarmsysteem **€ 262,00**
- (+) Bevestigingsmateriaal **€ 7,00**

Uitbreidingsset RDC

De bandenspanningscontrole (RDC) kan achteraf worden ingebouwd door middel van een stuurapparaat. Tevens als fabrieksoptie verkrijgbaar.

Montage en/of vrijeschakeling bij voorkeur door een BMW Motorrad dealer laten uitvoeren.

- Uitbreidingsset RDC **€ 255,00**
- (+) Bevestigingsmateriaal **€ 14,00**

ONDERHOUD EN TECHNIEK.

Automatisch kettingsmeersysteem

Het kettingsmeersysteem geeft de aandrijfketting tijdens de rit automatisch smeermiddel. Het systeem werkt enkel wanneer de motor draait. De continue smering vermindert de wrijving en slijtage aan de kettingaandrijving, reduceert de onderhoudskosten en verlengt zo de levensduur van de aandrijfketting.

Montage en/of vrijeschakeling bij voorkeur door een BMW Motorrad dealer laten uitvoeren.

- 1 • Automatisch kettingsmeersysteem **€ 155,00**
- Scottoil Standard, 250 ml **€ 9,00**
- (o) Scottoil Super, 250 ml **€ 9,00**

2 Multifunctioneel gereedschap

Het multifunctionele gereedschap van BMW Motorrad heeft alles onder controle – en wel precies 40 bruikbare tools voor onderweg en thuis. Van zakmes, schroevendraaier en tang, tot ratel met verlengd bit en 9 bitinzetten.

- Multifunctioneel gereedschap **€ 247,00**

ONDERHOUD EN TECHNIEK.

EURO*

Reisset bandenspanning

Voor het checken van de bandenspanning zit er in de reisset een klein digitaal meetapparaat, evenals CO₂-patronen voor navulling.

- Reisset bandenspanning **€ 60,00**

3 Bandenpechset voor tubeless banden

De bandenpechset voor tubeless banden bevat simpelweg alles wat je nodig kunt hebben voor een noodreparatie bij bandenpech onderweg.

- Reparatieset voor tubeless banden **€ 29,00**

4 Mini-voetpomp

Of het nu gaat om een motorfiets, auto, fiets, voetbal of luchtbed: de BMW mini-voetpomp past op alle ventielen en pompt extreem precies dankzij de manometer.

- Mini-voetpomp **€ 57,00**

Beschermhoes Indoor

Die beschermhoes voor binnen beschermt de motorfiets betrouwbaar tegen vuil en krassen.

De afbeeldingen tonen de R 1200 GS modeljaar 2015.

- 5 • Beschermhoes Indoor **€ 161,00**
- 6 • Beschermhoes Indoor groot (bruikbaar met koffers) **€ 172,00**

7 Motorfietshoes

De waterdichte motorfietshoes voor buiten beschermt de motorfiets betrouwbaar tegen regen, vuil en andere weersinvloeden.

- Motorfietshoes **€ 81,00**

* Originale BMW Motorrad Accessoires zijn verkrijgbaar bij de BMW Motorrad dealer. Alle prijzen zijn adviesverkoopprijzen incl. 21% btw, excl. montagekosten.

(+) = "plus"-teken moet worden meebesteld
(o) = "of"-teken is als alternatief bruikbaar

Gedetailleerde informatie via de BMW Motorrad dealer of online op bmw-motorrad.nl.



ORIGINELE BMW MOTORRAD ACCESSOIRES.

ONDERHOUD EN TECHNIEK.

EURO*

Vermogensreductie (35 kW/48 pk), voor inbouw achteraf

Tevens als fabrieksoptie verkrijgbaar.

Montage en/of vrijgeschakeling bij voorkeur door een BMW Motorrad dealer laten uitvoeren.

- Vermogensreductie (35 kW/48 pk), voor inbouw achteraf € 13,00

1 BMW Motorrad acculader plus

Met de hoogwaardige BMW Motorrad acculader plus kunnen naast het opladen van conventionele loodzuuraccu's en onderhoudsvrije accu's (gel/AGM) ook alle originele BMW Motorrad lithium-ion-startaccu's met 12 V en een capaciteit van 6 tot 60 Ah volledig automatisch en via een microprocessor aangestuurd opgeladen en onderhouden worden.

- BMW Motorrad acculader plus € 130,00

2 Motorfietstapijt

Het hoogwaardige motorfietstapijt beschermt de vloer onder de motor op betrouwbare wijze tegen zowel vuil als olie- en benzinevlekken.

- Motorfietstapijt € 159,00

3 LED-zaklamp

De heroplaadbare LED-zaklamp overtuigt met zijn lichtstroom van meer dan 80 lumen, enorme lichtbundel en batterij die lang meegaat.

- LED-zaklamp € 45,00

4 Original BMW Engine Oil ADVANTEC

De motorolie ADVANTEC Ultimate met viscositeit 5W-40 is perfect afgestemd op de krachtige motoren van BMW Motorrad.

- Original BMW Engine Oil ADVANTEC Ultimate 5W-40, 1 l € 22,00
- Original BMW Engine Oil ADVANTEC Ultimate 5W-40, 500 ml € 15,00

BANDEN.

EURO*

Banden en binnenbanden

De belangrijkste verbinding tussen de motorfiets en de weg. Door BMW Motorrad geteste banden garanderen de best mogelijke rijeigenschappen. Bij vragen over de voor het betreffende BMW Motorrad model vrijgegeven banden en evt. bijpassende, hoogwaardige binnenbanden geven onze BMW Motorrad dealers je graag uitgebreid advies.

BMW MOTORRAD CARE PRODUCTS.

5 BMW Motorrad Care Products (afbeeldingen v.l.n.r.)

De BMW Motorrad Care Products zijn speciaal ontwikkeld voor motorrijders en voldoen aan de hoge kwaliteitsnormen van BMW Motorrad. Ze reinigen en verzorgen, gaan slijtage tegen en beschermen daarmee ook de waarde en veiligheid van je motorfiets.

- Motorglansspray, 300 ml € 20,00
- Motorfietsreiniger, 500 ml € 8,00
- Insectenverwijderaar, 500 ml € 10,00
- Velgenreiniger, 500 ml € 16,00
- Glansmiddel, 250 ml € 10,00
- Kettingspray, 300 ml € 12,00
- Kettingreiniger, 300 ml € 10,00
- Doucheegel Body + Bike, 250 ml € 10,00
- Metaalpoets, 75 ml € 15,00

6 Toilettas set Atacama

De toilettas set Atacama is perfect afgestemd op het gelijknamige bagagesysteem. Hij heeft precies de juiste grootte voor onderweg en is reeds voorzien van de belangrijkste BMW Motorrad Care-producten voor de lichaamsverzorging. De aantrekkelijke tas kan plaatsbesparend worden ingepakt en beschikt over een praktische ophanghaak.

- Toilettas set Atacama € 50,00

* Originele BMW Motorrad Accessoires zijn verkrijgbaar bij de BMW Motorrad dealer. Alle prijzen zijn adviesverkoopprijzen incl. 21% btw, excl. montagekosten.

(+) = "plus"-teken moet worden meebesteld
(o) = "of"-teken is als alternatief bruikbaar

Gedetailleerde informatie via de BMW Motorrad dealer of online op bmw-motorrad.nl.

BMW RIDER EQUIPMENT.



1 Motorpak EnduroGuard

Wat het weer ook wordt, met het pak EnduroGuard ben je op alles voorbereid. Het Enduro-pak biedt maximale functionaliteit. Het speciaal ontwikkelde bovenmateriaal van Dynatec en Dynatec-Stretch met gedeeltelijke ceraspace-opdruk zorgt voor de beste waarden wat betreft slijtvastheid. Voor een perfect klimaat zorgt het 3-laags laminaat met BMW klimaatmembraan, waardoor het motorpak wind- en waterdicht is en toch actief ventilerend. De veelzijdige ventilatiesluitingen en andere details maken dat elke rijder, ook bij hogere temperaturen, van zijn persoonlijke gevoels-temperatuur kan genieten.

2 Handschoen EnduroGuard

Deze sportieve endurohandschoen met 2-kamer-technologie is uniek en multifunctioneel: afhankelijk van de weersomstandigheden wissel je eenvoudig van kamer. De kamer PROOF beschermt tegen vocht, is actief ventilerend, wind- en waterdicht en warmte-isolerend gevoerd. De grip-kamer GRIP zorgt middels extreem dun en slijtvast kangoeroeleer voor uitmuntend gevoel en ploovrij pasvorm.

3 Laars VentureGrip

De laars VentureGrip is een crossover die geschikt is voor dagelijks gebruik en die zowel geschikt is voor Enduro- als toerrijders. De robuuste laars van volnerfs rundleer is prachtig uitgevoerd en valt op door een eersteklas draagcomfort. Het BMW klimaatmembraan maakt hem wind- en waterdicht en tevens bijzonder actief ventilerend.

Deze en andere motorkleding vind je bij de BMW Motorrad dealer en op bmw-motorrad.nl/ride

SERVICE INCLUSIVE.

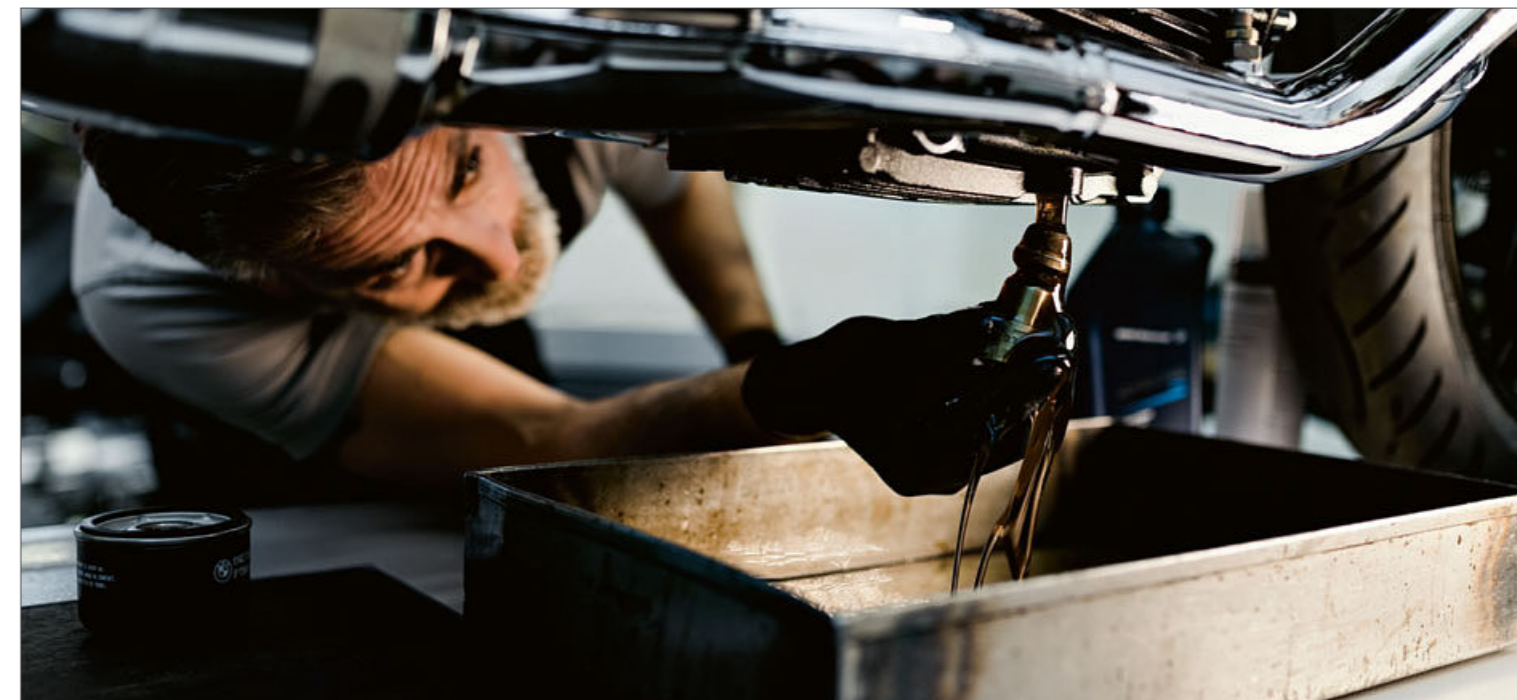

BMW Motorrad Service Inclusive

Met de BMW Motorrad Service Inclusive-pakketten krijgt je motorfiets de best mogelijke service. Want originele BMW Motorrad onderdelen, originele ADVANTEC BMW motorolie evenals de service en diagnose bij de BMW Motorrad-specialist garanderen het behoud van de waarde en een lange levensduur van de motorfiets. Met de rondom-zorgeloos-pakketten van BMW Motorrad betaal je eenmalig een vast bedrag en profiteer je van aanzienlijke prijsvoordelen en het wereldwijde netwerk van erkende BMW Motorrad dealers.

Service Inclusive-pakketten*

EURO

- | | | |
|--|------------|------------|
| • Service Inclusive 3 jaar / 30.000 km | SA-nr. 7A2 | € 944,00 |
| • Service Inclusive 5 jaar / 50.000 km | SA-nr. 7A3 | € 1.367,00 |

* Adviesprijzen af fabriek, incl. 21 % btw
Alle Service Inclusive-pakketten gelden voor nieuwe en tweedehands BMW Motorrad motorfietsen van maximaal 10 jaar oud.
Alle BMW Motorrad Service Inclusive-pakketten kunnen tot 3 maanden na de wettelijke startdatum van de garantie worden aangeschaft.

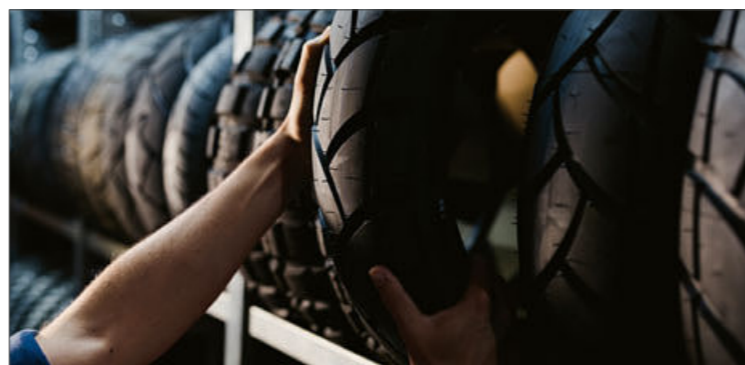
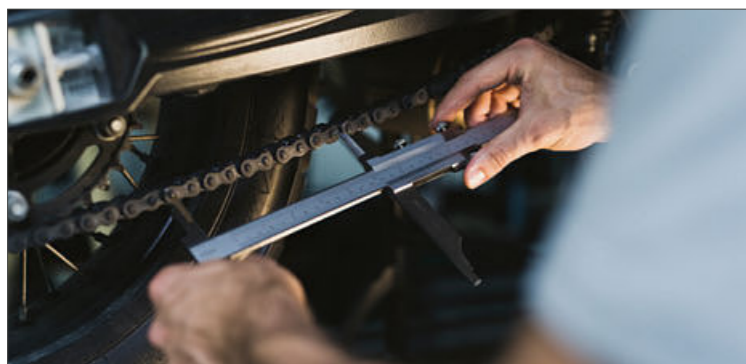
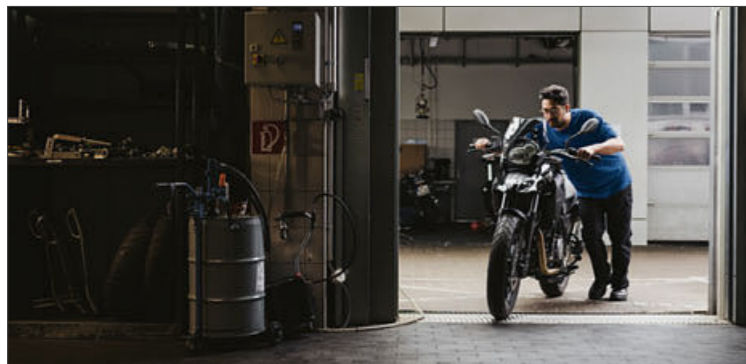

BMW MOTORRAD SERVICE.

BMW Motorrad Service

Wij staan altijd voor u klaar: met meer dan 1.000 vestigingen in meer dan 100 landen zijn wij altijd bij u in de buurt. En wat de serviceverlening betreft bent u bij de BMW Motorrad dealer altijd in goede handen. U kunt er terecht voor betrouwbare en snelle levering van reserveonderdelen, gedegen advies en een uitstekende werkplaats met door BMW opgeleide monteurs.

BMW Motorrad online

Voor meer informatie kunt u ook terecht op [bmw-motorrad.nl](https://www.bmw-motorrad.nl). Daar vindt u bijvoorbeeld de BMW configurator, waar u met behulp van fabrieksopties uw eigen BMW motorfiets kunt samenstellen. Voor uw droommotor kunt u online een offerte of proefrit aanvragen en de documentatie downloaden. Via een zoekfunctie vindt u ook snel een BMW Motorrad dealer bij u in de buurt. Daar beleeft u de fascinerende wereld van BMW motorfietsen live. En met BMW eRide, onze digitale nieuwsbrief, waarop u zich via [bmw-motorrad.nl/eride](https://www.bmw-motorrad.nl/eride) kunt abonneren, blijft u helemaal op de hoogte. Uw eigen ervaringen delen met BMW Motorrad en andere liefhebbers kan natuurlijk ook op [facebook.com/bmwmotorrad.nederland](https://www.facebook.com/bmwmotorrad.nederland).

BMW Motorrad Service Card

Exclusief bij BMW Motorrad, bij aanschaf van een nieuwe motorfiets of een jong gebruikte uit de BMW Motorrad Premium Selection: de BMW Motorrad Service Card. Wie een nieuwe BMW motorfiets aanschaf, ontvangt automatisch de BMW Motorrad Service Card, waarmee u – mocht het onverhoopt nodig zijn – verzekerd bent van hulpverlening. De BMW Motorrad Service Centrale schakelt bij pech een professionele door BMW getrainde hulpverlener in, wanneer uw BMW niet op eigen kracht, veilig en verantwoord een BMW werkplaats kan bereiken. 24 uur per dag, 7 dagen per week. Gedetailleerde informatie over deze service kunt u verkrijgen via de BMW Motorrad dealer.

BMW Financial Services

BMW rijden doet u voor uw plezier. En dat moet ook op een plezierige manier te financieren zijn. Daarom heeft BMW Financial Services altijd een oplossing die past bij uw persoonlijke situatie. Of het nu om leasing, financiering of verzekering gaat.

Leasen of financieren?

Als u uw BMW motorfiets gaat leasen, zakelijk of privé, dan kiest u voor gemak en zekerheid. Voor een vast bedrag per maand rijdt u een nieuwe BMW motorfiets. In dit maandbedrag zijn vrijwel alle kosten inbegrepen: rente, afschrijving, onderhoud, banden, reparatie, motorrijtuigenbelasting en vervangend vervoer na 24 uur. Alleen brandstof en eventuele bekeuringen komen daar nog bij. En na afloop van het contract levert u de motorfiets gewoon weer in. U kunt er ook voor kiezen om uw motorfiets te financieren, zakelijk of privé. U geniet volop van uw motorfiets en lost elke maand een deel van uw financiering aan ons af. Heeft u alles betaald? Dan is de motorfiets van u. Kosten zoals reparatie, onderhoud, vervanging van banden en bijvoorbeeld uw motorverzekering zijn niet inbegrepen in het bedrag.

Uw rijplezier verzekerd met BMW Motor Cover

Met BMW Motor Cover, een all-risk verzekering speciaal voor BMW motorrijders, kunt u goed verzekerd en tegen een aantrekkelijk tarief de weg op. Heeft u schade en kunt u niet verder rijden? Dan kunt u rekenen op snelle en deskundige hulp en transport van uw motorfiets naar uw eigen BMW Motorrad dealer. Uw dealer zorgt voor schadeherstel en u krijgt gratis een vervangende motorfiets mee. U heeft bovendien geen eigen risico bij schadeherstel door uw BMW Motorrad dealer en bij diefstal of total loss bieden wij een uitstekende nieuw-of aanschafwaarde vergoeding. Bereken uw verzekeringspremie eenvoudig op [bmw-motorrad.nl/verzekeringen](https://www.bmw-motorrad.nl/verzekeringen).

Meer weten?

Op [bmw-motorrad.nl/financialservices](https://www.bmw-motorrad.nl/financialservices) leest u meer over de mogelijkheden op het gebied van leasing, financiering en verzekering. Uw BMW Motorrad dealer maakt graag een offerte op maat en informeert u over wat financieel en fiscaal voor u het meest interessant is. U kunt ook contact opnemen met de medewerkers van onze klantenservice via telefoonnummer 0800-0992234 (gratis).

MAAK JE DROMEN WAAR MET 3ASY RIDE.

BMW Financial Services. Bij BMW Financial Services ontwikkelen we individuele oplossingen om iets fascinerends te financieren: vrijheid. Voor meer informatie kun je je wenden tot de BMW Financial Services-contactpersoon op bmw-motorrad.nl/3asyride

BMW MOTORRAD
3ASY RIDE

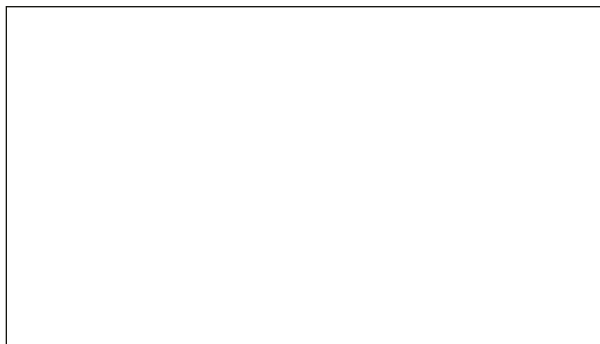

Drukfouten, vergissingen en (prijs)wijzigingen voorbehouden. Op afbeeldingen van gehele voertuigen kunnen ook zonder specifieke vermelding fabrieksopties te zien zijn.
© BMW Motorrad, EX-VB-1, München, Duitsland. Nadruk, ook als samenvatting, alleen met schriftelijke toestemming van BMW AG, München.
Deze catalogus is gedrukt op 100% chloorvrij gebleekt papier.