



BMW Motorrad



Handleiding

**R 1200 RT**

## Voertuig-/dealergegevens

### Voertuiggegevens

---

Model

---

Voertuigidentificatienummer

---

Kleurnummer

---

Afgiftedatum kentekenbewijs deel 1

---

Kenteken

### Dealergegevens

---

Contactpersoon in de werkplaats

---

Mevrouw/de heer

---

Telefoonnummer

---

Dealeradres/telefoon (firmastempel)

## Welkom bij BMW

Wij zijn blij dat u voor een motorfiets van BMW Motorrad hebt gekozen en begroeten u in de kring van BMW-rijders/rijdsters. Maakt u zich vertrouwd met uw nieuwe motorfiets, zodat u zich zeker en veilig in het verkeer kunt bewegen.

### Over deze handleiding

Lees deze handleiding voordat u uw nieuwe BMW start. Hierin vindt u alle belangrijke informatie m.b.t. de bediening van uw BMW en het gebruik van al zijn technische mogelijkheden.

Hij bevat tevens informatie over service en onderhoud met het oog op de verkeersveiligheid en bedrijfszekerheid alsmede adviezen om de restwaarde van uw motorfiets zo hoog mogelijk te houden.

Het overleggen van bewijs dat de onderhoudswerkzaamheden zijn uitgevoerd is een voorwaarde voor een eventuele aanspraak op coulanceregelingen.

Mocht u uw BMW op een dag willen verkopen, denkt u er dan s.v.p. aan, ook de handleiding mee te geven. Deze is een belangrijk onderdeel van uw motorfiets.

### Suggesties en opmerkingen

Voor alle vragen met betrekking tot uw motorfiets staat uw BMW Motorrad Partner u op elk moment graag met raad en daad ter zijde.

Veel plezier met uw BMW en goede en vooral veilige ritten worden u toegewenst door

BMW Motorrad.

01 40 8 403 466



# Inhoud

<b>1 Algemene aanwijzingen</b> .....	<b>5</b>	Onderhoudsmelding.....	42	Rijmodus .....	72
Overzicht .....	6	Actieradius .....	43	Rijsnelheidsregeling .....	73
Afkortingen en symbolen.....	6	Oliepeilaanduiding .....	43	Hill Start Control .....	75
Uitrusting.....	7	Omgevingstemperatuur .....	44	Alarmsysteem (DWA) .....	76
Technische gegevens .....	7	Bandenspanningen.....	44	Verwarming .....	80
Actualiteit .....	7	<b>4 Gebruik</b> .....	<b>47</b>	Berijders-buddyseat .....	82
<b>2 Overzichten</b> .....	<b>9</b>	Contact- en stuurslot.....	48	Duo-buddyseat.....	84
Totaalaanzicht links .....	11	Contact met Key-		Opbergvak .....	85
Totaalaanzicht rechts.....	13	less Ride .....	50	Centrale vergrendeling .....	86
Onder de buddyseat .....	14	Noodstopschakelaar.....	56	<b>5 Instelling</b> .....	<b>91</b>
Combischakelaar links .....	15	Intelligente noodoproep .....	56	Spiegels.....	92
Combischakelaar rechts.....	16	Verlichting .....	59	Koplamp .....	92
Combischakelaar rechts.....	17	Dagrijlicht .....	60	Kuipruit.....	92
Instrumentenpaneel .....	18	Alarmknipperlichten .....	62	Instrumentenpaneel .....	93
<b>3 Aanduidingen</b> .....	<b>19</b>	Richtingaanwijzers.....	62	Koppeling .....	94
Controle- en waarschuwingslampjes.....	20	Multifunctioneel display .....	63	Rem.....	94
Betekenis van de symbolen .....	21	Boordcomputer .....	67	Veervoorspanning .....	95
Multifunctioneel display .....	23	Dagteller .....	69	Demping .....	96
Waarschuwingen .....	24	Automatische stabiliteitscontrole (ASC) .....	69		
		Dynamic Traction Control (DTC) .....	70		
		Elektronische ondersteinstelling (D-ESA) .....	70		

<b>6 Rijden .....</b>	<b>99</b>	Elektronische onderstelinstelling (D-ESA) .....	124	Diagnose-aansluiting .....	164
Veiligheidsaanwijzingen....	100	Rijmodus .....	125	<b>9 Accessoires .....</b>	<b>167</b>
Controlelijst in acht nemen .....	102	Bandenspanningscontrole RDC .....	126	Algemene aanwijzingen ...	168
Voor het begin van elke rit.....	102	Schakelassistent .....	128	Contactdozen .....	168
Bij iedere derde tankstop.....	103	Hill Start Control .....	129	Koffer .....	169
Starten .....	103	<b>8 Onderhoud .....</b>	<b>131</b>	Topcase.....	171
Inrijden .....	106	Algemene aanwijzingen ...	132	Navigatiesysteem .....	174
Schakelen .....	107	Standaard gereedschapsset .....	132	<b>10 Verzorging .....</b>	<b>179</b>
Remmen .....	108	Gereedschapsset.....	132	Onderhoudsmiddelen .....	180
Motorfiets neerzetten .....	110	Voorwielstandaard.....	133	Wassen .....	180
Tanken .....	111	Motorolie .....	134	Reiniging kwetsbare motorfietsonderdelen.....	181
Motorfiets voor transport bevestigen .....	115	Remsysteem .....	135	Lakonderhoud.....	182
<b>7 Techniek in detail ....</b>	<b>117</b>	Koppeling .....	139	Conservering .....	182
Algemene aanwijzingen ...	118	Koelvloeistof .....	139	Motorfiets buiten gebruik stellen .....	182
Antiblokkeersysteem		Banden.....	141	Motorfiets in gebruik nemen .....	182
ABS .....	118	Velgen en banden.....	142	<b>11 Technische gegevens .....</b>	<b>183</b>
Automatische stabiliteitscontrole (ASC) .....	121	Uitlaatdemper .....	143	Storingstabel .....	184
Dynamic Traction Control (DTC) .....	122	Wielen.....	144	Boutverbindingen .....	185
		Lamp.....	151	Brandstof.....	187
		Starthulp .....	158	Motorolie .....	188
		Accu .....	159	Motor .....	188
		Zekeringen .....	163		

Koppeling .....	189	<b>13 Bijlage .....</b>	<b>223</b>
Versnellingsbak.....	190	Certificaat voor EWS .....	224
Cardan .....	191	Certificaat voor afstandsbe-	
Frame .....	191	diening .....	226
Onderstel .....	192	Certificaat voor Keyless	
Remmen .....	193	Ride .....	230
Wielen en banden.....	194	Certificaat voor banden-	
Elektrisch systeem .....	196	spanningscontrole.....	232
Alarmsysteem .....	198	<b>14 Trefwoordenregis-</b>	
Maten .....	198	<b>ter .....</b>	<b>233</b>
Gewichten.....	199		
Rijgegevens .....	199		
<b>12 Service .....</b>	<b>201</b>		
BMW Motorrad Service ...	202		
BMW Motorrad Mobiliteits-			
diensten.....	202		
Onderhoudswerkzaamhe-			
den.....	202		
BMW Service .....	203		
Onderhoudsschema.....	205		
Onderhoudsbevestigin-			
gen.....	206		
Servicebevestigingen.....	220		

## **Algemene aanwijzingen**

Overzicht .....	6
Afkortingen en symbolen .....	6
Uitrusting .....	7
Technische gegevens .....	7
Actualiteit .....	7

## Overzicht

De nadruk is gelegd op een snelle oriëntatie in deze handleiding. Het snelst vindt u bepaalde onderwerpen via de index aan het eind. Als u eerst een overzicht van de motorfiets wilt hebben, vindt u dat in hoofdstuk 2. In hoofdstuk 11 worden alle uitgevoerde onderhouds- en reparatiewerkzaamheden gedocumenteerd. Voor coulan- ceregelingen is het absoluut noodzakelijk dat kan worden aangetoond dat de vereiste onderhoudswerkzaamheden zijn uitgevoerd. Mocht u uw BMW verkopen, denkt u er dan a.u.b. aan om ook de handleiding aan de nieuwe eigenaar te overhandigen - de handleiding hoort bij de motorfiets.

## Afkortingen en symbolen



**VOORZICHTIG** Gevaar met laag risico. Niet voorkomen kan licht tot matig letsel veroorzaken.



**WAARSCHUWING** Gevaar met gemiddeld risico. Niet voorkomen kan de dood of ernstig letsel veroorzaken.



**GEVAAR** Gevaar met hoog risico. Niet voorkomen veroorzaakt de dood of ernstig letsel.



**ATTENTIE** Bijzondere aanwijzingen en veiligheidsmaatregelen. Niet opvolgen kan het voertuig of accessoires beschadigen en daarmee tot uitsluiting van de garantie leiden.



**OPMERKING** Speciale aanwijzingen voor een betere hantering bij bedienings-, controle- en afstelprocedures

alsmede onderhoudswerkzaamheden.

- ◀ Geeft het einde van een opmerking aan.
- Werkinstructie.
- » Resultaat van een activiteit.
- ➡ Verwijst naar een pagina met extra informatie.
- ◁ Geeft het einde van accessoire- of uitrustingsafhankelijke informatie aan.
-  Aanhaalmoment.
-  Technische gegevens.
- LU Landuitvoering.



SU	Speciale uitrusting. BMW Motorrad-speciale uitvoeringen worden al bij de productie van de voertuigen ingebouwd.
OA	Optionele accessoires. BMW Motorrad optionele accessoires kunnen bij uw BMW Motorrad dealer worden verkregen en achteraf worden gemonteerd.
EWS	Elektronische wegrijbeveiliging.
DWA	Diefstalbeveiligingsinstallatie.
ABS	Antiblokkeersysteem.
ASC	Automatische stabiliteitsregeling.

D-ESA	Elektronische onderstelinstelling.
DTC	Dynamische tractiecontrole (speciale uitvoering alleen in combinatie met rijmodi Pro).
RDC	Bandenspanningscontrole.

## Uitrusting

Bij de aanschaf van uw BMW-motorfiets hebt u gekozen voor een model met een individuele uitrusting. Deze handleiding beschrijft alle door BMW aangeboden speciale uitrustingen (SU) en optionele accessoires (OA). Mogelijk zijn ook uitvoeringen beschreven, die u niet gekozen heeft. Tevens zijn landspecifieke afwijkingen van de afgebeelde motorfiets mogelijk.

Als uw motorfiets wordt voorzien van niet beschreven uitrustingen,

vindt u de beschrijving daarvan in de afzonderlijke handleiding.

## Technische gegevens

Alle gegevens t.a.v. maten, gewichten en prestaties in de handleiding hebben betrekking op het Deutsches Institut für Normung e. V. (DIN) en zijn inclusief de hierdoor gehanteerde toleranties. Afwijkingen zijn bij uitvoeringen voor bepaalde landen mogelijk.

## Actualiteit

Het hoge veiligheids- en kwaliteitsniveau van BMW motorfietsen wordt door een continue doorontwikkeling van de constructie, uitrusting en accessoires gegarandeerd. Hierdoor kunnen eventuele afwijkingen tussen deze handleiding en uw motorfiets ontstaan. Ook vergissingen kan BMW Motorrad niet helemaal uitsluiten. Eventuele aanspraken op grond van de in deze hand-

leiding voorkomende gegevens, afbeeldingen en beschrijvingen kunnen niet worden aanvaard.

## Overzichten

Totaalaanzicht links .....	11
Totaalaanzicht rechts .....	13
Onder de buddyseat .....	14
Combischakelaar links .....	15
Combischakelaar rechts .....	16
Combischakelaar rechts .....	17
Instrumentenpaneel.....	18

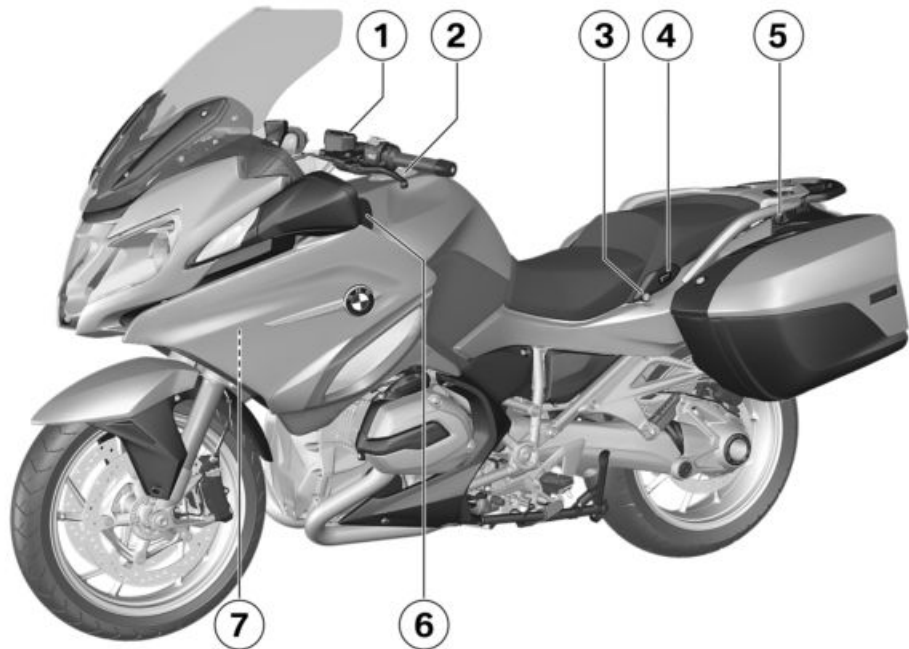

## Totaalaanzicht links

- 1 Koppelingsvloestofreservoir (➡ 139)
- 2 Benzinevulopening (➡ 111)
- 3 Buddyseatslot (➡ 82)
- 4 Verwarming duo-buddyseat (➡ 81)
- 5 2e contactdoos
- 6 Opbergvak links (➡ 85)
- 7 Beladingstabel  
Bandenspanningstabel

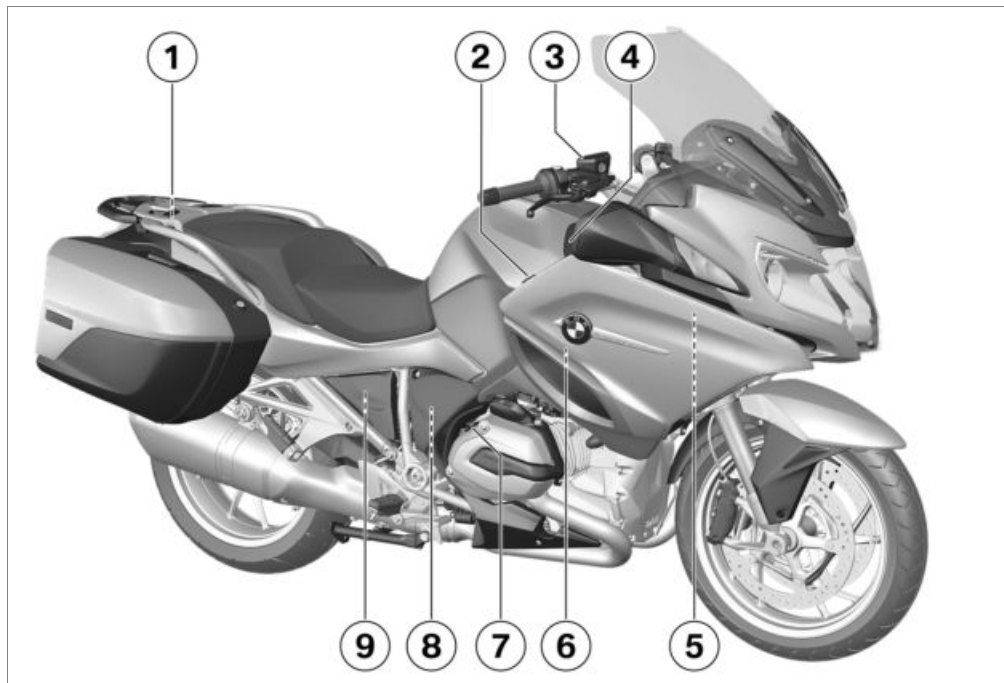

## Totaalaanzicht rechts

- 1 Handleiding
- 2 Contactdoos (→ 168)
- 3 Remvloeistofreservoir, voor  
(→ 137)
- 4 Opbergvak rechts (→ 86)
- 5 Framenummer (op het balhoofd)  
Typeplaatje (op balhoofd)
- 6 Weergave koelvloeistofpeil (achter de zijbekleding)  
(→ 139)
- 7 Olievulopening (→ 134)
- 8 Achter de motorspoiler:  
Accu (→ 159)  
Plusaansluitpunt (→ 158)  
Diagnose-aansluiting  
(→ 164)
- 9 Remvloeistofreservoir achter (achter de zijbekleding)  
(→ 138)

## Onder de buddyseat

- 1 Afstelling van de hoogte van de berijders-buddyseat (→ 83)
- 2 Standaard gereedschapsset (→ 132)
- 3 Gereedschap voor verstelling van de veervoorspanning (→ 95)
- 4 Zekeringen (→ 163)

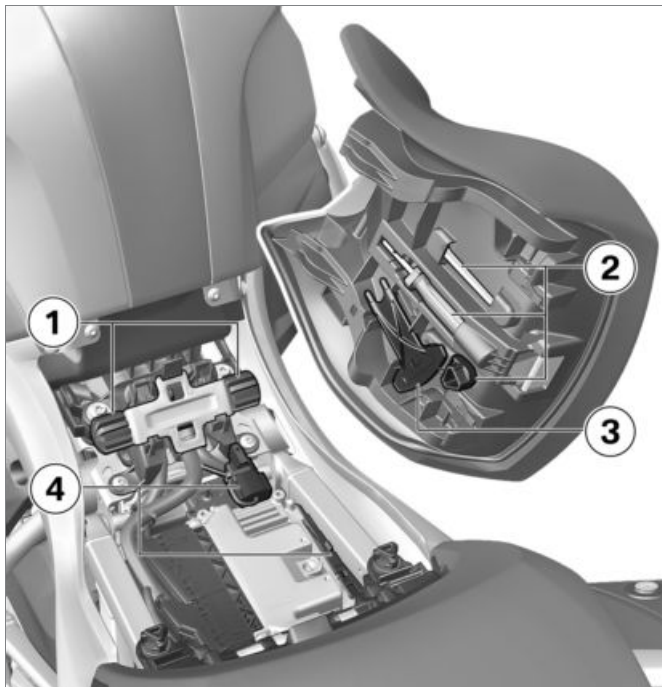



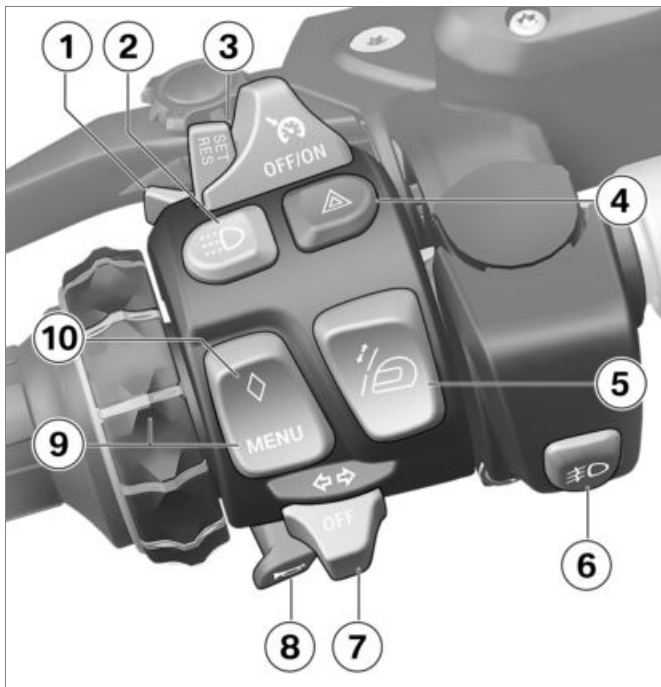

## Combischakelaar links

- 1 Grootlicht en lichtsignaal (➡ 59)
- 2 Dagrijlicht (➡ 60)
- 3 Snelheidsregeling (➡ 73)
- 4 Alarmknipperlichten (➡ 62)
- 5 Kuipruitverstelling (➡ 92)
- 6 Verstralers (➡ 59)
- 7 Richtingaanwijzers (➡ 62)
- 8 Claxon
- 9 Multi-Controller en MENU-toets  
Multifunctioneel display (➡ 63)  
ASC (➡ 69)  
– met rijmodi Pro<sup>SU</sup>  
DTC (➡ 70)  
– met Dynamic ESA<sup>SU</sup>  
D-ESA (➡ 70)  
– met audiosysteem<sup>SU</sup>  
Audiosysteem (zie bijbehorende handleiding)
- 10 Menu-favoriet (➡ 66).

## Combischakelaar rechts

– met intelligente noodoproep<sup>SU</sup>

**1** – met centrale vergrendeling<sup>SU</sup>

Vergrendelen (☛ 86).

**2** Rijmodus selecteren (☛ 72)

**3** Noodstop-schakelaar (☛ 56)

**4** Motor starten (☛ 103)

**5** Intelligente noodoproep (☛ 56)

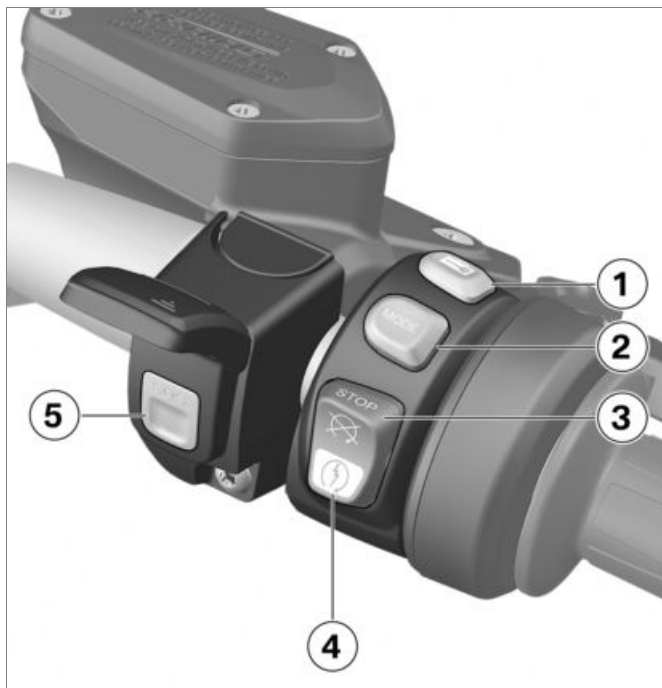



## Combischakelaar rechts

– zonder intelligente noodoproep<sup>SU</sup>

- 1 – met centrale vergrendeling<sup>SU</sup>  
Vergrendelen (☰➔ 86).
- 2 Rijmodus (☰➔ 72)
- 3 Noodstopshakelaar (☰➔ 56)
- 4 Motor starten (☰➔ 103)

## Instrumentenpaneel

- 1 Snelheidsmeter
- 2 Controle- en waarschuwingslampjes (►► 20)
- 3 Navigatiesysteem (►► 174)
- 4 Omgevingslichtsensor (voor de aanpassing van de helderheid van het instrumentenpaneel)
- 5 Toerenteller
- 6 Ontgrendeling voor navigatieschacht (►► 174)
- 7 Multifunctioneel display (►► 23)
- 8 Dagteller (►► 69)



### OPMERKING

De helderheid van de controle- en waarschuwingslampjes, van het display en de wijzer- en wijzerplaatverlichting wordt automatisch aan de omgevingslichtsterkte aangepast. ◀

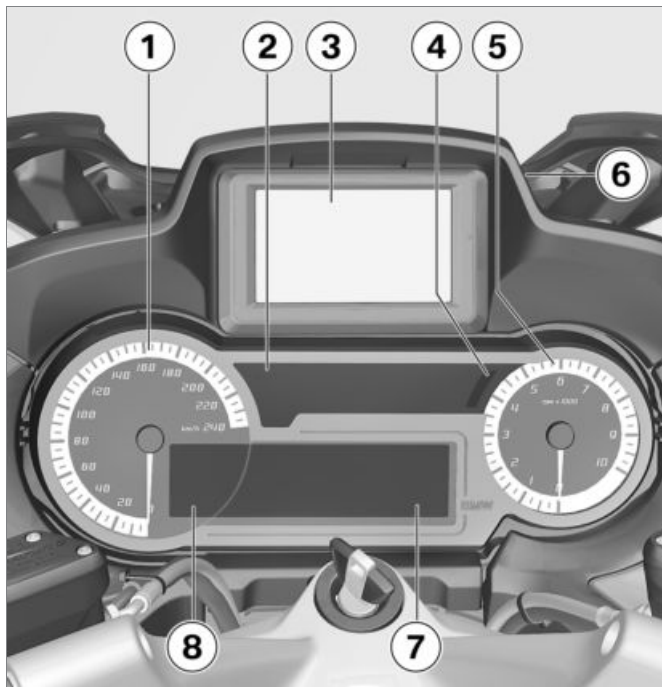

## Aanduidingen

Controle- en waarschuwingslampjes .....	20
Betekenis van de symbolen.....	21
Multifunctioneel display .....	23
Waarschuwingen .....	24
Onderhoudsmelding .....	42
Actieradius.....	43
Oliepeilaanduiding .....	43
Omgevingstemperatuur.....	44
Bandenspanningen .....	44

## Controle- en waarschuwingslampjes

- 1 ABS (→ 37)
- 2 ASC (→ 37)  
– met rijmodi Pro<sup>SU</sup>  
DTC (→ 37)
- 3 Richtingaanwijzers
- 4 Brandstofreserve (→ 40)
- 5 Dagrijlicht (→ 60)
- 6 Grootlicht
- 7 - met export EU-markten<sup>LU</sup>  
Emissiewaarschuwings-  
lampje  
Emissiewaarschuwing  
(→ 31)
- 8 Motorelektronica
- 9 Alarmsysteem (→ 77)  
Controlelampje voor de  
radiografische sleutel  
(→ 50)
- 10 Verstralers (→ 59)
- 11 Snelheidsregeling (→ 73)

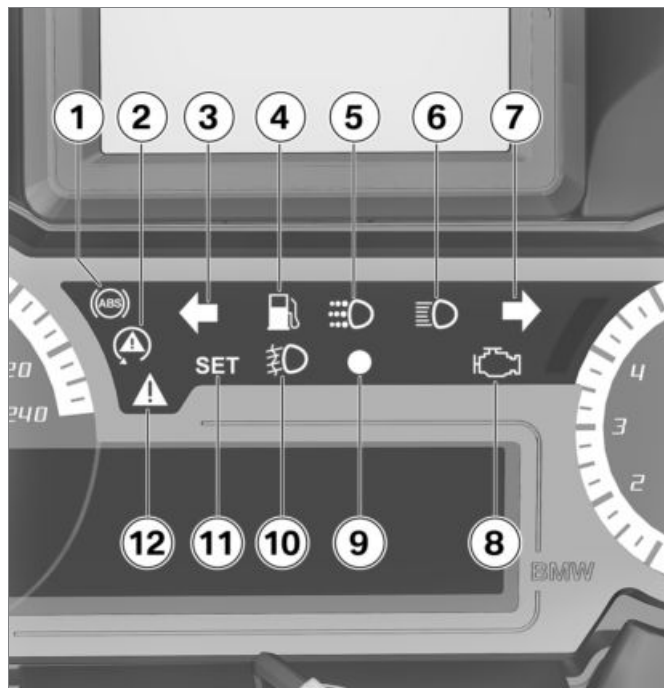

- 12 Algemeen waarschuwingslampje, in combinatie met waarschuwingsymbolen op het display (➡ 24)

## Betekenis van de symbolen

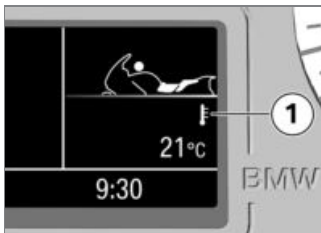

Betekenis van de symbolen op positie **1**:

- Gemiddeld verbruik sinds de laatste reset (➡ 68)
- Actueel verbruik
- Actieradius met de aanwezige brandstofhoeveelheid (➡ 43)

Gemiddelde snelheid sinds de laatste reset (➡ 68)

Omgevingstemperatuur (➡ 44)

– met bandenspanningscontrole (RDC)<sup>SU</sup>

Bandenspanningen (➡ 44)

Stopwatch (➡ 68)

Reistijden (➡ 68)

Datum (weergave afhankelijk van de ingestelde tijdsindeling) (➡ 66)



Oliepeil (→ 43)



Boordnetspanning



**1** Handvatverwarming ingeschakeld

– met buddyseatverwarming<sup>SU</sup>

**2** Zadelverwarming ingeschakeld

**3** Buddyseatverwarming ingeschakeld

– met Dynamic ESA<sup>SU</sup>

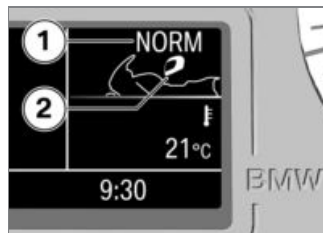

**1** Demping

**2** Belading



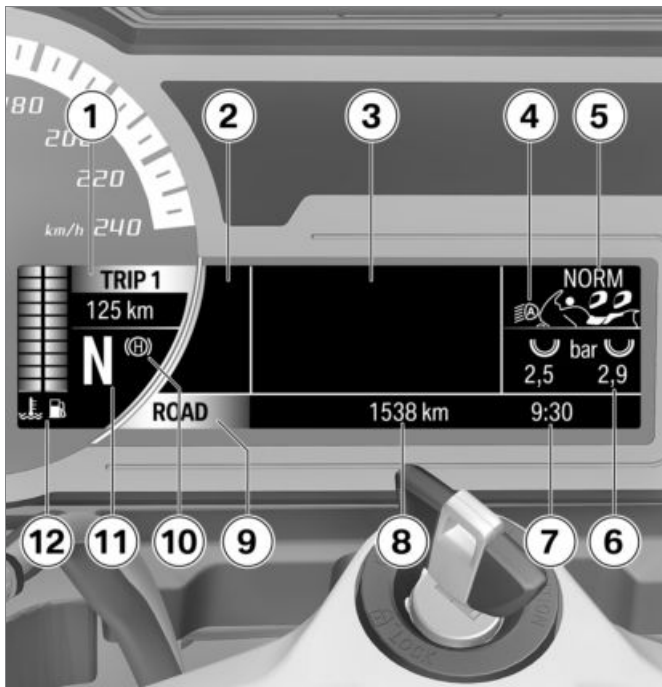

## Multifunctioneel display

- 1 Dagteller (➡ 69)
- 2 Waarschuwingssymbolen (➡ 24)
- 3 Menugedeelte (➡ 63)  
Audiosysteem  
– met intelligente noodoproep<sup>SU</sup>  
Noodoproepweergave (➡ 41)
- 4 Automatisch dagrijlicht (➡ 61)
- 5 Stoelverwarming (➡ 80)  
Handvatverwarming (➡ 80)  
– met Dynamic ESA<sup>SU</sup>  
Dynamic ESA instelmogelijkheden (➡ 70)
- 6 Boordcomputer (➡ 67)  
– met bandenspanningscontrole (RDC)<sup>SU</sup>  
Bandenspanning
- 7 Klok (➡ 66)

- 8 Kilometer teller
- 9 Rijmodus (→ 72)
- 10 Hill Start Control (→ 76)
- 11 Versnellingsindicatie, in de neutralstand wordt "N" weergegeven.
- 12 Koelvloeistoftemperatuur  
Brandstofpeil

## Waarschuwingen

### Weergave

Waarschuwingen worden door het betreffende waarschuwingslampje weergegeven.



Waarschuwingen waarvoor geen afzonderlijk waarschuwingslampje beschikbaar is, worden door de algemene waarschuwingslamp **1** in combinatie met een waarschuwingssymbool zoals **2** op het multifunctioneel display weergegeven. Afhankelijk van de ernst van de waarschuwing gaat het





















algemene waarschuwingslampje rood of geel branden.

Er kunnen tot vier waarschuwingssymbolen tegelijk worden weergegeven. De algemene waarschuwingslamp wordt afhankelijk van de waarschuwing met de hoogste prioriteit weergegeven.















Een overzicht van de mogelijke waarschuwingen vindt u op de volgende pagina's.

## Overzicht waarschuwingsindicaties













### Controle- en waarschu- wingslampjes

Meldingstekst		Betekenis
	 wordt weergegeven	Waarschuwing buitentemperatuur (  30)
 brandt geel	 wordt weergegeven	EWSactief (  30)
 brandt geel	 wordt weergegeven	Radiografische sleutel buiten het ont- vangstgebied (  30)
 brandt geel	 wordt weergegeven	Batterij van de radiografische sleutel ver- vangen (  31)
 brandt rood	Temperatuurweer- gave wordt rood	Koelvloeistoftemperatuur te hoog (  31)
	 wordt weergegeven	Motoroliepeil te laag (  31)
 Emissiewaarschu- wingslampje brandt		Emissiewaarschuwing (  31)
 brandt geel	 wordt weergegeven	Motorstoring (  32)

## 3 Controle- en waarschuwingslampjes









	Controle- en waarschuwingslampjes	Meldingstekst	Betekenis
	Knippert geel	 wordt weergegeven	Belangrijke motorstoring (→ 32)
	brandt geel	 wordt weergegeven.	Voorlicht defect (→ 32)
	brandt geel	 wordt weergegeven.	Achterlicht defect (→ 33)
	brandt geel	 wordt weergegeven.	Licht defect (→ 33)
		 wordt weergegeven.	DWA-accu zwak (→ 33)
	brandt geel	 wordt weergegeven.	DWA-accu leeg (→ 33)
		 wordt weergegeven.	Boordnetspanning laag (→ 34)
	brandt geel	 wordt weergegeven.	Boordnetspanning kritisch (→ 34)

## Controle- en waarschuwingslampjes

	Meldingstekst	Betekenis
 brandt rood	 wordt weergegeven.	Ontoereikende acculaadspanning (➡ 34)
 knippert rood	 + bandenspanning in rood	Bandenspanning buiten de toelaatbare tolerantie (➡ 35)
 brandt geel	 + "--" of "-- --" wordt weergegeven	Sensor defect of systeemstoring (➡ 35)
	 + "--" of "-- --" wordt weergegeven	Overdrachtsstoring (➡ 36)
 brandt geel	 wordt weergegeven.	Batterij van de bandenspanningssensor bijna leeg (➡ 36)
 knippert		ABS-zelfdiagnose niet voltooid (➡ 37)
 brandt		ABS-storing (➡ 37)
 knippert snel		ASC-Ingreep (➡ 37)

## Controle- en waarschu- Meldingtekst wingslampjes

## Betekenis

	knippert snel		DTC-Ingreep (→ 37)
	knippert langzaam		ASC-zelfdiagnose niet voltooid (→ 37)
	knippert langzaam		DTC-zelfdiagnose niet voltooid (→ 38)
	brandt		ASC uitgeschakeld (→ 38)
	brandt		DTC uitgeschakeld (→ 38)
	brandt		ASC-storing (→ 38)
	brandt		DTC-storing (→ 39)
	brandt geel		wordt weergegeven D-ESA-storing (→ 39)

## Controle- en waarschuwingslampjes

	Meldingstekst	Betekenis
	 wordt weergegeven	Centrale vergrendeling vergrendeld (▬▬▬➔ 39)
	 De versnellingsindicatie knippert.	Versnelling niet ingeleerd (▬▬▬➔ 39)
 brandt kortstondig geel	 wordt weergegeven	Onderhoud overschreden (▬▬▬➔ 40)
 brandt	Benzinepeilaanduiding wordt geel	Benzinereserve bereikt (▬▬▬➔ 40)
	 Het symbool voor storing noodoproep wordt weergegeven.	Storing noodoproep (▬▬▬➔ 40)

## Waarschuwing buitentemperatuur



wordt weergegeven.

Mogelijke oorzaak:

	De bij de motorfiets gemeten buitentemperatuur is lager dan:
Circa 3 °C	



**WAARSCHUWING**

### Gevaar op ijzel ook boven 3 °C

Gevaar voor ongevallen

- Bij lage buitentemperaturen moet op bruggen en schaduwrijke wegen rekening worden gehouden met gladheid. ◀
- Vooruitziend rijden.

## EWSactief



brandt geel.



wordt weergegeven.

Mogelijke oorzaak:

De gebruikte sleutel is niet bevoegd als startsleutel of de communicatie tussen sleutel en motorelektronica heeft een storing.

- Reservesleutels verwijderen van de gebruikte startsleutel.
- De defecte sleutel bij voorkeur bij een BMW Motorrad Partner laten vervangen.

### Radiografische sleutel buiten het ontvangstgebied

– met Keyless Ride<sup>SU</sup>



brandt geel.



wordt weergegeven.

Mogelijke oorzaak:

De communicatie tussen de radiografische sleutel en de motorelektronica vertoont een storing.

- Batterij in radiografische sleutel controleren.
  - met Keyless Ride<sup>SU</sup>
- Batterij van de radiografische sleutel vervangen (►► 55).
- Om verder te rijden de nood-sleutel of een lege radiografische sleutel gebruiken.
  - met Keyless Ride<sup>SU</sup>
- Batterij van de radiografische sleutel is leeg, nood-sleutel is niet beschikbaar (►► 53).
- Verlies van radiografische sleutel, nood-sleutel is niet beschikbaar (►► 53).
- Als tijdens het rijden het waarschuwings-symbool verschijnt, rustig blijven. De rit kan wor-



den voortgezet, de motor schakelt niet uit.

- De defecte radiografische sleutel bij een BMW Motorrad Partner laten vervangen.

## Batterij van de radiografische sleutel vervangen

 brandt geel.

 Het accusymbool wordt weergegeven.

Mogelijke oorzaak:

- De batterij van de radiografische sleutel heeft niet meer zijn volledige capaciteit. De werking van de radiografische sleutel is nu nog slechts voor een beperkte duur gewaarborgd.
  - met Keyless Ride<sup>SU</sup>
- Batterij van de radiografische sleutel vervangen (➡ 55).

## Koelvloeistoftemperatuur te hoog

 brandt rood.

De temperatuurweergave wordt rood weergegeven.

 **ATTENTIE**

## Rijden met oververhitte motor

Motorschade

- Beslist de hieronder vermelde punten in acht nemen.◀

Mogelijke oorzaak:

Koelvloeistoftemperatuur te hoog.

- Zo mogelijk de motor in deel-last laten draaien om hem af te koelen.
- Als de koelvloeistoftemperatuur vaker te hoog is, de storing zo snel mogelijk laten verhelpen door een specialist, bij voorkeur een BMW Motorrad dealer.

## Motoroliepeil te laag

 wordt weergegeven.

Mogelijke oorzaak:

De elektronische oliepeilsensor heeft een te laag oliepeil geconstateerd. Bij de volgende tankstop:

- Motoroliepeil controleren (➡ 134).

Bij een te laag oliepeil:

- Motorolie bijvullen (➡ 135).

## Emissiewaarschuwing

 Emissiewaarschuwing-lampje brandt.

Mogelijke oorzaak:

De motorregeleenheid heeft een storing vastgesteld die gevolgen heeft voor de uitstoot van schadelijke stoffen.

- De storing bij een specialist laten controleren, bij voorkeur een BMW Motorrad Partner.

» Verder rijdte mogelijk, de uitstoot van schadelijke stoffen ligt boven de voorgeschreven waarden.

## Motorstoring



brandt geel.



wordt weergegeven.

Mogelijke oorzaak:

De motorregeleenheid heeft een storing geregistreerd.



### WAARSCHUWING

## Ongebruikelijk rijgedrag in de noodloopfunctie van de motor

Gevaar voor ongevallen

- Rijstijl aanpassen: Sterk accelereren en inhaalmanoeuvres vermijden. ◀
- Als u verder rijdt moet u rekening houden met het onge-

bruikelijke gedrag van de motor (weinig vermogen, slechte reactie, abrupt afslaan e.d.).

- Storingen zo snel mogelijk door een specialist laten verhelpen, bij voorkeur een BMW Motorrad Partner.

## Belangrijke motorstoring



knippert geel.



wordt weergegeven.

Mogelijke oorzaak:

De motorregeleenheid heeft een belangrijke storing geregistreerd.



### WAARSCHUWING

## Beschadiging van de motor bij gebruik in de noodloopfunctie

Gevaar voor ongevallen

- Rijstijl aanpassen: Langzaam rijden, sterk accelereren en inhaalmanoeuvres vermijden.
- Indien mogelijk de motorfiets laten ophalen en de storing door een specialist laten verhelpen, bij voorkeur een BMW Motorrad partner. ◀
- Als u verder rijdt moet u rekening houden met het ongebruikelijke gedrag van de motor (weinig vermogen, slechte reactie, abrupt afslaan e.d.).
- Storingen zo snel mogelijk door een specialist laten verhelpen, bij voorkeur een BMW Motorrad Partner.

## Voorlicht defect



brandt geel.



wordt weergegeven.

Mogelijke oorzaak:

Dimlicht, grootlicht, stadslucht of richtingaanwijzer voor defect.

Het dimlicht of een van de LED-knipperlichten moet worden vervangen.

- Contact opnemen met een specialist, bij voorkeur een BMW Motorrad dealer.
- Lamp voor grootlicht vervangen (→ 152).

### Achterlicht defect



brandt geel.



wordt weergegeven.

Mogelijke oorzaak:

Achterlicht, remlicht of richtingaanwijzer achter defect.

Het LED-achterlicht moet vervangen worden.

- Contact opnemen met een specialist, bij voorkeur een BMW Motorrad dealer.

### Licht defect



brandt geel.



wordt weergegeven.

Mogelijke oorzaak:

Er is een combinatie van meerdere defecte lampen opgetreden.

- Contact opnemen met een specialist, bij voorkeur een BMW Motorrad dealer.

### DWA-accu zwak

– met alarmsysteem (DWA)<sup>SU</sup>



wordt weergegeven.



### OPMERKING

Deze storingsmelding wordt gedurende korte tijd alleen aansluitend op de Pre-Ride-Check weergegeven.◀

Mogelijke oorzaak:

De DWA-accu heeft niet meer zijn volledige capaciteit. De werking van de DWA is bij losgekoppelde motorfietsaccu nog slechts beperkt gewaarborgd.

- Neem contact op met een specialist, bij voorkeur een BMW Motorrad Partner.

### DWA-accu leeg

– met alarmsysteem (DWA)<sup>SU</sup>



brandt geel.



wordt weergegeven.



### OPMERKING

Deze storingsmelding wordt gedurende korte tijd alleen aansluitend op de Pre-Ride-Check weergegeven.◀

Mogelijke oorzaak:

De DWA-accu heeft geen capaciteit meer. De werking van de DWA is bij een losgekoppelde motorfietsaccu niet meer gewaarborgd.

- Neem contact op met een specialist, bij voorkeur een BMW Motorrad Partner.

### Boordnetspanning laag



wordt weergegeven.

Het dynamovermogen voldoet nog net, om alle verbruikers te voeden en de accu op te laden.

Mogelijke oorzaak:

Er zijn te veel verbruikers ingeschakeld. In het bijzonder bij lage toerentallen en in de stationaire fase daalt de boordnetspanning.

- Tijdens het rijden met lage toerentallen alle verbruikers uitschakelen, die niet de rijveilig-

heid dienen (bijvoorbeeld vestverwarming en extra verstralers).

### Boordnetspanning kritisch



brandt geel.



wordt weergegeven.

Het dynamovermogen voldoet niet meer, om alle verbruikers te voeden en de accu op te laden. Om de startcapaciteit te behouden en te kunnen blijven rijden worden de contactdozen en de extra verstralers uitgeschakeld. In extreme gevallen kunnen ook de buddyseat- en handvatverwarming worden uitgeschakeld.

Mogelijke oorzaak:

Er zijn te veel verbruikers ingeschakeld. In het bijzonder bij lage toerentallen en in de stationaire fase daalt de boordnetspanning.

- Tijdens het rijden met lage toerentallen alle verbruikers uit-

schakelen, die niet de rijveiligheid dienen (bijvoorbeeld vestverwarming en extra verstralers).

### Ontoereikende acculaadspanning



brandt rood.



wordt weergegeven.



### WAARSCHUWING

#### Uitval van verschillende voertuigsystemen, bijv. verlichting, motor of ABS door een ontladen accu

Gevaar voor ongevallen

- Niet verder rijden. ◀

De accu wordt niet opgeladen. Bij doorrijden ontladt de voertuigelektronica de accu.

Mogelijke oorzaak:

Dynamo resp. dynamo-aandrijving defect of zekering voor dynamoregelaar is doorgebrand.

- Storingen zo snel mogelijk door een specialist laten verhelpen, bij voorkeur een BMW Motorrad partner.

## Bandenspanning buiten de toelaatbare tolerantie

– met bandenspanningscontrole (RDC)<sup>SU</sup>



knippert rood.



+ de kritische bandenspanning wordt rood weergegeven.

Mogelijke oorzaak:

Bandenspanning buiten de toelaatbare tolerantie.

- Banden op beschadigingen en bruikbaarheid controleren.

Als de banden nog bruikbaar zijn:

- Bij de eerstvolgende gelegenheid de bandenspanning corrigeren.



### OPMERKING

Zie voor het aanpassen van de bandenspanning de informatie over temperatuurcompensatie en bandenspanningsaanpassing in het hoofdstuk "Techniek in detail". ◀

- De banden bij een specialist laten controleren, bij voorkeur bij een BMW Motorrad dealer.

Bij onzekerheid over de bruikbaarheid van de banden:

- Niet verder rijden.
- Pechdienst informeren.

## Sensor defect of systeemstoring

– met bandenspanningscontrole (RDC)<sup>SU</sup>



brandt geel.



+ "--" of "-- --" wordt weergegeven

Mogelijke oorzaak:

Er zijn wielen zonder RDC-sensoren gemonteerd.

- De set wielen laten voorzien van RDC-sensoren.

Mogelijke oorzaak:

Een of twee RDC-sensoren zijn uitgevallen of er is een systeemstoring aanwezig.

- De storing bij een specialist laten controleren, bij voorkeur een BMW Motorrad Partner.

Mogelijke oorzaak:

Er is een systeemstoring aanwezig.

- De storing bij een specialist laten controleren, bij voorkeur een BMW Motorrad Partner.

## Overdrachtsstoring

– met bandenspanningscontrole (RDC)<sup>SU</sup>



+ "---" of "--- ---" wordt weergegeven

Mogelijke oorzaak:

De motorfiets heeft de minimumsnelheid niet bereikt (☞ 127).



RDC-sensor is niet actief

min 30 km/h (Pas na overschrijding van de minimumsnelheid stuurt de RDC-sensor een signaal naar de motorfiets.)

- RDC-weergave bij hogere snelheid observeren. Pas als ook het algemene waarschuwinglampje brandt, gaat het om een langdurige storing. In dit geval:
- De storing bij een specialist laten controleren, bij voorkeur een BMW Motorrad Partner.

Mogelijke oorzaak:

De radiografische verbinding met de RDC-sensoren is verstoord. Mogelijke oorzaak is radiografische apparatuur in de omgeving die de verbinding tussen de RDC-regeleenheid en de sensoren stoort.

- RDC-weergave in een andere omgeving observeren. Pas als ook het algemene waarschuwinglampje brandt, gaat het om een langdurige storing. In dit geval:
- De storing bij een specialist laten controleren, bij voorkeur een BMW Motorrad Partner.

## Batterij van de bandenspanningssensor bijna leeg

– met bandenspanningscontrole (RDC)<sup>SU</sup>



brandt geel.



wordt weergegeven.



## OPMERKING

Deze storingsmelding wordt gedurende korte tijd alleen aansluitend op de Pre-Ride-Check weergegeven. ◀

Mogelijke oorzaak:

De batterij van de bandenspanningssensor heeft niet meer zijn volledige capaciteit. De werking van de bandenspanningscontrole is nu nog slechts voor een beperkte duur gewaarborgd.

- Neem contact op met een specialist, bij voorkeur een BMW Motorrad Partner.

## ABS-zelfdiagnose niet voltooid



knippert.

Mogelijke oorzaak:



ABS-zelfdiagnose niet voltooid

ABS is niet beschikbaar, omdat de zelfdiagnose niet is afgesloten. (Voor de controle van de wieltoerentalsensoren moet de motorfiets een minimumsnelheid bereiken: 5 km/h)

- Langzaam wegrijden. Houd er rekening mee dat tot het afsluiten van de zelfdiagnose de ABS-functie niet beschikbaar is.

## ABS-storing



brandt.

Mogelijke oorzaak:

De ABS-regeleenheid heeft een storing opgemerkt. De ABS-functie is niet beschikbaar.

- Verder rijden mogelijk, met inachtneming van de uitgevallen ABS-functie. Uitgebreide informatie over situaties in acht nemen die tot een ABS-storing kunnen leiden (→ 119).
- Storingen zo snel mogelijk door een specialist laten verhelpen, bij voorkeur een BMW Motorrad Partner.

## ASC-Ingreep



knippert snel.

De ASC heeft een instabiliteit van het achterwiel herkend en vermindert het koppel. Het controle- en waarschuwingslampje knippert langer dan de

ASC-ingreep duurt. Daarmee heeft de rijder ook na de kritieke rijdsituatie nog een optische bevestiging van de uitgevoerde regeling.

## DTC-Ingreep

– met rijmodi Pro<sup>SU</sup>



knippert snel.

De DTC heeft een instabiliteit van het achterwiel herkend en vermindert het koppel. Het controle- en waarschuwingslampje knippert langer dan dat de DTC-ingreep duurt. Daarmee heeft de rijder ook na de kritieke rijdsituatie nog een optische bevestiging van de uitgevoerde regeling.

## ASC-zelfdiagnose niet voltooid



knippert langzaam.

Mogelijke oorzaak:



ASC-zelfdiagnose niet voltooid

De ASC is niet beschikbaar, omdat de zelfdiagnose niet is afgesloten. (Voor de controle van de wielsensoren moet de motorfiets een minimumsnelheid bereiken min 5 km/h)

- Langzaam wegrijden. Houd er rekening mee dat tot het afsluiten van de zelfdiagnose de ASC-functie niet beschikbaar is.

### DTC-zelfdiagnose niet voltooid

– met rijmodi Pro<sup>SU</sup>



knippert langzaam.

Mogelijke oorzaak:



DTC-zelfdiagnose niet voltooid

De DTC-functie is niet beschikbaar, omdat de zelfdiagnose niet is afgesloten. (Voor de controle van de wieltoerentalsensoren moet de motorfiets een minimumsnelheid met draaiende motor bereiken min 5 km/h)

- Langzaam wegrijden. Houd er rekening mee dat tot het afsluiten van de zelfdiagnose de DTC-functie niet beschikbaar is.

### ASC uitgeschakeld



brandt.

Mogelijke oorzaak:

Het ASC-systeem is door de bestuurder uitgeschakeld.

- ASC inschakelen.

### DTC uitgeschakeld

– met rijmodi Pro<sup>SU</sup>



brandt.

Mogelijke oorzaak:

Het DTC-systeem is door de bestuurder uitgeschakeld.

- DTC-functie uit- en inschakelen (➡ 70).

### ASC-storing



brandt.

Mogelijke oorzaak:

De ASC-regeleenheid heeft een storing opgemerkt. De ASC-functie is niet beschikbaar.

- Verder rijden mogelijk. Houd er rekening mee dat geen ASC-



functie ter beschikking staat. Uitgebreide informatie over situaties in acht nemen die tot een ASC-storing kunnen leiden (➡ 122).

- Storingen zo snel mogelijk door een specialist laten verhelpen, bij voorkeur een BMW Motorrad Partner.

### DTC-storing

– met rijmodi Pro<sup>SU</sup>



brandt.

Mogelijke oorzaak:

De DTC-regeleenheid heeft een storing opgemerkt. De DTC-functie is niet beschikbaar.

- Verder rijden mogelijk. Houd er rekening mee dat de DTC-functie niet werkt. Uitgebreide informatie over situaties die tot een DTC-storing kunnen leiden in acht nemen (➡ 123).

- Storingen zo snel mogelijk door een specialist laten verhelpen, bij voorkeur een BMW Motorrad Partner.

### D-ESA-storing



brandt geel.



wordt weergegeven.

Mogelijke oorzaak:

De D-ESA-regeleenheid heeft een storing opgemerkt. De motor is in deze toestand zeer hard afgeveerd en rijdt vooral op slechte wegoppervlakken oncomfortabel.

- Storingen zo snel mogelijk door een specialist laten verhelpen, bij voorkeur een BMW Motorrad Partner.

### Centrale vergrendeling vergrendeld

– met centrale vergrendeling<sup>SU</sup>



Het vergrendelingssymbool wordt weergegeven.

Alle sloten van de centrale vergrendeling zijn vergrendeld.

### Versnelling niet ingeleerd

– met schakelassistent Pro<sup>SU</sup>



De versnellingsindicatie knippert. De schakelassistent Pro werkt niet.

Mogelijke oorzaak:

– met schakelassistent Pro<sup>SU</sup>

De versnellingsbaksensor is niet volledig ingeleerd.

- Stationaire stand N inschakelen en minstens 10 seconden in de stand Motor laten draaien om de stationaire stand in te leren.
- Alle versnellingen met koppelsbediening inschakelen en

telkens minstens 10 seconden in de ingeschakelde versnelling rijden.

- » De versnellingsindicatie stopt met knipperen als de versnellingsbaksensor met succes is ingeleerd.
- Als de versnellingsbaksensor volledig is ingeleerd, werkt de schakelassistent Pro zoals beschreven (➡ 128).
- Als het inleren niet lukt, de storing door een specialist laten controleren, bij voorkeur een BMW Motorrad dealer.

### Onderhoud overschreden



wordt weergegeven.



Algemeen waarschuwingslampje brandt na de Pre-Ride-Check korte tijd geel.

Mogelijke oorzaak:

Het noodzakelijke onderhoud is nog niet uitgevoerd.

- De service zo snel mogelijk door een specialist laten uitvoeren, bij voorkeur een BMW Motorrad Partner.

### Benzinereserve bereikt



brandt.

Benzinepeilaanduiding wordt geel.



### WAARSCHUWING

### Onregelmatig draaien, of uitschakeling van de motor vanwege brandstofgebrek

Gevaar voor ongevallen, beschadiging van de katalysator

- De benzinetank niet leegrijden. ◀

Mogelijke oorzaak:

In de benzinetank bevindt ten hoogste nog de reservevoorraad benzine.

	Reservehoeveelheid
Circa 4 l	

- Tanken (➡ 111).

### Storing noodoproep

– met intelligente noodoproep<sup>SU</sup>



Het symbool voor storing noodoproep wordt weergegeven.

Mogelijke oorzaak:

De regeleenheid voor noodoproep heeft een storing herkend. Er is geen noodoproep mogelijk.

- Storingen zo snel mogelijk door een specialist laten verhelpen, bij voorkeur een BMW Motorrad Partner.

## Noodoproepweergave

– met intelligente noodoproep<sup>SU</sup>



Als de bestuurder tijdens het rijden handmatig een noodoproep activeert, wordt het noodoproepsymbool **1** weergegeven.



Tijdens het opbouwen van de verbinding wordt een voortgangsbalk **1** onder het noodoproepsymbool **2** weergegeven.



Als een verbinding tot stand is gekomen, wordt het symbool **1** weergegeven.



Als er geen verbinding tot stand kon worden gebracht, wordt het symbool **1** weergegeven.



Als er geen draadloze ontvangst mogelijk is, wordt het symbool **1** weergegeven.



Als er vanwege een technisch defect geen noodoproep mogelijk is, wordt het symbool **1** weergegeven.

## Onderhoudsmelding



Moet een service worden uitgevoerd, dan worden aansluitend op de Pre-Ride-Check korte tijd het servicesymbool en in plaats van de kilometerstand de onderhoudsafspraken weergegeven.



Werd de onderhoudsafspraken overschreden, dan brandt de algemene waarschuwingslamp kortstondig geel en wordt het servicesymbool permanent weergegeven.

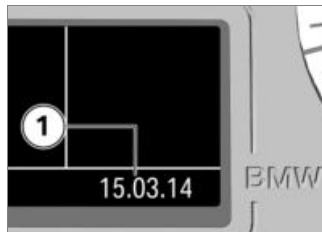

Ligt de resterende tijd tot de volgende Service binnen een maand, wordt de servicedatum **1** weergegeven.

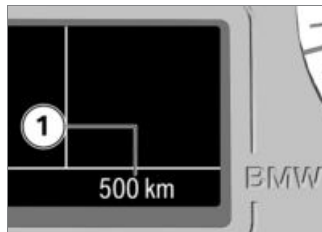

Als in een jaar veel kilometers worden gereden, kan het gebeuren dat het onderhoud eerder

moet worden uitgevoerd. Ligt de kilometerstand voor de toekomstige Service binnen 1000 km, dan wordt het resterend aantal kilometers **2** weergegeven.



### OPMERKING

Als de onderhoudsmelding al meer dan één maand voor de onderhoudsdatum wordt weergegeven, dan moet de actuele datum opnieuw worden ingesteld. Deze situatie kan zich voordoen wanneer de accu losgekoppeld is geweest. ◀

## Actieradius



De actieradius geeft aan, welke afstand met de resterende hoeveelheid benzine nog kan worden gereden. Het gemiddeld verbruik voor het berekenen van de actieradius wordt niet weergegeven en kan afwijken van

het weergegeven gemiddeld verbruik.

Er moet ten minste vijf liter benzine worden getankt, voordat het nieuwe vulpeil wordt herkend.

Anders kan de weergave van de resterende actieradius niet worden geactualiseerd.

Als de motorfiets op de zijstandaard staat, kan de hoeveelheid benzine in verband met de schuine stand niet correct worden bepaald. Daarom vindt het berekenen van de actieradius alleen plaats als de zijstandaard is ingeklapt.



### OPMERKING

De berekende actieradius betreft slechts een globale waarde. Daarom adviseert BMW Motorrad om de aangegeven actieradius niet tot op de laatste kilometer te benutten. ◀

## Oliepeilaanduiding



De oliepeilaanduiding geeft informatie over het oliepeil in de motor.

Voor de oliepeilcontrole moet aan de volgende voorwaarden zijn voldaan:

- Motor op bedrijfstemperatuur.
- Motor draait minimaal tien seconden stationair.
- Zijstandaard ingeklapt.
- Motorfiets staat verticaal.

De symbolen betekenen:

OK: oliepeil correct.

CHECK ! : bij de volgende tankstop het oliepeil controleren.

– – –: geen meting mogelijk (niet aan genoemde voorwaarden voldaan).

## Omgevingstemperatuur

 Als het voertuig stilstaat kan de warmte van de motor de meting van de omgevingstemperatuur beïnvloeden. Als de invloed van de warmte van de motor te groot wordt, wordt tijdelijk -- weergegeven.

 Daalt de omgevingstemperatuur onder het grensgebied, dan verschijnt deze waarschuwing voor mogelijke gladheid door ijsvorming. De eerste keer dat de temperatuur beneden deze waarde daalt, wordt ongeacht de display-instelling automatisch overgeschakeld op de temperatuurweergave.



Grensg gebied voor de  
buitentemperatuur

Circa 3 °C

## Bandenspanningen

– met bandenspanningscontrole (RDC)<sup>SU</sup>

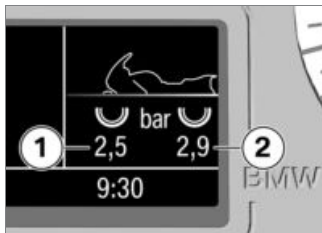

De bandenspanningen worden op het multifunctioneel display temperatuurgecompenseerd weergegeven en hebben altijd betrekking op de volgende luchttemperatuur in de band:

20 °C

De linkerwaarde **1** geeft de bandenspanning van het voorwiel aan, de rechterwaarde **2** de ban-

denspanning van het achterwiel. Meteen na het inschakelen van het contact wordt "-- --" aangegeuid.



RDC-sensor is niet actief

min 30 km/h (Pas na overschrijding van de minimumsnelheid stuurt de RDC-sensor een signaal naar de motorfiets.)

In het geval van een kritische bandenspanning wordt de overeenkomstige melding in rood weergegeven.



Bovendien wordt het bandensymbool weergegeven.



Het algemene waarschuwingslampje knippert rood.

Uitgebreide informatie over de  
BMW Motorrad RDC is te vinden  
vanaf pagina (➡ 127).





**Gebruik**

Contact- en stuurslot .....	48	Rijmodus .....	72
Contact met Keyless Ride .....	50	Rijsnelheidsregeling.....	73
Noodstopschakelaar .....	56	Hill Start Control .....	75
Intelligente noodoproep.....	56	Alarmsysteem (DWA) .....	76
Verlichting .....	59	Verwarming .....	80
Dagrijlicht .....	60	Berijders-buddyseat .....	82
Alarmknipperlichten.....	62	Duo-buddyseat .....	84
Richtingaanwijzers .....	62	Opbergvak.....	85
Multifunctioneel display .....	63	Centrale vergrendeling.....	86
Boordcomputer .....	67		
Dagteller .....	69		
Automatische stabiliteitscontrole (ASC) .....	69		
Dynamic Traction Control (DTC)....	70		
Elektronische onderstelinstelling (D-ESA).....	70		

## Contact- en stuurslot Voertuigsleutels

U ontvangt 2 contactsleutels. Neem bij verlies van een sleutel a.u.b. de opmerkingen over de elektronische weggrijpblokkering EWS (➡ 49) in acht.

### Synchroonsluiting

- Contact- en stuurslot
- Kofferslot
- Opbergvakslot
- Tankdop
- Buddyseatslot
- Opbergvak
- met topcase<sup>OA</sup>
- Topcase
- met audiosysteem<sup>SU</sup>
- Audio-opbergvak

## Stuurslot vergrendelen

- Het stuur tot de aanslag naar links draaien.

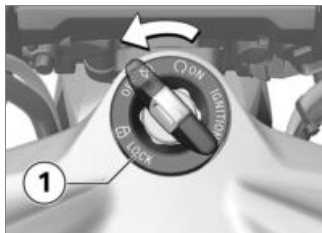

- Sleutel in stand **1** draaien, hierbij het stuur wat bewegen.
  - » Contact, verlichting en alle circuits uitgeschakeld.
  - » Stuurslot vergrendeld.
  - » De sleutel kan worden verwijderd.

## Contact inschakelen

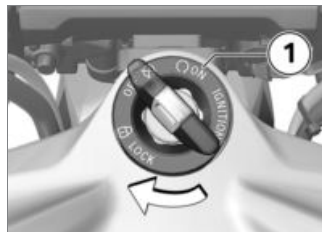

- Sleutel in het contact-stuurslot steken en in stand **1** zetten.
  - » Stadslicht en alle circuits zijn ingeschakeld.
  - » Pre-Ride-Check wordt uitgevoerd (➡ 104)
  - » De ABS zelfdiagnose wordt uitgevoerd (➡ 104)
  - » ASC-zelfdiagnose wordt uitgevoerd (➡ 105)
- met rijmodi Pro<sup>SU</sup>
  - » De DTC zelfdiagnose wordt uitgevoerd. (➡ 105)◁

## Begroetingsverlichting

- Contact inschakelen.
  - » Het stadslicht gaat kort branden.
  - met dagrijlicht<sup>SU</sup>
  - » Het dagrijlicht gaat kort branden.◀
  - met LED-verstralers<sup>OA</sup>
  - » De LED-verstralers gaan kort branden.◀

## Contact uitschakelen



- Contactsleutel in stand **1** draaien.
  - » Na het uitschakelen van het contact blijft het instrumenten-

paneel nog korte tijd ingeschakeld en geeft eventueel aanwezige storingsmeldingen aan.

- » Stuurslot ontgrendeld.
- » Beperkt gebruik van accessoires mogelijk.
- » Laden van accu via de contactdoos mogelijk.
- » De sleutel kan worden verwijderd.

– met dagrijlicht<sup>SU</sup>

- Na uitschakeling van het contact gaat na korte tijd het dagrijlicht uit.◀

– met LED-verstralers<sup>OA</sup>

- Na uitschakeling van het contact gaan na korte tijd de LED-verstralers uit.◀

## Elektronische wegrijbeveiliging (EWS)

De elektronica in de motorfiets analyseert via een ringantenne in het contact-/stuurslot de in de sleutel opgeslagen gegevens. Pas als de sleutel als "bevoegd" is herkend, wordt het starten vrijgegeven door de motorregeleenheid.



### OPMERKING

Indien een tweede contactsleutel aan de hoofdsleutel is bevestigd, kan de elektronica "geïrriteerd" raken en wordt er geen toestemming gegeven voor het starten van de motor. Op het multifunctioneel display wordt de waarschuwing met het sleutelsymbool weergegeven.

Bewaar extra contactsleutels altijd apart van de gebruikte contactsleutel.◀

Bij verlies van een van de voertuigsleutels kunt u deze door uw BMW Motorrad partner laten blokkeren.

U moet daartoe alle andere contactsleutels die bij de motorfiets horen meebrengen. Met een geblokkeerde sleutel kan de motor niet meer worden gestart, maar een geblokkeerde sleutel kan wel weer worden vrijgeschakeld.

Extra sleutels zijn alleen via een BMW Motorrad partner verkrijgbaar. Deze is verplicht uw legitimatie te controleren, omdat de sleutels onderdeel van een veiligheidssysteem vormen.

## Contact met Keyless Ride

– met Keyless Ride<sup>SU</sup>

## Voertuigsleutels



### OPMERKING

Het controlelampje van de radiografische sleutel knippert, zo lang de radiografische sleutel gezocht wordt.

Hij dooft als de radiografische sleutel resp. de nood sleutel wordt gevonden.

Als de radiografische sleutel resp. de nood sleutel niet wordt herkend, brandt hij kort. ◀

U ontvangt een radiografische sleutel en een nood sleutel.

Neem bij verlies van een sleutel a.u.b. de opmerkingen over de elektronische wegrijpblokkering (EWS) (→ 49) in acht.

Contact, tankdop en alarmsysteem worden aangestuurd met de radiografische sleutel. Buddyseatslot, opbergvak, topcase en koffers kunnen handmatig worden bediend.



### OPMERKING

Als de radiografische sleutel buiten het zendgebied komt (bijv. in de koffer of topcase), kan de motorfiets niet worden gestart en de centrale vergrendeling niet worden ver- of ontgrendeld.

Bij een overschrijding van het bereik wordt het contact na circa 1,5 minuut uitgeschakeld, de centrale vergrendeling wordt **niet** vergrendeld.

Het wordt geadviseerd de radiografische sleutel op het lijf te dragen (bijv. in de jaszak) of de nood sleutel bij u te dragen. ◀



Bereik van radiografische Keyless Ride-sleutel

Circa 1 m

## Stuurslot vergrendelen

### Voorwaarde

Stuur is naar links gedraaid. Radiografische sleutel is in ontvangstgebied.



- Toets **1** ingedrukt houden.
  - » Het stuurslot vergrendelt hoorbaar.
  - » Contact, verlichting en alle circuits uitgeschakeld.
- Om het stuurslot te ontgrendelen toets **1** kort indrukken.

## Contact inschakelen

### Voorwaarde

Radiografische sleutel is in ontvangstgebied.



- Het contact kan op **twee** manieren worden geactiveerd.

### Variant 1:

- Toets **1** kort indrukken.
  - » Stadslicht en alle circuits zijn ingeschakeld.
    - met dagrijlicht<sup>SU</sup>
    - met Headlight Pro<sup>SU</sup>
  - » Dagrijlicht is ingeschakeld.<

- met LED-verstralers<sup>OA</sup>
  - » LED-extra lampen zijn ingeschakeld.<
  - » Pre-Ride-Check wordt uitgevoerd (➡ 104)
  - » De ABS zelfdiagnose wordt uitgevoerd (➡ 104)
  - » ASC-zelfdiagnose wordt uitgevoerd (➡ 105)
- met rijmodi Pro<sup>SU</sup>
  - » De DTC zelfdiagnose wordt uitgevoerd. (➡ 105)<

### Variant 2:

- Stuurslot is vergrendeld, toets **1** ingedrukt houden.
  - » Het stuurslot wordt ontgrendeld.
  - » Stadslicht en alle circuits ingeschakeld.
  - » Pre-Ride-Check wordt uitgevoerd (➡ 104)
  - » De ABS zelfdiagnose wordt uitgevoerd (➡ 104)
  - » ASC-zelfdiagnose wordt uitgevoerd (➡ 105)

– met rijmodi Pro<sup>SU</sup>

» De DTC zelfdiagnose wordt uitgevoerd. (||||► 105)◄

## Contact uitschakelen

### Voorwaarde

Radiografische sleutel is in ontvangstgebied.



• Het contact kan op **twee** manieren worden gedeactiveerd.

### Variant 1:

- Toets **1** kort indrukken.
- » Het licht wordt uitgeschakeld.
- » Stuurslot is ontgrendeld.

### Variant 2:

- Het stuur tot de aanslag naar links draaien.
- Toets **1** ingedrukt houden.
- » Het licht wordt uitgeschakeld.
- » Het stuurslot wordt vergrendeld.

## Elektronische wegrijbeveiliging EWS)

De elektronica in de motorfiets analyseert via een ringantenne in het contactslot de in de radiografische sleutel opgeslagen gegevens. Pas als de radiografische sleutel als "bevoegd" is herkend, geeft de motorregeleenheid het starten vrij.



### OPMERKING

Indien een tweede contactsleutel aan de bij het starten gebruikte radiografische sleutel is bevestigd, kan de elektronica "geïrriteerd" raken en wordt er geen toestemming gegeven voor het

starten van de motor. Op het multifunctioneel display wordt de waarschuwing met het sleutel-symbool weergegeven. Bewaar extra contactsleutels altijd apart van de gebruikte radiografische sleutel.◄

Mocht u een radiografische sleutel verliezen, dan kunt u deze bij uw BMW Motorrad Partner laten blokkeren. Hiervoor moet u alle andere bij de motorfiets behorende sleutels meenemen. Met een geblokkeerde radiografische sleutel kan de motor niet meer worden gestart, maar een geblokkeerde radiografische sleutel kan wel weer worden vrijgeschakeld.

Reservesleutels en extra sleutels zijn alleen via een BMW Motorrad partner verkrijgbaar. Deze is verplicht uw legitimatie te controleren, omdat de radiografische

sleutels onderdeel van een veiligheidssysteem vormen.

## Verlies van radiografische sleutel, nood sleutel is niet beschikbaar

### Voorwaarde

De nood sleutel is beschikbaar.

- De motorfiets neerzetten en erop letten dat de ondergrond vlak en stevig is.
- Neem bij verlies van een sleutel a.u.b. de opmerkingen over de elektronische weggrijpblokkering (**EWS**) in acht.
- Als de radiografische sleutel tijdens het rijden wordt verloren, kan het voertuig worden gestart met de nood sleutel.

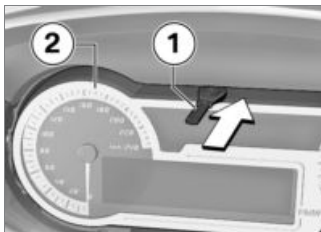

- Nood sleutel **1** in de spleet **in het midden** boven het instrumentenpaneel **2** schuiven (**pijl**).



Periode waarin de motor moet worden gestart. Daarna moet een nieuwe ontgrendeling plaatsvinden.

30 s

- » Pre-Ride-Check wordt uitgevoerd.
- De sleutel werd herkend.
- De motor kan worden gestart.
- Motor starten (→ 103).

## Batterij van de radiografische sleutel is leeg, nood sleutel is niet beschikbaar

- De motorfiets neerzetten en erop letten dat de ondergrond vlak en stevig is.

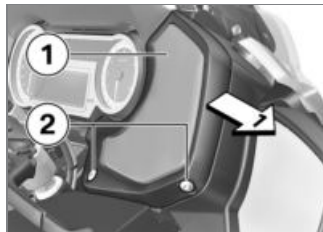

- Bouten **2** verwijderen.
- Luidsprekerrooster **1** naar rechts opzij verwijderen.

– met audiosysteem<sup>SU</sup>

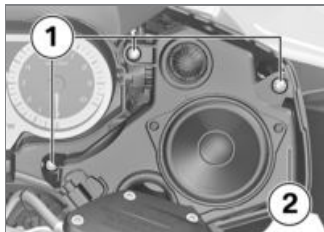

- Bouten **1** verwijderen.
- Luidsprekereenheid **2** voorzichtig verwijderen, daarbij op de stekerverbinding letten.

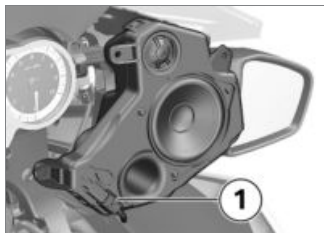

- Stekker **1** losmaken.<

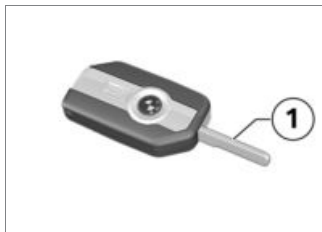

- De sleutelbaard uitklappen.
- De radiografische sleutel aan de sleutelbaard **1** vasthouden.

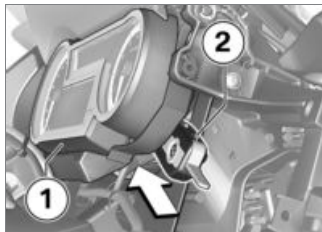

- De radiografische sleutel **achter** het instrumentenpaneel **1** houden (**pijl**), ter hoogte van

de waarschuwings- en controlelampjes.

 Periode waarin de motor moet worden gestart. Daarna moet een nieuwe ontgrendeling plaatsvinden.

30 s

- » Pre-Ride-Check wordt uitgevoerd.
- De sleutel werd herkend.
- De motor kan worden gestart.
- Motor starten (103).

– met audiosysteem<sup>SU</sup>

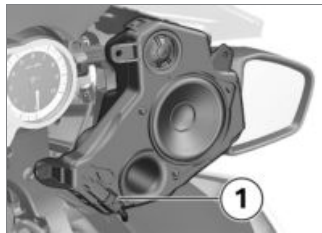

- Stekerverbinding **1** aansluiten.



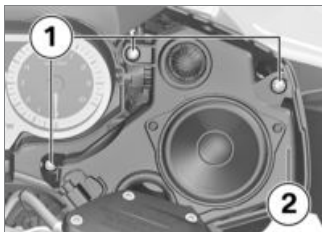

- Luidsprekereenheid **2** in de houder aanbrengen.
- Bouten **1** aanbrengen.◀

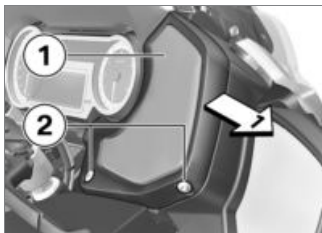

- Luidsprekerrooster **1** aanbrengen en schroeven **2** inbouwen.

## Batterij van de radiografische sleutel vervangen

Als de radiografische sleutel niet reageert als de toets kort of lang wordt ingedrukt:

- De batterij van de radiografische sleutel heeft niet meer zijn volledige capaciteit.
- » Batterij vervangen.



Het accusymbool wordt weergegeven.

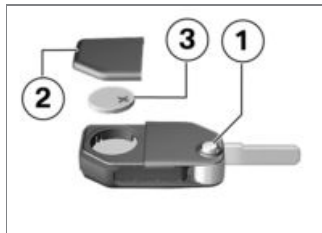

- Knop **1** indrukken.
- » De sleutelbaard klapt naar buiten.

- Batterijdeksel **2** naar boven drukken.
- Accu **3** verwijderen.
- Oude batterijen overeenkomstig de wettelijke voorschriften afvoeren, batterij niet bij het huisvuil gooien.



### ATTENTIE

## Ongeschikte of onjuist geplaatste batterijen

Onderdeelschade

- Voorgeschreven batterij gebruiken.
- Bij het plaatsen van de batterij op de juiste polariteit letten.◀
- Nieuwe batterij met pluspool naar boven aanbrengen.



Accutype

Voor radiografische Keyless Ride-sleutel

CR 2032

- Afdichting **1** en batterijdeksel **2** aanbrengen.
- » De rode LED knippert in het instrumentenpaneel.
- » De radiografische sleutel kan weer gebruikt worden.

## Noodstop-schakelaar



**1** Noodstop-schakelaar



### WAARSCHUWING

#### Bedienen van de noodstop-schakelaar tijdens het rijden

Gevaar voor vallen door blokkerend achterwiel

- De noodstop-schakelaar nooit tijdens het rijden bedienen. ◀

Met behulp van de noodstop-schakelaar kan de motor op eenvoudige wijze snel worden afgezet.

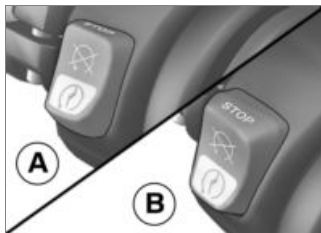

**A** Motor uitgeschakeld  
**B** Bedrijfsstand

## Intelligente noodoproep

– met intelligente noodoproep<sup>SU</sup>

### Noodoproep via BMW

SOS-toets alleen in geval van nood of bij noodzakelijke hulp indrukken.

Ook als er geen noodoproep via BMW mogelijk is, kan het zijn dat er een noodoproep naar een openbaar alarmnummer wordt gedaan. Dat is onder andere afhankelijk van het mobiele-telefoonnetwerk en de nationale voorschriften.

De noodoproep werkt onder ongunstige omstandigheden om technische redenen niet altijd, bijv. in gebieden zonder draadloze ontvangst.

## Taal voor noodoproep

Aan elk voertuig is, afhankelijk van de markt waarvoor het bestemd is, een taal toegewezen. In deze taal meldt het BMW Call Center zich.

### **OPMERKING**

De taal voor de noodoproep kan alleen door de BMW Motorrad partner worden gewijzigd. Deze aan het voertuig toegewezen taal onderscheidt zich van de door de bestuurder selecteerbare displaytalen op het multifunctionele display. ◀

## Handmatige noodoproep Voorwaarde

Er is sprake van een noodgeval. De motorfiets staat stil. Het contact is ingeschakeld.

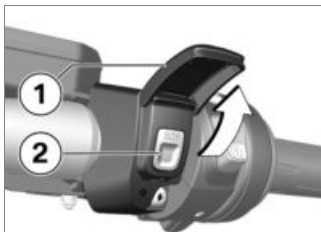

- Afdekking **1** openklappen.
- SOS-toets **2** indrukken.



Aan de hand van de voortgangsbalk wordt de resterende tijd tot het voltooiën van de noodoproep weergegeven. Gedurende deze tijd kunt u de noodoproep afbre-

ken door de SOS-toets lang in te drukken.

- Noodstopschakelaar indrukken, om motor uit te schakelen.
  - Helm afnemen.
- » Na het aflopen van de timer komt er een spraakverbinding met het BMW Call Center tot stand.



De verbinding is tot stand gekomen.

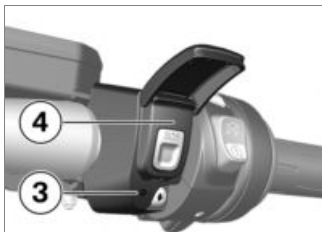

- Via microfoon **3** en luidspreker **4** informatie voor de hulpverleningsdiensten doorgeven.

### Automatische noodoproep

Na het inschakelen van het contact is de intelligente noodoproep automatisch actief en reageert deze bij een val.

### Noodoproep bij een minder ernstige val

- Er is een minder ernstige val of botsing herkend.
- » Er klinkt een geluidssignaal.



Aan de hand van de voortgangsbalk wordt de resterende tijd tot het voltooien van de noodoproep weergegeven. Gedurende deze tijd kunt u de noodoproep afbreken door de SOS-toets lang in te drukken.

- Indien mogelijk helm afnemen en motor uitschakelen.
- » Na het aflopen van de timer komt er een spraakverbinding met het BMW Call Center tot stand.



De verbinding is tot stand gekomen.

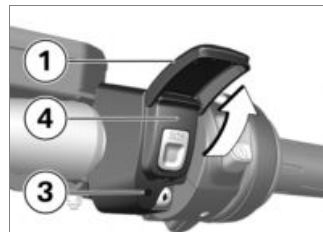

- Afdekking **1** openklappen.
- Via microfoon **3** en luidspreker **4** informatie voor de hulpverleningsdiensten doorgeven.

## Noodoproep bij een ernstige val

- Er is een ernstige val of botsing herkend.
- » De noodoproep wordt zonder vertraging automatisch voltooid.

## Verlichting Stadslicht

Het stadslicht wordt automatisch tegelijk met het contact ingeschakeld.

### **OPMERKING**

Het stadslicht belast de accu. Het contact slechts voor een beperkte tijdsduur inschakelen. ◀

## Dimlicht

Het dimlicht wordt automatisch ingeschakeld na het starten van de motor.

## Grootlicht en lichtsignaal



- Schakelaar **1** naar voren drukken, om het grootlicht in te schakelen.
- Schakelaar **1** naar achteren trekken, om het lichtsignaal te bedienen.

### **OPMERKING**

Het grootlicht kan ook bij uitgeschakelde motor worden ingeschakeld. ◀

## Parkeerlicht

- Contact uitschakelen.

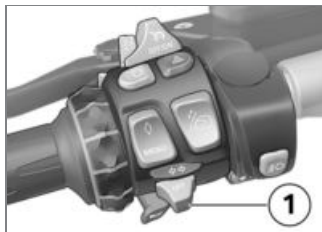

- Direct na het uitschakelen van het contact toets **1** naar links indrukken en vasthouden, tot het parkeerlicht wordt ingeschakeld.
- Contact in- en weer uitschakelen om het parkeerlicht uit te schakelen.

## LED-verstralers bedienen

– met LED-verstralers<sup>OA</sup>

### **OPMERKING**

De verstralers zijn als mistlampen toegelaten en mogen alleen bij slechte weersomstandigheden

worden gebruikt. Het landspecifieke wegenverkeersreglement in acht nemen. ◀



- Toets **1** indrukken om de LED-verstralers in te schakelen.



Het controlelampje brandt.



Wordt dit waarschuwings-sigitaal weergegeven, dan is de boordnetspanning laag. Zo nodig werd de extra verstralers tijdelijk uitgeschakeld.

- Toets **1** opnieuw indrukken om de LED-verstralers uit te schakelen.

## Dagrijlicht

– met dagrijlicht<sup>SU</sup>

### Handmatig dagrijlicht

#### Voorwaarde

Automatisch dagrijlicht is uitgeschakeld.



### WAARSCHUWING

#### Inschakelen van het dagrijlicht in het donker.

Slechter zicht en verblinden van tegenliggers.

- Dagrijlicht niet in het donker gebruiken. ◀



### OPMERKING

Het dagrijlicht kan in vergelijking met het dimlicht beter worden waargenomen door het tegenkomend verkeer. Daardoor verbetert de zichtbaarheid overdag. ◀

- Motor starten (☰➔ 103).
- Menu Instellingen oproepen, vervolgens Voertuig selecteren.
- Menupunt Dagrijlicht selecteren en Aut. dagrijl. op Uit schakelen.



- Toets **1** indrukken om het dagrijlicht in te schakelen.



Het controlelampje voor het dagrijlicht brandt.

- » Het dimlicht en het voorste stadslicht worden uitgeschakeld.

- In het donker of in tunnels: toets **1** opnieuw indrukken om het dagrijlicht uit te schakelen en het dimlicht en het voorste stadslicht in te schakelen.



### OPMERKING

Als bij ingeschakeld dagrijlicht het grootlicht wordt ingeschakeld, wordt het dagrijlicht na circa 2 seconden uitgeschakeld en worden het grootlicht, het dimlicht en het stadslicht voor ingeschakeld.

Als het grootlicht weer wordt uitgeschakeld, wordt het dagrijlicht niet automatisch opnieuw geactiveerd, maar moet dit handmatig weer worden ingeschakeld.◀

### Automatisch dagrijlicht



### WAARSCHUWING

**De automatische verlichtingsregeling kan de per-**

**soonlijke inschatting van de lichtverhoudingen niet vervangen, in het bijzonder bij mist of vergelijkbare weersomstandigheden.**

Veiligheidsrisico

- Bij slechte lichtomstandigheden het dimlicht handmatig inschakelen.◀



### OPMERKING

De omschakeling tussen dagrijlicht en dimlicht, incl. stadslicht voor kan automatisch gebeuren.◀

- Menu Instellingen oproepen, vervolgens Voertuig selecteren.
- Menupunt Dagrijlicht selecteren en Aut. dagrijl. op Aan schakelen.



Het symbool voor het automatische dagrijlicht brandt op het display.

- » Als het omgevingslicht onder een bepaalde waarde daalt, wordt het dimlicht automatisch ingeschakeld (bv. in tunnels). Als wordt vastgesteld dat er voldoende omgevingslicht is, wordt de dagrijverlichting weer ingeschakeld. Als het dagrijlicht is ingeschakeld, wordt het symbool van het dagrijlicht in het multifunctionele display weergegeven.

### Handmatige bediening van het licht bij ingeschakelde automaat

- Als de toets van het dagrijlicht wordt ingedrukt, wordt het dagrijlicht uitgeschakeld en worden het dimlicht en het stadslicht voor ingeschakeld (bv. bij het inrijden van tunnels, als de dagrijlichtautomaat vanwege het omgevingslicht vertraagd reageert).

– Als de toets voor het dagrijlicht opnieuw wordt ingedrukt, wordt de dagrijlichtautomaat weer geactiveerd, d.w.z. het dagrijlicht wordt weer ingeschakeld als er voldoende omgevingslicht aanwezig is.

## Alarmknipperlichten

### Alarmknipperlichten bedienen

- Contact inschakelen (☰➔ 48).



#### OPMERKING

De alarmknipperlichten belasten de accu. De waarschuwingsknipperlichten slechts voor een beperkte tijdsduur inschakelen. ◀



- Toets **1** bedienen om de alarmknipperlichten in te schakelen.
- » Het contact kan worden uitgeschakeld.
- Om de alarmknipperlichten uit te schakelen, het contact eventueel inschakelen en de toets **1** opnieuw bedienen.

## Richtingaanwijzers

### Richtingaanwijzer bedienen

- Contact inschakelen.

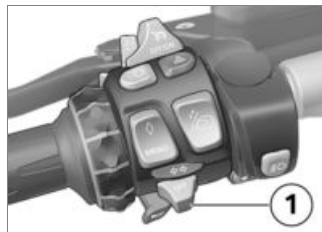

- Toets **1** naar links drukken om de richtingaanwijzers links in te schakelen.
- Toets **1** naar rechts drukken om de richtingaanwijzers rechts in te schakelen.
- Toets **1** in de middenstand indrukken om de richtingaanwijzers uit te schakelen.



Terugstelling richtingaanwijzerschakelaar

De richtingaanwijzers worden na het bereiken van de vastgelegde rijtijd en afstand automatisch uitgeschakeld.



## Multifunctioneel display

### Menu selecteren

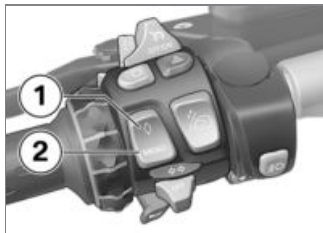

Met toets **2** worden de mogelijke menu's opgeroepen, beginnend met het menu *Dynamic ESA*. Iedere verdere bediening van toets **2** roept een volgend menu op, het aantal menu's is afhankelijk van de uitvoering van de motorfiets.

Via toets **1** is de directe toegang tot een individueel vastgelegde menufavoriet mogelijk.

Tot het gebied *Audio* kan het menu *Instellingen* alleen worden opgeroepen als de motorfiets stilstaat.

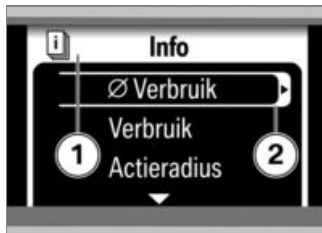

Bij **1** wordt het geselecteerde menu weergegeven. Het geselecteerde submenu **2** wordt omkaderd weergegeven.



### OPMERKING

Een overzicht van alle menu's vindt u in de aparte korte handleiding. ◀

## Menupunt selecteren

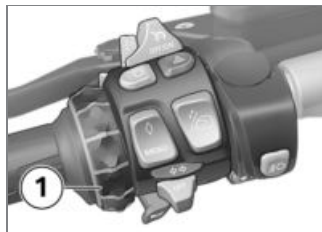

De beweging van de cursor binnen het menu vindt plaats met behulp van de Multi-Controllers **1**.

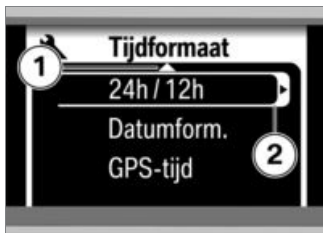

Een pijl **1** aan de bovenste of onderste rand van het display geeft aan dat door draaien aan de Multi-Controller in de overeenkomstige richting verdere menupunten kunnen worden bereikt. Wordt in de cursor de pijl **2** weergegeven, dan wordt een submenu opgeroepen door de Multi-Controller naar rechts te drukken (afwijkende gemiddelde waarden en lijstselectie, zie (→ 64)).

## Afstelling uitvoeren



### Directe selectie

Wordt de cursor op een menu-punt gezet waarvoor geen verdere instellingen nodig zijn, dan wordt deze selectie direct actief.



### Waarden terugzetten

Zijn gemiddelde waarden met een pijl **1** gemarkeerd, dan kunnen deze worden teruggezet door de Multi-Controller lang naar rechts te drukken.



### **Uit een lijst selecteren**

Zijn de selecteerbare punten ieder met een cirkel **1** gekenmerkt, dan betreft het een keuzelijst. De actuele selectie is met een punt in de cirkel gemarkeerd.

Om de selectie te wijzigen moet met de cursor een punt uit de lijst worden geselecteerd en worden geactiveerd of gedeactiveerd door de Multi-Controller naar rechts te drukken.



### **Getalswaarde instellen**

Wanneer zich een of meer getalswaarden tussen de pijlen **1** bevinden, dan kunnen deze door het omhoog draaien van de Multi-Controller worden verhoogd resp. door het omlaag draaien worden verlaagd. Door indrukken van de Multi-Controller naar rechts resp. links kan tussen de waarden worden gewisseld.



### **Relatieve waarden instellen**

Afstelling tussen twee grenswaarden worden via een balkenweergave uitgevoerd. Door de Multi-Controller omhoog te draaien wordt de in te stellen waarde verhoogd, door deze omlaag te draaien wordt deze waarde verlaagd.

## Menu verlaten



Binnen submenu's wordt de pijl **1** weergegeven.

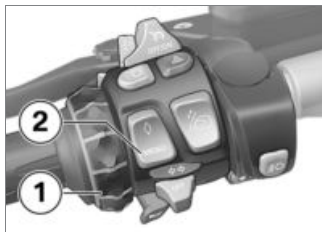

Door de Multi-Controllers **1** naar links te drukken wordt teruggekeerd naar het bovenliggende menu, door de MENU-toets **2** wordt teruggekeerd naar het hoofdmenu.

Om de menu's uit te schakelen, moet de Multi-Controller **1** in een hoofdmenu naar links worden gedrukt.

### Menufavoriet selecteren

- Het gewenste hoofdmenu selecteren.



- Toets **1** ingedrukt houden.  
 Rechts naast het gekozen menu wordt de ruit weergegeven.

» Iedere aansluitende bediening van toets **1** roept het geselecteerde menu op.

### Weergave aanpassen

- Contact inschakelen.
  - Menu Instellingen oproepen en menupunt Gebruiker selecteren.
- De volgende instellingen kunnen worden uitgevoerd:

- Taal: displaytaal (Duits, Engels, Spaans, Italiaans, Frans, Nederlands, Portugees)
- Tijdsindeling - In-deling tijd: tijd in 12 uurs-formaat (12 h) of in 24 uurs-formaat (24 h)
- Tijdsindeling - Ind. datum: datum in dag-maand-jaar-formaat (d . mm . jj) of in maand/dag/jaar-formaat (mm / dd / jj)
- Tijdsindeling - GPS-tijd: overname van GPS-tijd en GPS-datum uit het ingebouwde navigatiesysteem (Aan), (Uit)
- Helderheid: helderheid van het display en de wijzers
- Startlogo: weergave van het startlogo na het inschakelen van het contact (Aan), (Uit)
- Basistoestand: afleveringstoestand herstellen (als Reset! wordt weergegeven,

de Multi-Controller naar rechts gedrukt houden)

- Achtergrond: weergave op het display als de radio uitgeschakeld is: Leeg: geen weergave, Logo: logo (RT), Snelheidsaand.: digitale snelheid.
- Met behulp van de Multi-Controller de gewenste afstelling uitvoeren.

## Boordcomputer

### Weergave selecteren

- Menu Info oproepen, vervolgens de gewenste informatie selecteren.



De volgende informatie kan in het bereik **1** worden weergegeven:

- ØVerbruik: gemiddeld verbruik
- Verbruik: momenteel verbruik
- Actieradius: actieradius met resterende benzine
- ØTempo: gemiddelde snelheid
- Temperatuur: omgevingstemperatuur
- Bandenspanning: bandenspanningen
- Stopwatch: stopwatch

- Reistijden: reistijden
- Datum: actuele datum
- Oliepeil: motoroliepeil
- Boordnetspann.: boordnetspanning
- Uit: geen weergave

### Gemiddelde waarden terugzetten

- Menu **Info** oproepen, vervolgens de terug te zetten gemiddelde waarde selecteren.
- Multi-Controller naar rechts gedrukt houden, tot de gemiddelde waarde teruggezet wordt.

### Stopwatch bedienen

- Menu **Info** oproepen en vervolgens menupunt **Stopwatch** selecteren.



- Bij stilstaande stopwatch de Multi-Controller **1** naar rechts drukken, om de stopwatch te starten.
  - » De stopwatch loopt dan ook door, wanneer een andere weergave wordt gekozen of het contact wordt afgezet.
- Bij lopende stopwatch de Multi-Controller **1** naar rechts drukken, om de stopwatch te stoppen.
- Multi-Controller **1** naar rechts gedrukt houden, om de stopwatch terug te zetten.

### Reistijden meten

- Menu **Info** oproepen en vervolgens menupunt **Reistijden** selecteren.

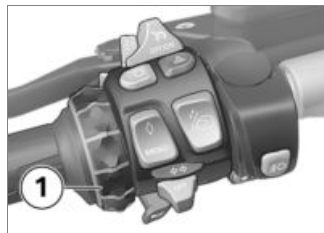

- Multi-Controller **1** naar rechts gedrukt houden, om de reistijd terug te zetten.
  - » De tijdmeting loopt dan ook door, wanneer een andere weergave wordt gekozen of het contact wordt afgezet.
- ▶ Tijd, waarin sinds de laatste keer teruggezetten met de motorfiets gereden werd.

**II** Tijd, waarin de motorfiets sinds de laatste keer terugzetten stilgestaan heeft.

## Dagteller

### Dagteller selecteren

- Contact inschakelen.



- Menu **Trip** met Multi-Controller **1** oproepen, vervolgens de gewenste dagteller **2** selecteren.

De volgende tellers kunnen worden weergegeven:

- Dagteller 1 (**Trip 1**)
- Dagteller 2 (**Trip 2**)

- Automatische dagteller (**Trip Auto.**), wordt acht uur nadat het contact is afgezet automatisch teruggezet.

### Dagteller terugzetten

- Contact inschakelen.
- Gewenste dagteller selecteren.



- Multi-Controller **1** naar rechts gedrukt houden, tot de dagteller **2** is teruggezet.

## Automatische stabiliteitscontrole (ASC)

### ASC-functie uit- en inschakelen

- Contact inschakelen.
- Menu **Instellingen** oproepen, vervolgens menupunt **ASC** selecteren.

#### **OPMERKING**

Dit menu kan niet tijdens het rijden worden opgeroepen. ◀

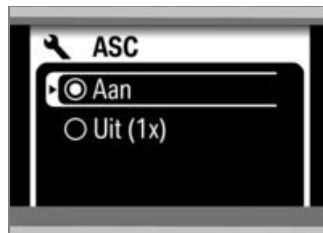

- **Uit (1x)** selecteren om de ASC eenmalig tot de volgende keer inschakelen van het contact uit te schakelen.



brandt.

- **Aan** selecteren om de ASC in te schakelen. Alternatief: contact uit- en weer inschakelen.



dooft, bij een niet afgesloten zelfdiagnose begint het ASC-controle- en waarschuwingslampje te knipperen.

## Dynamic Traction Control (DTC)

– met rijmodi Pro<sup>SU</sup>

### DTC-functie uit- en inschakelen

- Contact inschakelen.
- Menu **Instellingen** oproepen, vervolgens het menu-punt **DTC** selecteren.



### OPMERKING

Dit menu kan niet tijdens het rijden worden opgeroepen. ◀

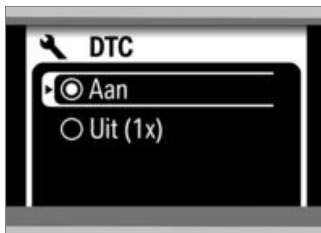

- **Uit (1x)** selecteren om de DTC eenmalig uit te schakelen tot het contact opnieuw wordt ingeschakeld.



brandt.

- **Aan** selecteren om de DTC in te schakelen. Alternatief: contact uit- en weer inschakelen.



dooft, bij een niet afgesloten zelfdiagnose begint het DTC-controle- en waarschuwingslampje te knipperen.

## Elektronische onderstelinstelling (D-ESA)

– met Dynamic ESA<sup>SU</sup>

### Dynamic ESA instelmogelijkheden

Met behulp van de elektronische onderstelinstelling Dynamic ESA kunt u uw motorfiets op comfortabele wijze aanpassen aan de verschillende beladingssituaties en ondergronden.

Dynamic ESA herkent via de sensoren voor de hoogtestand de bewegingen in het onderstel en reageert daarop door aanpassing van de demperkleppen. Het onderstel wordt zo aan de



gesteldheid van de ondergrond aangepast.

Uitgaande van de basisafstelling (NORMAL) kan de demping daarnaast harder (HARD) of zachter (SOFT) worden ingesteld.

De Dynamic ESA kalibreert zichzelf regelmatig bij een draaiende motor terwijl de motorfiets stilstaat om de correcte werking van het systeem te waarborgen.

– met rijmodi Pro<sup>SU</sup>

De afstelling van het onderstel is afhankelijk van de geselecteerde rijmodus. De bestuurder kan de door de rijmodus bepaalde demping veranderen.

## Rijwielgedeelte instellen

- Motor starten.

### **OPMERKING**

De demping kan tijdens het rijden worden ingesteld. ◀

- Menu Dynamic ESA oproepen.

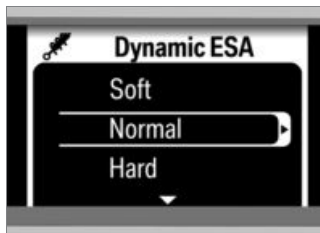

De instellingsmogelijkheden voor de demping worden weergegeven.

- Soft: comfortabele demping
- Normal: normale demping
- Hard: sportieve demping



- Gewenste demping selecteren of cursor naar beneden bewegen, om de belading in te stellen.

### **OPMERKING**

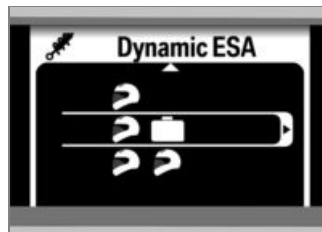
De beladingstoestand kan niet tijdens de rit worden ingesteld. ◀



De instellingsmogelijkheden voor de belading worden weergegeven.

-  Sologebruik
-  Sologebruik met bagage
-  Gebruik met duopassagier (en bagage)

- Gewenste beladingsvariant selecteren.
- » Het onderstel wordt aan de hand van de selectie ingesteld, het Dynamic ESA-display wordt aan de nieuwe instelling aangepast. Tijdens de afstelprocedure worden de symbolen voor belading en demping grijs weergegeven.

## Rijmodus

### Gebruik van de rijmodi

BMW Motorrad heeft voor uw motorfiets 3 gebruiksscenario's ontwikkeld, waaruit u telkens het scenario kunt kiezen dat bij uw situatie past:

- Rijden op natgeregende weg.
- Rijden op een droge weg.

- met rijmodi Pro<sup>SU</sup>
- Dynamisch rijden op droge weg.

Voor elk van deze drie scenario's wordt telkens de optimale combinatie van het motorkoppel, de reactie op de gashendel, de ABS-regeling en de ASC/DTC-regeling gegeven.

- met Dynamic ESA<sup>SU</sup>

De afstelling van het onderstel past zich eveneens aan het gekozen scenario aan.

### Rijmodus instellen

- Contact inschakelen (☰➔ 48).



- Toets **1** indrukken.



### OPMERKING

Meer informatie over de te selecteren rijmodi is te vinden in het hoofdstuk "Techniek in detail". ◀



De selectiepijl **2** en de actieve rijmodus **1** worden weergegeven.



- Toets **1** zo vaak indrukken tot de gewenste rijmodus naast de selectiepijl wordt weergegeven.

U kunt kiezen tussen de volgende rijmodi:

- RAIN: voor ritten op natgeregend wegdek.
- ROAD: voor ritten op droog wegdek.

– met rijmodi Pro<sup>SU</sup>

» Bovendien kan nog de volgende rijmodus worden geselecteerd:

- DYNA: voor dynamische ritten op droog wegdek.◁

» Als de motorfiets stilstaat wordt de gekozen rijmodus na circa 2 seconden geactiveerd.

» De activering van de nieuwe rijmodus tijdens het rijden wordt alleen uitgevoerd als de gaspedaal in de basisstand staat en de rem niet wordt ingedrukt.

» Na de activering van de nieuwe rijmodus worden weer de symbolen voor koelvloeistoftemperatuur en brandstofpeil weergegeven.

» De ingestelde rijmodus met de betreffende aanpassingen van de motorkarakteristiek, ABS, ASC/DTC en Dynamic ESA blijft ook na het uitschakelen van het contact behouden.

## Rijsnelheidsregeling

– met snelheidsregeling<sup>SU</sup>

## Snelheidsregeling inschakelen

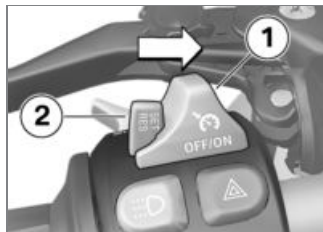

- Schakelaar **1** naar rechts schuiven.
- » Bediening van de toets **2** is ontgrendeld.

## Snelheid in geheugen opslaan



- Toets **1** kort naar voren drukken.



Afstelbereik van de snelheidsregeling (afhankelijk van de versnelling)

10...210 km/h



Controlelamp voor snelheidsregeling brandt.

- » De actuele snelheid wordt aangehouden en in het geheugen opgeslagen.

## Accelereren



- Toets **1** kort naar voren drukken.
  - » De snelheid wordt bij iedere bediening met 2 km/h verhoogd.
- Toets **1** naar voren gedrukt houden.
  - » De snelheid wordt traploos verhoogd.
  - » Als toets **1** niet meer wordt bediend, wordt de bereikte snelheid aangehouden en opgeslagen.

## Snelheid verlagen

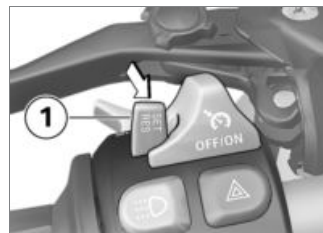

- Toets **1** kort naar achteren drukken.



Snelheid verlagen

Snelheid wordt met elke bediening verlaagd.

2 km/h

- Toets **1** naar achteren gedrukt houden.
  - » De snelheid wordt traploos verlaagd.
  - » Als toets **1** niet meer wordt bediend, wordt de bereikte snel-

heid aangehouden en opgeslagen.

## Snelheidsregeling uitschakelen

- Remmen, koppeling of gashendel (gas tot voorbij de ruststand terugnemen) bedienen om de snelheidsregeling uit te schakelen.
- » Controlelamp voor snelheidsregeling dooft.

## Eerdere snelheid weer aannemen



- Toets **1** kort naar achteren drukken om de opgeslagen snelheid weer te hervatten.



### OPMERKING

Bij gas geven wordt de snelheidsregeling niet uitgeschakeld. Als de gashendel wordt losgelaten loopt de snelheid slechts terug tot de opgeslagen waarde, ook als eigenlijk een verdere verlaging van de snelheid de bedoeling was. ◀

**SET** Controlelamp voor snelheidsregeling brandt.

## Snelheidsregeling uitschakelen



- Schakelaar **1** naar links schuiven.
- » Systeem uitgeschakeld.
- » Toets **2** is geblokkeerd.

## Hill Start Control

– met Hill Start Control<sup>SU</sup>

## Hill Start Control bedienen

### ATTENTIE

**Uitschakelen van de motor resp. het contact, uitklappen van de zijstandaard, tijds-overschrijding (ca. 20 minuten) of bij een storing**

Remuitval van de wegrij-assistent

- Motorfiets snel vastzetten door handmatig te remmen.◀

### OPMERKING

De wegrij-assistent Hill Start Control is slechts een comfort-systeem voor het gemakkelijker wegrijden van hellingen en moet daarom niet met een parkeerrem verwisseld worden.◀

### OPMERKING

Meer informatie over de Hill Start Control vindt u in het hoofdstuk "Techniek in detail".◀

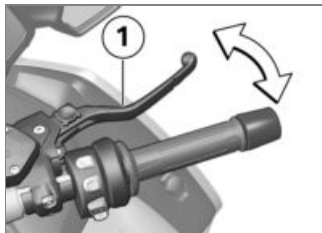

- Remhendel **1** krachtig bedienen en weer loslaten.
-  Controlelampje voor Hill Start Control verschijnt op het display.
- » Hill Start Control is geactiveerd.
- Om Hill Start Control uit te schakelen, remhendel **1** opnieuw bedienen.

### OPMERKING

Bij het wegrijden wordt Hill Start Control automatisch gedeactiveerd.◀

- Het algemene waarschuwingslampje en het controlelampje gaan kort branden op het display en na volledig loslaten van de rem dooft het controlelampje voor Hill Start Control.
- » Hill Start Control is uitgeschakeld.

## Alarmsysteem (DWA)

### Activering

- met alarmsysteem (DWA)<sup>SU</sup>
- Contact inschakelen (☰➔ 48).
- DWA Aanpassen (☰➔ 79).
- Contact uitschakelen.
- » Als de DWA is geactiveerd, wordt de DWA automatisch

geactiveerd na het uitschakelen van het contact.

- » De activering vraagt circa 30 seconden.
- » Richtingaanwijzers knipperen tweemaal.
- » Beplooiingstoos klinkt tweemaal (indien geprogrammeerd).
- » Alarmsysteem is actief.
  - met centrale vergrendeling<sup>SU</sup> of
  - met Keyless Ride<sup>SU</sup>

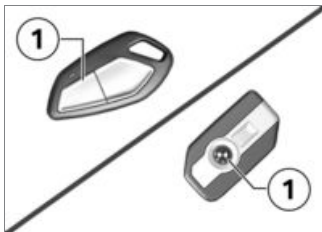

- Contact uitschakelen.
- Toets **1** van de afstandsbediening of van de radiografische sleutel tweemaal indrukken.



## OPMERKING

De verdere functies van de afstandsbediening voor de centrale vergrendeling in acht nemen. ◀

- » De activering duurt circa 30 seconden.
- » Richtingaanwijzers knipperen tweemaal.
- » Beplooiingstoos klinkt tweemaal (indien geprogrammeerd).
- » Alarmsysteem is actief.

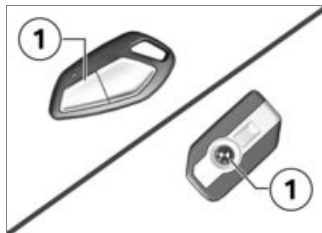

- Om de bewegingssensor te deactiveren (bijv. als de motorfiets met een trein getrans-

porteerd wordt en de sterke bewegingen een alarm kunnen activeren), toets **1** van de afstandsbediening of van de radiografische sleutel tijdens het activeren opnieuw indrukken.

- » Richtingaanwijzers knipperen driemaal.
- » Beplooiingstoos klinkt driemaal (indien geprogrammeerd).
- » Bewegingssensor is gedeactiveerd.

## Alarmsignaal

Het DWA-alarm kan worden geactiveerd door:

- Bewegingssensor
- Inschakelen van het contact met een onbevoegde contact-sleutel.
- Loskoppeling van de DWA van de accu (DWA-accu neemt de stroomvoorziening over - alleen alarmtoon, richtingaanwijzers knipperen niet)

Is de DWA-accu ontladen, dan blijven alle functies behouden, alleen de activering van het alarm bij loskoppeling van de accu is niet meer mogelijk.

De duur van het alarm bedraagt circa 26 seconden. Tijdens het alarm klinkt een alarmtoon en knipperen de richtingaanwijzers. Het soort alarmtoon kan door een BMW Motorrad Partner worden ingesteld.

Als in afwezigheid van de bestuurder een alarm werd geactiveerd, dan wordt hij hier bij het inschakelen van het contact door een eenmalige alarmtoon op geattendeerd. Vervolgens signaleert de DWA-lichtdiode gedurende een minuut de reden voor het alarm.

### Lichtsignalen van de DWA-lichtdiode:

- 1x knipperen: Bewegingssensor 1
- 2x knipperen: Bewegingssensor 2
- 3x knipperen: Contact ingeschakeld met onbevoegde sleutel
- 4x knipperen: DWA losgekoppeld van de accu
- 5x knipperen: Bewegingssensor 3

- met centrale vergrendeling<sup>SU</sup> of
- met Keyless Ride<sup>SU</sup>

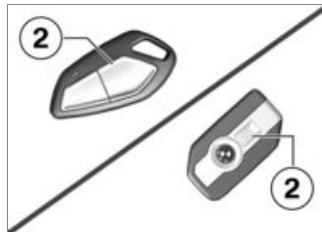

Een geactiveerd alarm kan op elk moment afgebroken worden door toets **2** van de afstandsbediening of de radiografische sleutel in te drukken zonder de DWA te hoeven deactiveren.

### Deactivering

- met alarmsysteem (DWA)<sup>SU</sup>

- Noodstopchakelaar in bedrijfsstand.
- Contact inschakelen.



- » Richtingaanwijzers knipperen eenmaal.
- » Beplooiingstoon klinkt eenmaal (indien geprogrammeerd).
- » DWA is uitgeschakeld.
  - met centrale vergrendeling<sup>SU</sup> of
  - met Keyless Ride<sup>SU</sup>

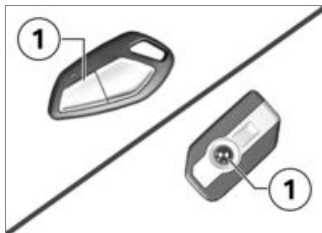

- Toets **1** van de radiografische sleutel eenmaal indrukken.

#### **OPMERKING**

Wordt de alarmfunctie via de afstandsbediening gedeactiveerd en wordt aansluitend niet het contact ingeschakeld, dan wordt

de alarmfunctie bij geprogrammeerde "activering na contact uit" na 30 seconden automatisch weer actief. ◀

- » Richtingaanwijzers knipperen eenmaal.
- » Beplooiingstoon klinkt eenmaal (indien geprogrammeerd).
- » DWA is uitgeschakeld.

### **DWA Aanpassen**

- met alarmsysteem (DWA)<sup>SU</sup>
- Menu Instellingen oproepen en menupunt Voertuig - Alarmsysteem selecteren.

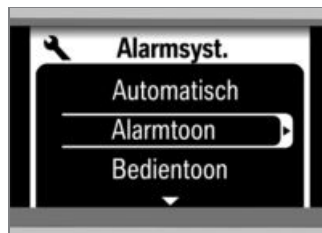

De volgende instellingen zijn mogelijk:

- **Automaat - Aan:** DWA wordt na het uitschakelen van het contact automatisch geactiveerd.
- **Automaat - Uit:** DWA moet na het uitschakelen van het contact met de afstandsbediening worden geactiveerd.
- **Alarmtoon:** soort alarmtoon.
- **Bedieningstoon - Aan:** bevestiging na in- en uitschakelen van het alarmsysteem

door de richtingaanwijzers en een geluid.

- Bedieningstoon - Uit: bevestiging na in- en uitschakelen van het alarmsysteem door alleen de richtingaanwijzers.
- Gewenste afstelling met behulp van de Multi-Controller uitvoeren.

## Verwarming

### Handvatverwarming bedienen

- Motor starten.



#### OPMERKING

De handvatverwarming is alleen bij draaiende motor beschikbaar. ◀

- Menu Handvatverw. oproepen.



De handvatten kunnen in vijf standen worden verwarmd. De vijfde stand dient voor het snel verwarmen van de handgrepen, vervolgens moet een lagere stand worden ingeschakeld.

- Gewenste verwarmingsstand selecteren.



De ingeschakelde handvatverwarming wordt door het symbool **1** weergegeven.

### Buddyseatverwarming berijder

- met buddyseatverwarming<sup>SU</sup>
- Motor starten.



#### OPMERKING

De buddyseatverwarming kan alleen bij draaiende motor worden ingeschakeld. ◀

- Menu Stoelverwarm. oproepen.



De berijdersbuddyseat kan in vijf standen worden verwarmd. De vijfde stand dient voor het snel verwarmen van de buddyseat, vervolgens moet een lagere stand worden ingeschakeld.

- Gewenste verwarmingsstand selecteren.



De ingeschakelde berijders-buddyseatverwarming wordt door het symbool **1** weergegeven.



Wordt dit waarschuwings-sig-naal weergegeven, dan is de boordnetspanning laag. Zo nodig wordt de buddyseatverwarming tijdelijk uitgeschakeld.

## Verwarming duo-buddyseat

– met buddyseatverwarming<sup>SU</sup>

- Motor starten.



## OPMERKING

De buddyseatverwarming kan alleen bij draaiende motor worden ingeschakeld.◀



- D.m.v. schakelaar **1** de gewenste verwarmingsstand kiezen.



De buddyseat van de duopassagier kan in twee standen worden verwarmd. De tweede stand dient voor het snel verwarmen van de zitting, vervolgens moet weer de eerste stand worden ingeschakeld.

- **2** Schakelaar in de middenstand: verwarming uit.
- **3** Schakelaar in stand met één punt: 50% verwarmingscapaciteit.
- **4** Schakelaar in stand met twee punten: 100% verwarmingscapaciteit.

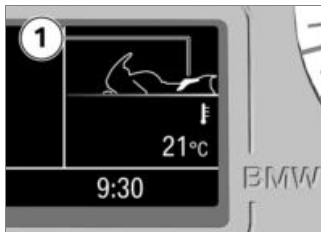

De ingeschakelde duo-buddyseatverwarming wordt door het symbool **1** weergegeven.



Wordt dit waarschuwings-sig-naal weergegeven, dan is de boordnetspanning laag. Zo nodig wordt de buddyseatverwarming tijdelijk uitgeschakeld.

## Berijders-buddyseat

### Berijders-buddyseat uitbouwen

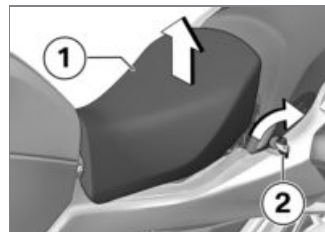

- Sleutel **2** rechtsom draaien.
- Buddyseat **1** aan de achterzijde optillen.



- Berijders-buddyseat **1** uit de buddyseatsteunbrug **3** naar achteren toe verwijderen.
- met buddyseatverwarming<sup>SU</sup>
- Stekkerverbinding **2** voor buddyseatverwarming losnemen.◁
- Berijders-buddyseat verwijderen en met het zitgedeelte omhoog op een schone en droge ondergrond leggen.

## Berijders-buddyseat inbouwen

– met buddyseatverwarming<sup>SU</sup>



- Stekkerverbinding **1** van de buddyseatverwarming aansluiten.◁

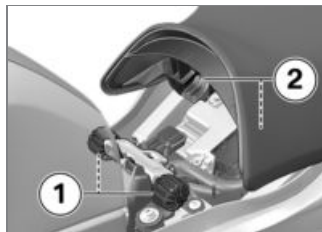

- Berijders-buddyseat met de bevestigingen **2** in de rubbers **1** links en rechts aanbrengen.
- Berijders-buddyseat achter neerleggen en in de vergrendeling drukken.

## Zithoogte berijders-buddyseat instellen

- Berijders-buddyseat uitbouwen (→ 82).



- Vergrendeling **1** naar voren drukken en stelplaat **2** verwijderen.

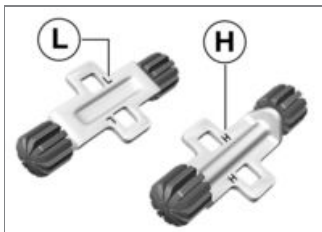

- Stelplaat in stand **L** draaien, om de lagere zithoogte te verkrijgen.

- Stelplaat in stand **H** draaien, om de hogere zithoogte te verkrijgen.

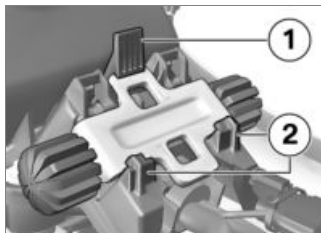

- Stelplaat in gewenste positie in de houders **2** aanbrengen en vervolgens in de vergrendeling **1** drukken.
- Berijders-buddyseat inbouwen (→ 83).

## Duo-buddyseat

### Duo-buddyseat uitbouwen

- Contact uitschakelen.
- Berijders-buddyseat uitbouwen (→ 82).



- Bouten **1** verwijderen.
- Duo-buddyseat iets naar voren trekken en optillen.

– met buddyseatverwarming<sup>SU</sup>

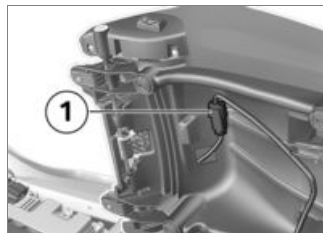

- Stekkerverbinding **1** van de buddyseatverwarming

losmaken en duo-buddyseat verwijderen.◁

- Buddyseat met het zitgedeelte op een schone ondergrond leggen.

## Duo-buddyseat inbouwen

– met buddyseatverwarming<sup>SU</sup>

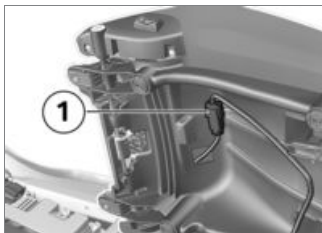

- Stekkerverbinding **1** van de buddyseatverwarming aansluiten.◁



- De duo-buddyseat op de bevestigingen **1** leggen.

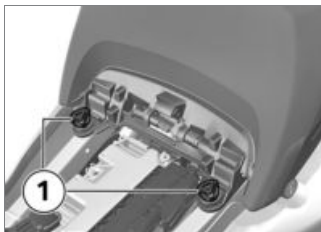

- Bouten **1** aanbrengen.

## Opbergvak

### Opbergvak links bedienen



- Slot **1** van het opbergvak met contactsleutel ont- en vergrendelen.
- Om de klep te openen, ontgrendelde slotcilinder naar onder drukken.



### ATTENTIE

### Met name in de zomer hoge temperaturen in de opbergvakken

Beschadiging van opgeborgen voorwerpen, met name elektro-

nische apparaten zoals mobiele telefoons en MP3-spelers

- Raadpleeg de handleiding van het elektronische apparaat voor mogelijke gebruiksbeperkingen.◀
- In de zomer geen voorwerpen in het opbergvak leggen die gevoelig zijn voor hitte.

### Opbergvak rechts bedienen

– met audiosysteem<sup>SU</sup>



- Slot **1** van het opbergvak met contactsleutel ont- en vergrendelen.

- Om de klep te openen, ontgrendelde slotcilinder naar onder drukken.



### ATTENTIE

#### Met name in de zomer hoge temperaturen in de opbergvakken

Beschadiging van opgeborgen voorwerpen, met name elektronische apparaten zoals mobiele telefoons en MP3-spelers

- Raadpleeg de handleiding van het elektronische apparaat voor mogelijke gebruiksbeperkingen.◀
- In de zomer geen voorwerpen in het opbergvak leggen die gevoelig zijn voor hitte.

## Centrale vergrendeling

### Vergrendelen

– met centrale vergrendeling<sup>SU</sup>



- Contact aanzetten en toets **1** bedienen.



### OPMERKING

Een afzonderlijke afstandsbediening voor de centrale vergrendeling en het alarmsysteem is alleen bij motorfietsen zonder Keyless Ride aanwezig.◀



- Alternatief: Toets **2** van de afstandsbediening resp. de radiografische sleutel bedienen.
- » Het opbergvak in de linker zijbekleding en de koffers worden vergrendeld.
- met audiosysteem<sup>SU</sup>
- » Het opbergvak in de rechter zijbekleding wordt vergrendeld.<
- met topcase<sup>OA</sup>
- » De topcase wordt vergrendeld.<
- » Deze sloten kunnen handmatig niet meer ontgrendeld worden.



Het vergrendelingssymbool wordt weergegeven.

- met alarmsysteem (DWA)<sup>SU</sup>
- » Functies van de afstandsbediening voor het alarmsysteem zijn in het betreffende hoofdstuk beschreven.<

## Ontgrendelen

- met centrale vergrendeling<sup>SU</sup>



- Contact aanzetten en toets **1** bedienen.
- Alternatief: Toets **2** van de afstandsbediening resp. de radiografische sleutel bedienen.
- » Het opbergvak in de linker zijbekleding en de koffers worden ontgrendeld.
- » Het opbergvak in de rechter zijbekleding wordt ontgrendeld.
- met topcase<sup>OA</sup>
- » De topcase wordt ontgrendeld.<

- » Sloten die reeds handmatig vergrendeld waren, moeten ook weer mechanisch worden ontgrendeld.
- met alarmsysteem (DWA)<sup>SU</sup>
- » Functies van de afstandsbediening voor het alarmsysteem zijn in het betreffende hoofdstuk beschreven.<

## Noodontgrendeling

- met centrale vergrendeling<sup>SU</sup>

Kan de centrale vergrendeling niet meer worden geopend, kunnen koffers, topcase en opbergvakken als volgt handmatig worden geopend:

- Koffer verwijderen (▣▣▣ 170).
- Koffers openen (▣▣▣ 169).



- Contactsleutel in het topcaseslot eerst 45° voorbij de LOCK-positie draaien, vervolgens in de punt-positie draaien en de slotcilinder indrukken.
- » Ontgrendelingshendel springt open.

### Afstandsbedieningen aanmelden

- met centrale vergrendeling<sup>SU</sup>
- met alarmsysteem (DWA)<sup>SU</sup>
- zonder Keyless Ride<sup>SU</sup>

Als een verloren afstandsbediening moet worden vervangen of een extra afstandsbediening moet worden toegevoegd, dan moeten altijd alle afstandsbedieningen worden aangemeld.

- Aanmelding van de afstandsbedieningen als volgt vrijschakelen:
- Contact inschakelen.

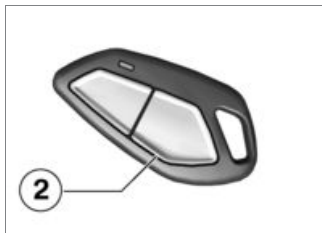

- Toets **2** van de afstandsbediening driemaal bedienen.
- » Een geluidssignaal.
- Binnen tien seconden het contact afzetten.

Nu kunnen de afstandsbedieningen worden aangemeld.

- Voor iedere afstandsbediening de volgende stappen uitvoeren:

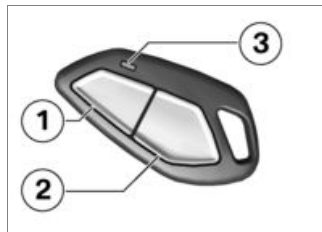

- Toetsen **1** en **2** ingedrukt houden, tot de LED **3** niet meer knippert.
- » LED **3** knippert circa tien seconden.
- Toetsen **1** en **2** loslaten.
- » LED **3** brandt.
- Toets **1** of toets **2** bedienen.
- » Een geluidssignaal, LED **3** gaat uit.

Om de aanmelding af te sluiten:

- Contact uitschakelen.
  - » Drie geluidssignalen.
  - » De aanmelding wordt eveneens beëindigd, als:
    - 4 afstandsbedieningen aangemeld zijn.
    - Na aanmelding van de eerste afstandsbediening circa 30 seconden geen toets wordt bediend.

## Afstandsbedieningen synchroniseren

- met centrale vergrendeling<sup>SU</sup>
- met alarmsysteem (DWA)<sup>SU</sup>
- zonder Keyless Ride<sup>SU</sup>

Reageert de centrale vergrendeling niet meer op de signalen van een afstandsbediening, dan moeten deze worden gesynchroniseerd. Dit is bijvoorbeeld het geval, als de afstandsbediening vaak buiten het ontvangstbereik

van het alarmsysteem werd bediend.

- Synchronisatie van de afstandsbedieningen als volgt uitvoeren:
  - Contact inschakelen.

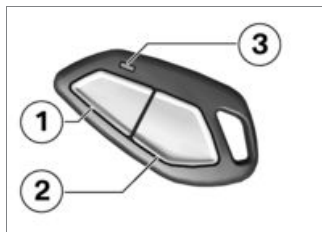

- Toetsen **1** en **2** bediend houden, tot de LED **3** niet meer knippert.
  - » LED **3** knippert circa tien seconden.
- Toetsen **1** en **2** loslaten.
  - » LED **3** brandt.
- Toets **1** of toets **2** bedienen.
  - » LED **3** gaat uit.

## Batterij van de afstandsbediening vervangen

- met centrale vergrendeling<sup>SU</sup>
- met alarmsysteem (DWA)<sup>SU</sup>
- zonder Keyless Ride<sup>SU</sup>

Brandt de LED van de afstandsbediening bij een bediening van de toetsen niet of slechts kort:

- Batterij van de afstandsbediening vervangen.

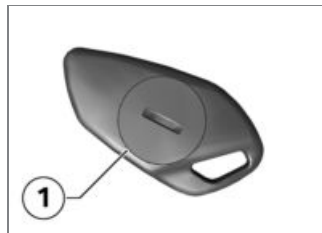

- Accuvakdeksel **1** openen.
- Oude batterijen overeenkomstig de wettelijke voorschriften

afvoeren, batterij niet bij het huisvuil gooien.



## ATTENTIE

### Ongeschikte of onjuist geplaatste batterijen

Onderdeelschade

- Voorgeschreven batterij gebruiken.
- Bij het plaatsen van de batterij op de juiste polariteit letten. ◀
- Nieuwe batterij met pluspool naar boven aanbrengen.



Accutype

Voor afstandsbediening centrale vergrendeling

CR 1632

- » De LED van de afstandsbediening brandt; dit betekent dat de afstandsbediening gesynchroniseerd moet worden.

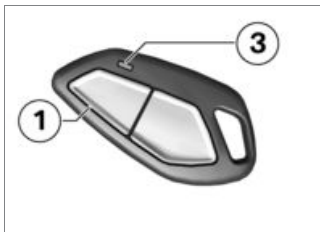

- Toets **1** tweemaal bedienen.
  - » LED **3** knippert enkele seconden.
  - » De afstandsbediening is weer klaar voor gebruik.

## **Instelling**

Spiegels .....	92
Koplamp .....	92
Kuipruit .....	92
Instrumentenpaneel.....	93
Koppeling .....	94
Rem .....	94
Veervoorspanning.....	95
Demping.....	96

## Spiegels

### Spiegel verstellen



- Spiegel door licht drukken op de rand van het glas in de gewenste stand brengen.

## Koplamp

### Koplampafstelling en veervoorspanning

De lichtbundel blijft constant door de aanpassing van de veervoorspanning aan de beladingstoestand.

Alleen bij zeer zware belading kan de aanpassing van de veer-

voorspanning ontoereikend zijn. In dit geval moet de koplampafstelling worden aangepast aan het gewicht.



### OPMERKING

Bestaat er twijfel over de correcte afstelling van de lichtbundel, afstelling door een specialist laten controleren, bij voorkeur door een BMW Motorrad Partner. ◀

## Lichtbundel instellen

### Voorwaarde

Als bij een hoge belading de aanpassing van de veervoorspanning niet volstaat, om het tegenover niet te verblinden:

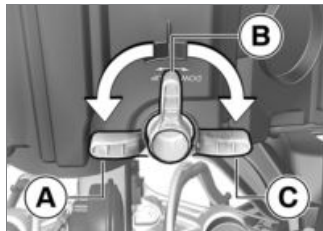

- De lichtbundelhoogteverstelling gebeurt via een zwenkhandel.
- **A** stand bij geringe belasting (alleen bestuurder)
- **B** stand bij rijder met belading
- **C** Stand bij hoge belasting (met duopassagier)

## Kuipruit

### Kuipruit instellen

- Contact inschakelen.
- » Bij het wegrijden gaat de kuipruit zelfstandig in zijn laatste

positie voor het uitschakelen van het contact.



- Toets **1** boven indrukken om de kuipruit omhoog te brengen.
- Toets **1** onder indrukken om de kuipruit omlaag te brengen.
- Contact uitschakelen.
  - » De kuipruit gaat vanzelf in de onderste eindstand.
  - » Als de kuipruit voor het bereiken van de eindstand met een weerstand te maken krijgt, dan wordt de inkleembeveiliging geactiveerd. De kuipruit wordt gestopt en een stuk naar boven bewogen. Na enkele se-

conden probeert de kuipruit opnieuw om de onderste eindstand te bereiken.

Als er een kuipruit is gemonteerd die niet door BMW Motorrad vrijgegeven is, dan kan de probleemloze werking van de inkleembeveiliging niet gewaarborgd worden.

- Als dit het geval is: vóór het uitschakelen van het contact de vrije bewegingsruimte van de kuipruit controleren.

## Instrumentenpaneel

### Instrumentenpaneel instellen



#### OPMERKING

Het instrumentenpaneel mag alleen bij stilstaande motorfiets worden ingesteld. ◀

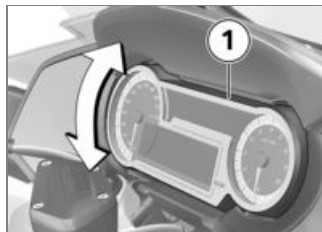

- Instrumentenpaneel **1** door een krachtige druk op de bovenste resp. de onderste rand, in de gewenste stand zetten. Daarbij in het midden van de bovenste- of onderste rand drukken, zodat de verstelling gelijkmatig verloopt.

## Koppeling

### Koppelingshendel instellen

#### WAARSCHUWING

#### Instellen van de koppelingshendel tijdens het rijden

Gevaar voor ongevallen

- De koppelingshendel alleen instellen als de motorfiets stilstaat. ◀

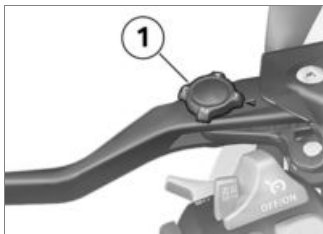

- Stelknop **1** in de gewenste stand draaien.



#### OPMERKING

De stelknop kan gemakkelijker worden verdraaid, wanneer daarbij de koppelingshendel naar voren wordt gedrukt. ◀

- » Er zijn vier instellingen mogelijk:
- Positie 1: kleinste afstand tussen handvat en koppelingshendel.
  - Positie 4: grootste afstand tussen handvat en koppelingshendel.

## Rem

### Remhendel instellen



#### WAARSCHUWING

#### Instellen van de remhendel tijdens het rijden

Gevaar voor ongevallen

- De remhendel alleen instellen als de motorfiets stilstaat. ◀

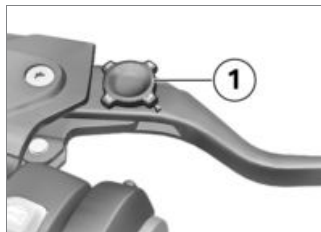

- Stelknop **1** in de gewenste stand draaien.



#### OPMERKING

De stelknop kan gemakkelijker worden verdraaid, wanneer daarbij de handremhendel naar voren wordt gedrukt. ◀

- » Er zijn vier instellingen mogelijk:
- Stand 1: kleinste afstand tussen handvat en remhendel.
  - Stand 4: grootste afstand tussen handvat en remhendel.



## Veervoorspanning

### Instelling

De veervoorspanning van het achterwiel moet aan de belading van de motorfiets worden aangepast. Een verhoging van de belading vereist een verhoging van de veervoorspanning, minder gewicht een overeenkomstig lagere veervoorspanning.

### Veervoorspanning achterwiel instellen

#### WAARSCHUWING

#### Instellen van de veervoorspanning tijdens het rijden.

Gevaar voor ongevallen

- De veervoorspanning alleen instellen als de motorfiets stilstaat. ◀
- De motorfiets neerzetten en erop letten dat de ondergrond vlak en stevig is.

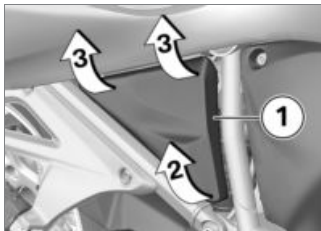

- Afdekking **1** onder bij **2** iets naar voren trekken.
- Om de afdekking en de bevestigingen niet te beschadigen, afdekking bij **3** losnemen.

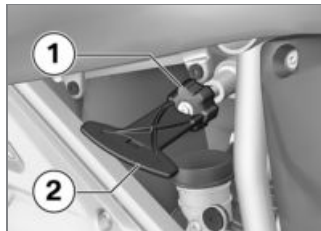

#### WAARSCHUWING

#### De instellingen van de veervoorspanning en van de demping zijn niet ingesteld op de omstandigheden.

Rijgedrag wordt slechter.

- Demping aan de veervoorspanning aanpassen. ◀
- Om de veervoorspanning te verhogen, de stelknop **1** met behulp van gereedschap **2** (boordgereedschap) rechtsom draaien.
- Om de veervoorspanning te verlagen, de stelknop **1** met

behelp van gereedschap **2** linksom draaien.



Basisinstelling veervoorspanning achter

– zonder Dynamic ESA<sup>SU</sup>

Stelknop tot tegen de aanslag in tegenwijzerzin draaien. (Solo-gebruik zonder belading)

Stelknop tot tegen de aanslag in tegenwijzerzin draaien, dan 10 rotaties in wijzerzin. (Solo-gebruik met belading)

Stelknop tot tegen de aanslag in wijzerzin draaien. (Solo-gebruik en belading) <math>\triangleleft</math>



- Afdekking in de bevestiging **2** aanbrengen en in de bevestigingen **1** drukken.

## Demping Instelling

De demping moet aan de veervoorspanning en de wegomstandigheden worden aangepast.

- Een oneffen wegdek vereist een soepelere demping dan een effen wegdek.
- Een verhoging van de veervoorspanning vereist een stugere demping, een verlaging

van de veervoorspanning een zachtere demping.

## Demping achterwiel instellen

- De motorfiets neerzetten en erop letten dat de ondergrond vlak en stevig is.
- Instellen van de demping van de linker voertuigzijde uitvoeren.



- Om de demping de verzwaren, stelschroef **1** rechtsom draaien.
- Om de demping de versoepelen, stelschroef **1** linksom draaien.



## Basisinstelling achterwieldemping

– zonder Dynamic ESA<sup>SU</sup>

Stelknop in wijzerzin tot tegen de aanslag draaien, dan 6 kliks in tegenwijzerzin draaien. (Sologebruik zonder belading)

Stelknop in wijzerzin tot tegen de aanslag draaien, dan 4 kliks in tegenwijzerzin draaien. (Sologebruik met belading)

Stelknop in wijzerzin tot tegen de aanslag draaien, dan 2 kliks in tegenwijzerzin draaien. (Gebruik met bestuurder en belading)◀



## Rijden

Veiligheidsaanwijzingen .....	100
Controlelijst in acht nemen.....	102
Voor het begin van elke rit .....	102
Bij iedere derde tankstop .....	103
Starten.....	103
Inrijden.....	106
Schakelen .....	107
Remmen.....	108
Motorfiets neerzetten .....	110
Tanken .....	111
Motorfiets voor transport bevesti- gen .....	115

## Veiligheidsaanwijzingen

### Rijdersuitrusting

Geen rit zonder de juiste kleding!

Draag altijd:

- Helm
- Pak
- Handschoenen
- Laarzen

Dit geldt trouwens ook voor korte trajecten en in gelijk welk seizoen. Uw BMW Motorrad partner kan u adviseren en heeft voor elk gebruiksdoel de correcte kleding.



### ATTENTIE

### Gebruik van afgevede materialen (bijv. blauwe jeans) op de buddyseat

Verkleuring van de buddyseat

- Contact met afgevede materialen vermijden.◀

## Belading



### WAARSCHUWING

### Stabiliteit tijdens het rijden beïnvloed door overbelading, of ongelijkmatig aangebrachte belading

Kans op ongevallen

- Het maximaal toelaatbaar totaalgewicht niet overschrijden en de aanwijzingen voor het beladen in acht nemen.◀
- De afstelling van veervoorspanning en de demping aan het totaalgewicht aanpassen.
- Let erop dat de koffers links en rechts hetzelfde volume hebben.
- Let erop dat de koffers links en rechts hetzelfde volume hebben.
- Zware bagagestukken zo ver mogelijk naar onder en naar binnen aanbrengen.

- Toelaatbaar totaalgewicht en maximumsnelheid volgens waarschuwingsplaatje in de koffer in acht nemen (zie ook het hoofdstuk "Accessoires").
- Toelaatbaar totaalgewicht en maximumsnelheid volgens waarschuwingsplaatje in de topcase in acht nemen (zie ook het hoofdstuk "Accessoires").
  - met tankkrugzak<sup>OA</sup>
- Toelaatbaar totaalgewicht van de tankkrugzak in acht nemen.



Maximale belading van de tankkrugzak

max 5 kg◀

## Snelheid

Bij het rijden met hoge snelheden kunnen verschillende omstandigheden het rijgedrag van de motorfiets negatief beïnvloeden:

- Instelling van het veer- en dempersysteem
- Ongelijkmatig verdeelde bagage
- Losse kleding
- Te lage bandenspanning
- Slecht bandenprofiel
- etc.

## Maximumsnelheid met winterbanden

### GEVAAR

#### De topsnelheid van de motorfiets is hoger dan de toegestane topsnelheid van de banden

Gevaar voor ongevallen door beschadiging van de banden bij te hoge snelheid

- De voor de banden toegestane maximum snelheid in acht nemen.◀

Bij winterbanden moet op de maximaal toelaatbare snelheid van de banden worden gelet. Sticker met de maximaal toelaatbare snelheid in het gezichtsveld van het instrumentenpaneel aanbrengen.

### Kans op vergiftiging

Uitlaatgassen bevatten het kleur- en geurloze maar giftige koolmonoxide.

### WAARSCHUWING

#### Uitlaatgassen met gevaar voor de gezondheid

Verstikkingsgevaar

- Uitlaatgassen niet inademen.
- De motor niet in een afgesloten ruimte laten draaien.◀

## Verbrandingsgevaar

### VOORZICHTIG

#### Sterk opwarmen van de motor en het uitlaatsysteem tijdens het rijden

Verbrandingsgevaar

- Na het afzetten van de motorfiets erop letten dat geen personen of voorwerpen met de motor en het uitlaatsysteem in aanraking komen.◀

### Katalysator

Als door overslaande verbranding onverbrande brandstof in de katalysator terecht komt, is er kans op oververhitting en beschadiging.

Let op de volgende instellingen:

- Brandstoftank niet leegrijden.
- De motor nooit met een losgetrokken bougiestekker laten draaien.

- Bij overslaande verbranding direct de motor afzetten.
- Alleen loodvrije benzine tanken.
- Houd de voorgeschreven onderhoudsbeurten beslist aan.



## ATTENTIE

### Onverbrande brandstof in de katalysator

Beschadiging van de katalysator

- De aangegeven punten ter bescherming van de katalysator in acht nemen.◀

### Gevaar voor oververhitting



## ATTENTIE

### Langere tijd laten draaien van de motor bij stilstand

Oververhitting door ontoereikende koeling, in extreme gevallen brand aan de motorfiets

- De motor niet onnodig stationair laten draaien.

- Na het starten direct wegrijden.◀

## Manipulaties



## ATTENTIE

### Wijzigingen van de motorfiets (bijv. motorregeleenheid, gaskleppen, koppeling)

Beschadiging van de betrokken onderdelen, uitvallen veiligheidsrelevante functies, vervallen van de garantie

- Geen manipulaties uitvoeren.◀

### Controlelijst in acht nemen

- De volgende controlelijst gebruiken om uw motorfiets regelmatig te controleren.

## Voor het begin van elke rit

- Werking van het remsysteem controleren.
- Werking van de verlichting en signaalinrichting controleren.
- Werking koppeling controleren (▣▣▣ 139).
- Bandenprofiel diepte controleren (▣▣▣ 142).
- Bandenspanning controleren (▣▣▣ 141).
- Veilige bevestiging van koffer en bagage controleren.
  - zonder Dynamic ESA<sup>SU</sup>
- Veervoorspanning achterwiel instellen (▣▣▣ 95).
- Damping achterwiel instellen (▣▣▣ 96).◀
- met Dynamic ESA<sup>SU</sup>
- Rijwielgedeelte instellen (▣▣▣ 71).◀



## Bij iedere derde tankstop

- Motoroliepeil controleren (➡ 134).
- Remblokdikte vooraan controleren (➡ 136).
- Remblokdikte achter controleren (➡ 136).
- Remvloeistofpeil, voor, controleren (➡ 137).
- Remvloeistofpeil, achter, controleren (➡ 138).
- Koelvloeistofpeil controleren (➡ 139).

## Starten

### Motor starten

- Contact inschakelen.
  - » Pre-Ride-Check wordt uitgevoerd (➡ 104)
  - » De ABS zelfdiagnose wordt uitgevoerd (➡ 104)
  - » ASC-zelfdiagnose wordt uitgevoerd (➡ 105)

- Neutraalstand inschakelen of bij ingeschakelde versnelling de koppelingshendel intrekken.



### OPMERKING

Bij een uitgeklapte zijstandaard en een ingeschakelde versnelling kan de motor niet worden gestart. Als de motorfiets in de neutraalstand wordt gestart en vervolgens bij uitgeklapte zijstandaard een versnelling wordt ingeschakeld, slaat de motor af. ◀

- Bij koude start en lage temperatuur: De koppeling bedienen en de gashendel iets bedienen.



- Startknop **1** bedienen.



### OPMERKING

Bij onvoldoende accuspanning wordt de startprocedure automatisch afgebroken. Voor verdere startpogingen de accu opladen of starthulp laten geven.

Verdere details vindt u in het hoofdstuk "Onderhoud" onder "Starthulp". ◀

- » De motor slaat aan.
- » Als de motor niet aanslaat, kan de storingstabel in het hoofdstuk "Technische gegevens" uitkomst bieden. (➡ 184)

## Pre-Ride-Check

Na het inschakelen van het contact voert het instrumentenpaneel een test van de algemene waarschuwinglamp uit, de "Pre-Ride-Check".

### Fase 1



brandt geel.

- » Wijzers van de instrumenten bewegen eenmaal van het begin- naar het eindpunt.

### Fase 2



brandt rood.

### Fase 3

- » Waarschuwinglampje algemeen dooft en display wisselt naar bedrijfsinfo.
- » Het emissiewaarschuwinglampje gaat pas na 15 seconden uit.

Als de algemene waarschuwinglamp niet gaat branden:



## WAARSCHUWING

### Defecte algemeen waarschuwinglampje.

Storingen worden niet aangegeven.

- Op de indicatie van het algemene waarschuwinglampje in rood en geel letten.◀
- Storingen zo snel mogelijk door een specialist laten verhelpen, bij voorkeur een BMW Motorrad Partner.

### ABS-Zelfdiagnose

De gereedheid van het BMW Motorrad ABS wordt door de zelfdiagnose gecontroleerd. De zelfdiagnose start automatisch na het inschakelen van het contact.

### Fase 1

- » Controle van de systeemcomponenten bij stilstand.



knippert.

### Fase 2

- » Controle van de wielsensoren bij het wegrijden.



knippert.

### ABS-zelfdiagnose beëindigd

- » Het ABS-controle- en waarschuwinglampje dooft.



ABS-zelfdiagnose niet voltooid

ABS is niet beschikbaar, omdat de zelfdiagnose niet is afgesloten. (Voor de controle van de wieltoerentalsensoren moet de motorfiets een minimumsnelheid bereiken: 5 km/h)

Indien na het afsluiten van de ABS-zelfdiagnose een ABS-storing wordt weergegeven:

- Verder rijden mogelijk. Houd er rekening mee dat geen ABS- of Integralfunctie beschikbaar is.
- Storingen zo snel mogelijk door een specialist laten verhelpen, bij voorkeur een BMW Motorrad Partner.

## ASC-Zelfdiagnose

De gereedheid van het BMW Motorrad ASC wordt door de zelfdiagnose gecontroleerd. De zelfdiagnose vindt automatisch plaats na het inschakelen van het contact.

### Fase 1

- » Controle van de systeemcomponenten bij stilstand.



knippert langzaam.

### Fase 2

- » Controle van de voor diagnose geschikte systeemcomponenten tijdens het rijden.



knippert langzaam.

## ASC-zelfdiagnose beëindigd

- » Het ASC-controle- en waarschuwingslampje dooft.
- Opletten of alle waarschuwings- en controlelampjes worden weergegeven.



ASC-zelfdiagnose niet voltooid

De ASC is niet beschikbaar, omdat de zelfdiagnose niet is afgesloten. (Voor de controle van de wielsensoren moet de motorfiets een minimumsnelheid bereiken min 5 km/h)

Indien na het afsluiten van de ASC-zelfdiagnose een ASC-storing wordt weergegeven:

- Verder rijden mogelijk. Houd er rekening mee dat geen ASC-functie ter beschikking staat.
- Storingen zo snel mogelijk door een specialist laten verhelpen, bij voorkeur een BMW Motorrad Partner.

## DTC-Zelfdiagnose

– met rijmodi Pro<sup>SU</sup>

De gereedheid van het BMW Motorrad DTC wordt door de zelfdiagnose gecontroleerd. De zelfdiagnose vindt automatisch plaats na het inschakelen van het contact.

### Fase 1

- » Controle van de systeemcomponenten bij stilstand.



knippert langzaam.

## Fase 2

» Controle van de voor diagnose geschikte systeemcomponenten tijdens het rijden.



knippert langzaam.

## DTC-zelfdiagnose afgesloten

- » Het DTC-controle- en waarschuwinglampje dooft.
- Opletten of alle waarschuwings- en controlelampjes worden weergegeven.



DTC-zelfdiagnose niet voltooid

De DTC-functie is niet beschikbaar, omdat de zelfdiagnose niet is afgesloten. (Voor de controle van de wieltoerentalsensoren moet de motorfiets een minimumsnelheid met draaiende motor bereiken min 5 km/h)

Indien na het afsluiten van de DTC-zelfdiagnose een DTC-storing wordt weergegeven:

- Verder rijden mogelijk. Houd er rekening mee dat de DTC-functie niet of slechts beperkt beschikbaar is.
- Storingen zo snel mogelijk door een specialist laten verhelpen, bij voorkeur een BMW Motorrad Partner.

## Inrijden

### Motor

- Tot de eerste inrijcontrole veelvuldig met wisselende belasting en toerentallen rijden, langdurig rijden met constante toerentallen vermijden.
- Kies indien mogelijk bochtige en licht geaccidenteerde wegen, bij voorkeur geen auto-snelwegen.
- Inrijtoerentallen in acht nemen.



Inrijtoerentallen

<5000 min<sup>-1</sup> (Kilometerstand 0...1000 km)

Geen vollast (Kilometerstand 0...1000 km)



Uitvoering van de inrijcontrole

500...1200 km

## Remblokken

Nieuwe remblokken moeten worden ingereden, voordat deze hun optimale remvertraging bereiken. De iets geringere remwerking kan worden gecompenseerd door de remhendel/het rempedaal krachtiger te bedienen.

### WAARSCHUWING

#### Nieuwe remblokken

Verlenging van de remweg, gevaar voor ongevallen

- Vroeg remmen. ◀

## Banden

Nieuwe banden hebben een glad oppervlak. Zij moeten dan ook met een beheerste rijstijl door het inrijden met wisselende overhellingen worden ingereden. Pas na het inrijden is de volledige grip van het loopvlak bereikt.

### WAARSCHUWING

#### Verlies van grip van nieuwe banden bij een natte rijbaan en bij extreme schuinligging

Gevaar voor ongevallen

- Anticiperend rijden en extreme schuinligging vermijden. ◀

## Schakelen

– met schakelassistent Pro<sup>SU</sup>

### Schakelassistent Pro Voorwaarde

De schakelassistent ondersteunt de berijder bij het op- en terugschakelen, zonder dat daarbij de koppeling of de gashendel bediend moet worden. Het is geen automatische transmissie. De berijder is een belangrijk onderdeel van het systeem en beslist over het tijdstip van de schakelprocedure.

### OPMERKING

Meer informatie over de schakelassistent Pro vindt u in het hoofdstuk "Techniek in detail". ◀

### OPMERKING

Bij het schakelen met de schakelassistent Pro wordt om veiligheidsredenen de snelheidsregeling automatisch gedeactiveerd. ◀

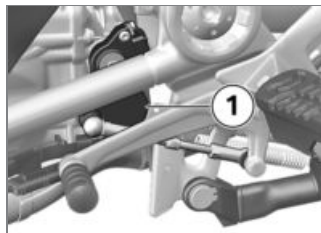

- Het inschakelen van de versnellingen vindt op de gebruikelijk manier met de voet plaats via het schakelpedaal.

- » De sensor **1** aan de schakelas herkent de schakelwens en begint met de schakelondersteuning.
- » Bij constant rijden in lagere versnellingen met hoge toeren-tallen kan het schakelen zonder koppelingsbediening tot sterke belastingswisselingen leiden. BMW Motorrad adviseert in deze rij-situaties alleen met koppelingsbediening te schakelen. Het gebruik van de schakel-assistent in de buurt van de toerentalbegrenzer moet worden vermeden.
- » In de volgende situaties vindt geen schakelondersteuning plaats:
  - Met bediende koppeling.
  - Schakelpedaal niet in de uitgangspositie.
  - Bij het opschakelen met gesloten gasklep (deceleratie) resp. bij het vertragen.

- Om een volgende schakeling met de schakelassistent uit te kunnen voeren, moet het schakelpedaal na de schakelpro-cedure volledig ontlast worden.

## Remmen

### Hoe wordt de kortst mogelijke remweg bereikt?

Bij een remactie wijzigt zich de dynamische lastverdeling tussen voor- en achterwiel. Hoe sterker wordt afgeremd, hoe zwaarder het voorwiel wordt belast. Hoe hoger de belasting van het wiel, hoe hoger de remkracht die kan worden overgedragen.

Om de kortst mogelijke remweg te bereiken, moet de voorrem krachtig en progressief worden bediend. Daardoor wordt de dynamische belastingverhoging op het voorwiel optimaal benut. Tegelijkertijd moet ook de koppe-

ling worden bediend. Bij de vaak geoefende extreme noodstop, waarbij de remdruk zo snel mogelijk en met alle kracht wordt opgewekt, kan de dynamische aslastverdeling de vertraging niet volgen en kan de remkracht niet volledig op het wegdek worden overgebracht.

Het blokkeren van het voorwiel wordt door het BMW Motorrad Integral ABS verhindert.

## Noodstop

Als bij een snelheid boven 50 km/h een noodstop wordt gemaakt, wordt het achteropkomende verkeer bovendien gewaarschuwd door het snel knipperen van het remlicht.

Als daarbij tot beneden 15 km/h wordt afgeremd, worden de alarmknipperlichten ingeschakeld. Vanaf een snelheid van 20 km/h

worden de alarmknipperlichten automatisch weer uitgeschakeld.

## Pasafdalingen

### **WAARSCHUWING**

#### **Uitsluitend remmen met de achterwielrem tijdens het bergaf rijden**

Verlies van de remwerking, vernieling van de remmen door oververhitting

- Voor- en achterrem bedienen en motorremwerking gebruiken. ◀

#### **Natte en verontreinigde remmen**

Vocht en vuil op de remschijven en de remblokken leiden tot een vermindering van de remwerking. In de volgende situaties moet rekening worden gehouden met een vertraagde of slechtere remwerking:

- Bij het rijden in de regen en door plassen.
- Na een wasbeurt van het voertuig.
- Bij het rijden op wegen waarop zout is gestrooid.
- Na werkzaamheden aan de remmen door restanten olie of vet.
- Bij het rijden op modderige wegen of bij terreinritten.

### **WAARSCHUWING**

#### **Slechtere werking van de remmen door vocht en vuil**

Gevaar voor ongevallen

- Remmen droog- resp. schoonremmen, zo nodig reinigen.
- Vroegtijdig remmen tot de volledige remwerking weer beschikbaar is. ◀

## **ABS Pro**

### **Natuurkundige grenzen**

#### **WAARSCHUWING**

#### **Remmen in bochten**

Gevaar voor vallen ondanks ABS Pro

- Een aangepaste rijstijl blijft altijd de verantwoordelijkheid van de berijder.
- Het extra veiligheidspotentieel niet door een riskante rijstijl weer beperken. ◀

ABS Pro is beschikbaar in alle rijmodi.

#### **Vallen kan niet worden uitgesloten**

Hoewel ABS Pro voor de berijder een waardevolle ondersteuning en een enorme veiligheidstoename bij het remmen bij scheidstand vormt, kunnen de natuurkundige grenzen op geen enkele wijze opnieuw worden gedefi-

nieerd. Net als voorheen is het mogelijk dat deze grenzen door een verkeerde inschatting of een rijfout worden overschreden. In extreme gevallen kunt u hierdoor vallen.

### Gebruik op openbare wegen

Op de openbare weg helpt ABS Pro bij een nog veiliger gebruik van de motorfiets. Tijdens het remmen vanwege onverwacht optredende gevaren in bochten, wordt het blokkeren en wegglijden van de wielen in het kader van de natuurkundige grenzen voorkomen.

#### **OPMERKING**

ABS Pro is niet ontwikkeld voor het laten toenemen van het individuele remvermogen bij schieffstand in het grensgebied.◀

## Motorfiets neerzetten Zijstandaard

- Motor uitschakelen.

#### **ATTENTIE**

### Slechte staat van de ondergrond onder de standaard

Onderdeelschade door omvallen

- De standaard moet altijd op een vlakke en vaste ondergrond rusten.◀

#### **ATTENTIE**

### Belasting van de zijstandaard met extra gewicht

Onderdeelschade door omvallen

- Niet op de motorfiets gaan zitten als deze op de zijstandaard staat.◀
- De zijstandaard uitklappen en de motorfiets op de zijstandaard zetten.

- Het stuur tot de aanslag naar links draaien.
- De motorfiets op hellingen in de richting "bergopwaarts" neerzetten en de 1e versnelling inschakelen.

## Middenstandaard

- Motor uitschakelen.

#### **ATTENTIE**

### Slechte staat van de ondergrond onder de standaard

Onderdeelschade door omvallen

- De standaard moet altijd op een vlakke en vaste ondergrond rusten.◀

#### **ATTENTIE**

### Inklappen van de middenbok bij sterke bewegingen

Onderdeelschade door omvallen

- Bij een uitgeklapte middenbok niet op de motorfiets plaatsnemen.◀



- De middenstandaard uitklappen en de motorfiets op de middenstandaard plaatsen.
- De motorfiets op hellingen in de richting "bergopwaarts" neerzetten en de 1e versnelling inschakelen.

- Er kunnen brandstoffen met een maximaal ethanolaandeel van 10%, dus E10, worden getankt.

 Aanbevolen brandstofkwaliteit
Super loodvrij (max. 10% ethanol, E10) 95 ROZ/RON 89 AKI

## Tanken

### Brandstofkwaliteit

#### Voorwaarde

Brandstof moet voor een optimaal brandstofverbruik zwavelvrij of in ieder geval zwavelarm zijn.



#### ATTENTIE

### Tanken van loodhoudende benzine

Beschadiging van de katalysator

- Geen loodhoudende brandstof of brandstof met metaalhoudende additieven (bijv. mangaan of ijzer) tanken. ◀

## Tanken

### WAARSCHUWING

#### Brandstof is licht ontvlambaar

Brand- en explosiegevaar

- Bij werkzaamheden aan de benzinetank niet roken en van open vuur verwijderd blijven. ◀



### WAARSCHUWING

#### Wegleken van brandstof door uitzetting bij warmte en te ver gevulde brandstoftank

Kans op ongevallen

- De benzinetank niet teveel vullen. ◀



### ATTENTIE

#### Brandstof op kunststof oppervlakken

Beschadiging van oppervlakken (worden lelijk of dof)

- Kunststof oppervlakken onmiddellijk na contact met brandstof reinigen. ◀
- De motorfiets op de middenbok plaatsen en erop letten dat de ondergrond vlak en stevig is.

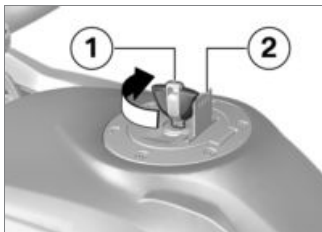

- Tankdopklep **2** openklappen.
- De tankdop met de contact-sleutel **1** ontgrendelen en openklappen.



- De tank slechts tot aan de onderzijde van de vulpijp vullen.



### OPMERKING

Als wordt getankt nadat het peil onder de reservehoeveelheid is gedaald, moet de hoeveelheid brandstof na het tanken groter zijn dan de reservehoeveelheid om het nieuwe peil te kunnen herkennen en het brandstofwaarschuwinglampje uit te schakelen. ◀



### OPMERKING

De in de technische gegevens aangegeven "Nuttige tankinhoud" is de hoeveelheid brandstof waarmee de tank kan worden gevuld wanneer de tank leeggereden is, dus wanneer de motor door brandstofgebrek is gestopt. ◀



Nuttige tankinhoud

Circa 25 l



Reservehoeveelheid

Circa 4 l

- Tankdop krachtig aandrukken en sluiten.
- Sleutel verwijderen en klepje sluiten.

## Tanken

– met Keyless Ride<sup>SU</sup>

## Voorwaarde

Stuurslot is ontgrendeld.

## WAARSCHUWING

### Brandstof is licht ontvlambaar

Brand- en explosiegevaar

- Bij werkzaamheden aan de benzinetank niet roken en van open vuur verwijderd blijven.◀

## WAARSCHUWING

### Weglekken van brandstof door uitzetting bij warmte en te ver gevulde brandstoftank

Kans op ongevallen

- De benzinetank niet teveel vullen.◀

## ATTENTIE

### Brandstof op kunststof oppervlakken

Beschadiging van oppervlakken (worden lelijk of dof)

- Kunststof oppervlakken onmiddellijk na contact met brandstof reinigen.◀

- De motorfiets op de middenbok plaatsen en erop letten dat de ondergrond vlak en stevig is.
  - met Keyless Ride<sup>SU</sup>
- Contact uitschakelen (☰➔ 52).

## OPMERKING

Na het uitschakelen van het contact kan de tankdop binnen de vastgelegde vertragingstijd worden geopend, ook zonder radiografische sleutel in het ontvangstgebied.◀

 Nalooptijd voor het openen van de tankdop

2 min

- » De tankdop kan op **2 manieren** worden geopend:
  - Binnen de nalooptijd.

- Na afloop van de nalooptijd.

### Variant 1

- met Keyless Ride<sup>SU</sup>

### Voorwaarde

Binnen de nalooptijd



- Lip **1** van de tankdop langzaam naar boven trekken.
  - » De tankdop ontgrendelt.
- De tankdop geheel openen.

## Variante 2

– met Keyless Ride<sup>SU</sup>

### Voorwaarde

Na afloop van de nalooptijd

- Radiografische sleutel in ontvangstgebied brengen.
- Lip **1** langzaam omhoogtrekken.
- » Het controlelampje van de radiografische sleutel knippert, zo lang de radiografische sleutel gezocht wordt.
- Lip **1** van de tankdop opnieuw langzaam naar boven trekken.
- » De tankdop ontgrendelt.
- De tankdop geheel openen.



- Benzine van de hierboven vermelde kwaliteit tot maximaal de onderkant van de vulbuis tanken.



### OPMERKING

Als wordt getankt nadat het peil onder de reservehoeveelheid is gedaald, moet de hoeveelheid brandstof na het tanken groter zijn dan de reservehoeveelheid om het nieuwe peil te kunnen herkennen en het brandstofwaarschuwinglampje uit te schakelen.◀



### OPMERKING

De in de technische gegevens aangegeven "Nuttige tankinhoud" is de hoeveelheid brandstof waarmee de tank kan worden gevuld wanneer de tank leeggereden is, dus wanneer de motor door brandstofgebrek is gestopt.◀



Nuttige tankinhoud

Circa 25 l



Reservehoeveelheid

Circa 4 l

- Tankdop krachtig omlaagdrukken.
- » De tankdop vergrendelt hoorbaar.

- » De tankdop vergrendelt automatisch na afloop van de na-looptijd.
- » De vastgeklikte tankdop vergrendelt direct bij het vastzetten van het stuurslot of het inschakelen van het contact.

## Motorfiets voor transport bevestigen

- Alle onderdelen waar spanbanden langs worden geleid, tegen krassen beschermen. bijv. tape of zachte doeken gebruiken.



### ATTENTIE

#### Opzijvallen van de motorfiets bij het op de middenstandaard plaatsen

Onderdeelschade door omvallen

- De motorfiets tegen zijwaarts kantelen beveiligen, het best met behulp van een tweede persoon.◀
- Motorfiets op het transportplatau duwen, niet op de middenbok zetten.



### ATTENTIE

#### Inklemmen van onderdelen

Onderdeelschade

- Onderdelen, zoals bijv. remleidingen of kabelbomen, niet inklemmen.◀
- Spanbanden links en rechts door de vorkbrug leiden en naar beneden spannen.

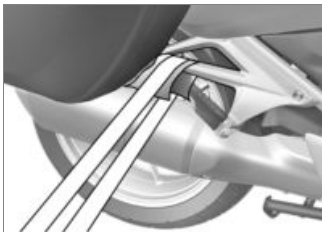

- De bagagespanriemen achter aan beide zijden aan het frame voor de voetsteunen van de passagier bevestigen en opspannen.
- Alle spanbanden gelijkmatig spannen, zo dat de motorfiets stevig vast staat.

## Techniek in detail

Algemene aanwijzingen .....	118
Antiblokkeersysteem ABS .....	118
Automatische stabiliteitscontrole (ASC) .....	121
Dynamic Traction Control (DTC) .....	122
Elektronische onderstelinstelling (D-ESA) .....	124
Rijmodus .....	125
Bandenspanningscontrole RDC .....	126
Schakelassistent .....	128
Hill Start Control .....	129

## Algemene aanwijzingen

Meer informatie over het onderwerp techniek onder:

**[bmw-motorrad.com/technology](http://bmw-motorrad.com/technology)**

## Antiblokkeersysteem ABS

### Deelintegraal-remsysteem

Uw motorfiets is voorzien van een deelintegraal-remsysteem. Bij dit remsysteem worden met de remhendel de voor- en achterrem geactiveerd. Het rempeedaal werkt alleen op de achterrem.

Het BMW Motorrad Integral ABSpast de remkrachtverdeling tussen voor- en achterrem tijdens het remmen aan de belading van de motorfiets aan.



## ATTENTIE

### Poging tot een burn out ondanks Integralfunctie

Beschadiging van achterwielrem en koppeling

- Geen burn-out uitvoeren.◀

### Hoe werkt de Integral ABS?

De maximaal op het wegdek overdraagbare remkracht is o.a. afhankelijk van de wrijvingswaarde van het oppervlak van het wegdek. Grind, ijs en sneeuw en een nat wegdek hebben een aanzienlijk lagere wrijvingswaarde dan een droog en schoon wegdek. Hoe slechter de wrijvingswaarde van het wegdek, hoe langer de remweg wordt.

Indien bij een verhoging van de remdruk door de berijder de maximaal overdraagbare remkracht wordt overschreden, be-

ginnen de wielen te blokkeren en gaat de rijstabiliteit verloren; onderuitgaan kan het gevolg zijn. Voor deze situatie zich voordoet, wordt het ABS geactiveerd en wordt de remdruk tot de maximaal overdraagbare remkracht aangepast. De wielen draaien daardoor verder en de rijstabiliteit blijft los van de toestand van het wegdek behouden.

### Wat gebeurt bij oneffenheden in het wegdek?

Door oneffenheden in het wegdek kan kortstondig contactverlies tussen band en wegdek ontstaan en wordt de overdraagbare remkracht tot nul gereduceerd. Indien in deze situatie wordt geredemd, moet het ABS de remdruk reduceren om de rijstabiliteit bij het herstel van het contact met het wegdek te garanderen. Hierbij moet het BMW Motorrad In-



tegral ABS uitgaan van extreem lage wrijvingswaarden (grind, ijsel, sneeuw), zodat de wielen in alle denkbare situaties blijven draaien om de rijstabiliteit te waarborgen. Na het herkennen van de werkelijke omstandigheden regelt het systeem de optimale remdruk in.

## Hoe kan het Integral ABS door de berijder worden opgemerkt?

Als het ABS vanwege de hierboven beschreven omstandigheden de remkracht moet verminderen, dan is dit door trillingen aan de remhendel voelbaar.

Bij het bedienen van de remhendel wordt via de Integralfunctie ook bij de achterwiel remdruk opgebouwd. Als het rempedaal pas daarna wordt bediend, is de reeds opgebouwde remdruk eerder als tegendruk merkbaar dan wanneer het rempedaal vóór of

gelijk met de remhendel wordt bediend.

## Omhoogkomen van het achterwiel

Bij zeer sterke en snelle vertragingen kan het voorkomen dat het BMW Motorrad Integral ABS het omhoogkomen van het achterwiel niet kan verhinderen. Dit kan eveneens tot het over de kop slaan van de motorfiets leiden.

### WAARSCHUWING

#### Omhoog komen van het achterwiel door krachtig remmen

Kans op ongevallen

- Houd er bij het remmen rekening mee dat de ABS-regeling niet in alle gevallen kan voorkomen dat het achterwiel omhoogkomt. ◀

## Hoe werkt het Integral ABS?

Het BMW Motorrad Integral ABS waarborgt binnen de grenzen van de natuurkundige wetten de rijstabiliteit op elke ondergrond. Het systeem is niet ontworpen voor speciale eisen zoals die gelden voor wedstrijdgebruik in het terrein of op het circuit. Het rijgedrag moet aan de rijvaardigheid en aan de toestand van het wegdek worden aangepast.

## Bijzondere situaties

Voor het herkennen van de blokkeerneiging worden o.a. de toerentallen van het voor- en achterwiel vergeleken. Indien over een langere periode niet aanneemelijke waarden worden herkend, wordt om veiligheidsredenen de ABS-functie uitgeschakeld en een ABS-storing weergegeven. Voorwaarde voor een storings-

melding is een afgesloten zelfdiagnose.

Naast problemen aan het BMW Motorrad ABS kunnen ook ongebruikelijke rij situaties tot een storingsmelding leiden:

- Warmdraaien op de midden- of hulpstandaard met ingeschakelde neutraalstand of ingeschakelde versnelling.
- Gedurende langere tijd rijden met een door de motorremwerking blokkerend achterwiel, bijv. bij het heuvelafwaarts rijden op een gladde ondergrond.

Indien vanwege een van de hierboven beschreven rij situaties een storingsmelding ontstaat, kan de ABS-functie door het uit- en inschakelen van het contact weer worden geactiveerd.

## Welke rol speelt regelmatig onderhoud?



### WAARSCHUWING

#### Niet regelmatig onderhouden remsysteem.

Gevaar voor ongevallen

- Om er zeker van te zijn, dat de staat van onderhoud van het ABS optimaal is, moeten de voorgeschreven onderhoudsintervallen beslist worden aangehouden. ◀

#### Veiligheidsreserves

Het BMW Motorrad Integral ABS mag door het vertrouwen op een kortere remweg voor de berijder geen aanleiding zijn om risico's te nemen. Het is in eerste instantie een veiligheidsreserve voor nood situaties.



### WAARSCHUWING

#### Remmen in bochten

Gevaar voor ongevallen ondanks ABS

- Een aangepaste rijstijl blijft altijd de verantwoordelijkheid van de berijder.
- Het extra veiligheidspotentieel niet door een riskante rijstijl weer beperken. ◀

## Doorontwikkeling van ABS naar ABS Pro

Tot dusverre verzorgde het BMW Motorrad ABS een zeer hoge mate van veiligheid bij het remmen bij het rechte rijden. Nu biedt ABS Pro ook bij remmen in bochten meer veiligheid. ABS Pro voorkomt blokkeren van de wielen, zelfs bij zeer snelle remsbediening. ABS Pro vermindert, in het bijzonder bij remmen door schrikreacties, abrupte stuurkrachtwijzigingen en daardoor het ongewenste oprichten van de motorfiets.

## ABS-regeling

Technisch gezien past ABS Pro de ABS-regeling, afhankelijk van de betreffende rijtsituatie, aan de scheefstand van de motorfiets.

Voor de bepaling van de scheefstand van de motorfiets worden signalen van het rol- en het giermoment en de dwarsversnelling gebruikt.

Als de scheefstand toeneemt wordt de remdrukgradiënt bij het rembegin steeds verder gelimiteerd. Hierdoor vindt de drukopbouw langzamer plaats. Bovendien vindt de drukmodulatie bij de ABS-regeling gelijkmatiger plaats.

## Voordelen voor de berijder

De voordelen van ABS Pro voor de berijder zijn een gevoelig aanspreken en een hoge rem- en rijstabiliteit bij optimale vertraging, ook in bochten.

## Automatische stabiliteitscontrole (ASC)

### Hoe werkt de ASC?

De BMW Motorrad ASC vergeelijkt de wielsnelheden van het voor- en achterwiel. Uit het snelheidsverschil worden de slip en daarmee de stabiliteitsreserves aan het achterwiel berekend.

Als een bepaalde sliplimiet wordt overschreden, wordt het motor-koppel door de motorregeling aangepast.

### Voor welke doeleinden is de ASC bestemd?

De BMW Motorrad ASC is een hulpsysteem voor de bestuurder en is voor gebruik op de openbare weg ontworpen. Vooral in het grensgebied van de rijfysica heeft de berijder duidelijk invloed op de regel mogelijkheden van

de ASC (gewichtsverplaatsing in bochten, losse bagage).

Het systeem is niet ontworpen voor speciale eisen zoals die gelden voor wedstrijd gebruik in het terrein of op het circuit. Voor deze gevallen kan de BMW Motorrad ASC worden uitgeschakeld.



## WAARSCHUWING

### Gevaarlijk rijgedrag

Gevaar voor ongevallen ondanks ASC

- Een aangepaste rijstijl blijft altijd de verantwoordelijkheid van de berijder.
- Het extra veiligheidspotentieel niet door een riskante rijstijl weer beperken. ◀

## Bijzondere situaties

Bij toenemende scheefstand wordt het acceleratievermogen overeenkomstig de natuurkundige wetten steeds verder ingeperkt. Daardoor is het mogelijk dat vanuit scherpe bochten vertraagd wordt geaccelereerd.

Om een doordraaiend of wegglijdend achterwiel te herkennen worden onder andere de toerentallen van voor- en achterwiel vergeleken. Indien over een langere periode niet aannemelijke waarden worden herkend, wordt om veiligheidsredenen de ASC-functie uitgeschakeld en een ASC-storing weergegeven. Voorwaarde voor een storingsmelding is een afgesloten zelfdiagnose.

De volgende ongewone rijtoestanden kunnen een automatische uitschakeling van de BMW Motorrad ASC veroorzaken:

- Rijden op het achterwiel (Wheelie) bij gedeactiveerde ASC gedurende langere tijd.
- Het achterwiel laten draaien bij bediende voorwielrem (Burn Out).
- Warmdraaien op de midden- of hulpstandaard met ingeschakelde neutraalstand of ingeschakelde versnelling.

Door uit- en inschakelen van het contact en aansluitend rijden met een minimumsnelheid wordt de ASC weer geactiveerd.

	Minimumsnelheid voor het activeren van de ASC
min 5 km/h	

Als het voorwiel bij een extreme acceleratie het contact met de weg verliest, vermindert de ASC het motorkoppel, tot het voorwiel weer de weg raakt.

BMW Motorrad raadt in dit geval aan de gashendel iets terug te draaien, om zo snel mogelijk weer een stabiele rijtoestand te bereiken.

Op een gladde ondergrond moet de gashendel nooit plotseling volledig worden teruggedraaid, zonder tegelijkertijd de koppeling te bedienen. Het motorremkoppel kan tot een blokkerend achterwiel en daarmee tot een instabiele rijtoestand leiden. Dit kan door de BMW Motorrad ASC niet gecontroleerd worden.

## Dynamic Traction Control (DTC)

– met rijmodi Pro<sup>SU</sup>

### Hoe werkt de DTC?

De DTC vergelijkt de wielsnelheden van het voor- en achterwiel. Uit het snelheidsverschil worden de slip en daarmee de stabili-

teitsreserves aan het achterwiel berekend. Als een bepaalde sliplimiet wordt overschreden, wordt het motorkoppel door de motorregeling aangepast.

De DTC beschikt over een schuinstandsensoren en kan de wielslip in bochten daardoor nauwkeuriger regelen. Daardoor zijn dynamischere rijtoestanden mogelijk bij gelijkblijvende stabiliteit. In de DYNAMIC-modus kunnen met ondersteuning van de DTC kleine wheelies worden gemaakt.

### **Voor welke doeleinden is de DTC bestemd?**

De DTC is een hulpsysteem voor de bestuurder en is voor gebruik op de openbare weg ontworpen. Vooral in het grensgebied van de rijfysica heeft de berijder duidelijk invloed op de regelmogelijkheden van de DTC (gewichtsverplaatsing in bochten, losse bagage).

Het systeem is niet ontworpen voor speciale eisen zoals die gelden voor wedstrijdgebruik op het circuit. Voor deze gevallen kan de DTC worden uitgeschakeld.



### **WAARSCHUWING**

#### **Gevaarlijk rijgedrag**

Gevaar voor ongevallen ondanks DTC

- Een aangepaste rijstijl blijft altijd de verantwoordelijkheid van de berijder.
- Het extra veiligheidspotentieel niet door een riskante rijstijl weer beperken. ◀

#### **Bijzondere situaties**

Bij toenemende scheefstand wordt het acceleratievermogen overeenkomstig de natuurkundige wetten steeds verder ingeperkt. Daardoor is het mogelijk dat vanuit scherpe bochten vertraagd wordt geaccelereerd.

Om een doordraaiend of wegglijdend achterwiel te herkennen worden onder andere de toerentallen van voor- en achterwiel vergeleken en rekening gehouden met de scheefstand. Als deze waarden gedurende langere tijd als niet-aanemelijk worden herkend, wordt een vervangingswaarde voor de scheefstand gebruikt resp. wordt de DTC-functie uitgeschakeld. In deze gevallen wordt een DTC-storing weergegeven. Voorwaarde voor een storingsmelding is een afgesloten zelfdiagnose.

In de rijmodi RAIN en ROAD wordt bij omhoogkomend voorwiel door de DTC het motorkoppel verlaagd zodat het voorwiel snel weer op de weg komt — in de DYNAMIC-modus zijn lichte door het DTC ondersteunde wheelies toegestaan.

Bij de volgende bijzondere rijomstandigheden is het mogelijk

dat de DTC een storingsmelding geeft.

#### **Ongebruikelijke rijsituaties:**

- Gedurende langere tijd op het achterwiel rijden (wheelie).
- Het achterwiel laten draaien bij bediende voorwielrem (burn out).
- Warmdraaien op een hulpstandaard met ingeschakelde neutraalstand of ingeschakelde versnelling.

Door uit- en inschakelen van het contact en aansluitend rijden met een minimumsnelheid wordt de DTC weer geactiveerd.



Minimumsnelheid voor de activering van de DTC

min 5 km/h

Als het voorwiel bij een extreme acceleratie het contact met de weg verliest, vermindert de DTC het motorkoppel, tot het voorwiel weer de weg raakt.

BMW Motorrad raadt in dit geval aan de gashendel iets terug te draaien, om zo snel mogelijk weer een stabiele rijtoestand te bereiken.

Op een gladde ondergrond moet de gashendel nooit plotseling volledig worden teruggedraaid, zonder tegelijkertijd de koppeling te bedienen. Het motorremkoppel kan tot een glijdend achterwiel en daarmee tot een instabiele rijtoestand leiden. Dit kan door de DTC niet gecontroleerd worden.

## **Elektronische onderstelinstelling (D-ESA)**

- met Dynamic ESA<sup>SU</sup>

### **Dynamic ESA instelmogelijkheden**

Met behulp van de elektronische onderstelinstelling Dynamic ESA kunt u uw motorfiets op comfortabele wijze aanpassen aan de verschillende beladingssituaties en ondergronden.

Dynamic ESA herkent via de sensoren voor de hoogtestand de bewegingen in het onderstel en reageert daarop door aanpassing van de demperkleppen. Het onderstel wordt zo aan de gesteldheid van de ondergrond aangepast.

Uitgaande van de basisafstelling (NORMAL) kan de demping daarnaast harder (HARD) of zachter (SOFT) worden ingesteld.

De Dynamic ESA kalibreert zichzelf regelmatig bij een draaiende motor terwijl de motorfiets stilstaat om de correcte werking van het systeem te waarborgen.

– met rijmodi Pro<sup>SU</sup>

De afstelling van het onderstel is afhankelijk van de geselecteerde rijmodus. De bestuurder kan de door de rijmodus bepaalde demping veranderen.

## Rijmodus

### Rijmodus

#### Selectie rijmodus

Om de motorfiets aan het weer, de toestand van de weg en rijstijl te kunnen aanpassen, kan uit drie rijmodi worden gekozen:

- RAIN
- ROAD

- met rijmodi Pro<sup>SU</sup>
- DYNAMIC

Elke rijmodus beïnvloedt het gedrag van de motorfiets op verschillende manieren. In elke modus kan de ASC/DTC uitgeschakeld worden; de volgende uitleg heeft betrekking op het ingeschakelde systeem. De laatst geselecteerde rijstand wordt na het uit- en inschakelen van het contact automatisch weer geactiveerd.

In principe geldt: Des te dynamischer de gekozen modus, des te meer wordt de ondersteuning door het ASC/DTC beperkt. Bedenk daarom bij de selectie van de rijmodus: Hoe dynamischer de afstelling, hoe hoger de eisen aan de berijder!

Reactie op de gashendel:

- In de modus RAIN: Terughoudend
- In de modus ROAD: Direct

– met rijmodi Pro<sup>SU</sup>

- In de modus DYNAMIC: Dynamisch

#### RAIN-modus

Het ASC/DTC-systeem grijpt zo vroeg in, dat een doordraaiend achterwiel vermeden wordt. De motorfiets blijft op een wegdek met een hoge tot gemiddelde wrijvingswaarde (droog en nat asfalt tot droge kinderkopjes) zeer stabiel, alleen op een glad wegdek (nat bitumen of natte kinderkopjes) zijn bewegingen van de achterkant duidelijk voelbaar.

#### ROAD-modus

De ingreep van het ASC/DTC-systeem volgt later dan in de RAIN-modus. De motorfiets blijft

op een wegdek met een hoge tot gemiddelde wrijvingswaarde (droog en nat asfalt tot droge kinderkopjes) stabiel. Er zijn lichte driftbewegingen bij het achterwiel waarneembaar. Op een glad wegdek (nat bitumen of natte kinderkopjes) zijn bewegingen van de achterkant duidelijk voelbaar.

– met rijmodi Pro<sup>SU</sup>

### **DYNAMIC-modus**

De DYNAMIC-modus is de meest sportieve modus.

De ingreep van het ASC/DTC-systeem vindt later nogmaals plaats, waardoor ook op droog asfalt driftbewegingen mogelijk zijn bij sterke acceleratie in de bocht.

### **ABS**

– De herkenning omhoog komen achterwiel is in alle modi actief.

– Het ABS is afgestemd voor gebruik op de openbare weg.

– In de rijmodi RAIN, ROAD en DYNAMIC staat ABS Pro in volledige omvang ter beschikking. De neiging tot oprichten, die de motorfiets heeft in bochten, wordt tot op een minimum gereduceerd.

– met Dynamic ESA<sup>SU</sup>

### **Dynamic ESA**

– In de modi RAIN, ROAD en DYNAMIC kan men kiezen tussen de dempingsvarianten HARD, NORMAL en SOFT.

Basisinstelling bij:

- RAIN: SOFT
- ROAD: NORMAL

– met rijmodi Pro<sup>SU</sup>  
– DYNAMIC: HARD

### **Omschakeling van de rijmodi**

De omschakelprocedure van de functies in de motorregeling en de ASC/DTC is alleen mogelijk als er geen aandrijfkoppel op het achterwiel staat.

Om deze toestand te verkrijgen,  
– moet de motorfiets stilstaan met ingeschakeld contact

of

– moet de gashendel teruggedraaid zijn en mag er geen rem worden ingedrukt.

### **Bandenspanningscontrole RDC**

– met bandenspanningscontrole (RDC)<sup>SU</sup>



## Werking

In elke band bevindt zich een sensor die de temperatuur en de spanning in de band meet en deze informatie naar de regeleenheid stuurt.

De sensoren zijn uitgerust met een centrifugaalregelaar die de overdracht van de meetwaarden na het eerste overschrijden van de minimumsnelheid vrijgeeft.



Minimumsnelheid voor de overdracht van de RDC-metwaarden:

min 10 km/h

Voordat voor het eerst de bandenspanning wordt ontvangen, wordt op het display voor elke band "--" weergegeven. Nadat de motorfiets stilstaat worden de meetwaarden nog enige tijd door de sensoren doorgegeven.



Overdrachtduur van de meetwaarden na stilstaande motorfiets:

min 15 min

Als een RDC-regeleenheid is gemonteerd zonder dat de wielen zijn voorzien van sensoren, wordt een storingsmelding gegeven.

## Bandenspanningsbereiken

De RDC-regeleenheid maakt onderscheid tussen drie op de motorfiets afgestemde bandenspanningsbereiken:

- Bandenspanning binnen de toelaatbare tolerantie.
- Bandenspanning in het grensgebied van de toelaatbare tolerantie.
- Bandenspanning buiten de toelaatbare tolerantie.

## Temperatuurcompensatie

De bandenspanning is afhankelijk van de temperatuur: deze neemt toe naarmate de bandentemperatuur toeneemt resp. daalt naarmate de bandentemperatuur afneemt. De luchttemperatuur in de band is afhankelijk van de omgevingstemperatuur en de rijstijl en duur van de rit.



De bandenspanningen worden op het multifunctioneel display temperatuurcompenseerd weergegeven en hebben altijd betrekking op de volgende luchttemperatuur in de band:

20 °C

Bij de bandenspanningsmeters van tankstations vindt geen temperatuurcompensatie plaats, de gemeten bandenspanning is afhankelijk van de bandentemperatuur. Hierdoor zullen de daarmee gemeten waarden meestal

niet overeenstemmen met de waarden op het multifunctioneel display.

## Aanpassing van de bandenspanning

Vergelijk de RDC-waarde op het multifunctioneel display met de waarde op de achterzijde van de omslag van de handleiding. De afwijking tussen beide waarden moet met de bandenspanningsmeter van het tankstation worden gecompenseerd.

 Voorbeeld
Volgens handleiding moet de bandenspanning de volgende waarde bedragen:
2,5 bar
Op het multifunctioneel display wordt de volgende waarde weergegeven:

 Voorbeeld
2,3 bar
Er ontbreekt dus:
0,2 bar
De bandenspanningsmeter bij het tankstation toont:
2,4 bar
Om de correcte bandenspanning in te stellen, moet deze met de volgende waarde worden verhoogd:
2,6 bar

## Schakelassistent

– met schakelassistent Pro<sup>SU</sup>

### Schakelassistent Pro

De motorfiets is met de oorspronkelijk in de motorsport ontwikkelde schakelassistent uitgerust, die aan het toergebruik is aangepast. De schakelassis-

tent maakt het mogelijk om op- of terug te schakelen zonder de koppeling te bedienen of de gashendel te verdraaien in nagenoeg alle belastings- en toereengebieden.

### Voordelen

- 70-80% van alle schakelprocedures van een rit kan zonder koppeling worden uitgevoerd.
- Minder bewegingen tussen bestuurder en duopassagier door kortere schakelpauzes.
- Bij het accelereren hoeft de gasklep niet gesloten te worden.
- Bij het vertragen en terugschakelen (gasklep gesloten) wordt door tussengas een toerentaanpassing gerealiseerd.
- De schakeltijd wordt ten opzichte van een schakelprocedure met koppelingsbediening gereduceerd.

De berijder moet voor de herkenning van de schakelwens het van tevoren onbediende schakelpedaal tegen de veerkracht over een bepaalde slag normaal tot vlot in de gewenste richting bedienen en tot afsluiting van de schakelprocedure in deze stand vasthouden. Een verdere verhoging van de schakelkracht tijdens de schakelprocedure is niet nodig. Na de schakelprocedure moet het schakelpedaal volledig ontlast worden om een volgende schakeling met de schakelassistent Pro te kunnen uitvoeren. Voor schakelprocedures met de schakelassistent moet de belasting (gashendelstand) voor en tijdens de schakelprocedure constant worden gehouden. Een wijziging van de gashendelstand tijdens de schakelprocedure kan tot afbreking van de functie en/of misschakelingen leiden. Voor schakelprocedures met koppe-

lingsbediening volgt geen ondersteuning door de schakelassistent.

### Terugschakelen

- Terugschakelen wordt tot het bereiken van het maximumtoerental in de doelversnelling ondersteund. Een te hoog toerental wordt zo vermeden.

 Max. toerental
max 9000 min <sup>-1</sup>

### Opschakelen

- Opschakelen wordt tot het bereiken van het stationair toerental in de doelversnelling ondersteund.
- Het toerental kan dan niet onder het stationair toerental komen.

 Stationair toerental
1150 min <sup>-1</sup> (Motor op bedrijfstemperatuur)

### Hill Start Control

- met Hill Start Control<sup>SU</sup>

### Functie van de Hill Start Control

De Hill Start Control verhindert het ongecontroleerde achteruitrollen op hellingen door de doelgerichte ingreep in het gedeeltelijk integrale ABS-remsysteem, zonder dat de bestuurder permanent de remhendel moet bedienen. Zo wordt bij activering van de Hill Start Control de druk in het achterste remsysteem opgebouwd, zodat de motorfiets op een hellend oppervlak blijft staan.

## Invloed van de tegendruk op het startgedrag

- Als met een lage remdruk wordt gestopt, wordt slechts een geringe tegendruk opgebouwd. Het loslaten van de remmen bij het weggrijden verloopt snel. Er kan rustiger worden weggereden. Het is nauwelijks nodig de gashendel extra open te draaien.
- Als met een hoge remdruk wordt gestopt, wordt een hogere tegendruk opgebouwd. Het loslaten van de rem bij het weggrijden duurt iets langer. Voor het weggrijden is meer koppel nodig, waardoor de gashendel verder moet worden opgedraaid.

## Gedrag bij rollend of glijdend motorvoertuig

- Als het motorvoertuig bij actieve Hill Start Control rolt, wordt de remdruk verhoogd.

- Als het achterwiel glijdt, wordt de rem na ca. 1 m weer losgelaten. Zo wordt bijv. het wegglijden met geblokkeerd achterwiel verhinderd.

## Loslaten van de rem bij het afzetten van de motor

Bij het afzetten van de motor met de nooduitschakelingsschakelaar of het uitklappen van de zijstandaard, wordt de Hill Start Control gedeactiveerd.

Naast het controle- en waarschuwingslampje, moet de bestuurder door het volgende gedrag op de deactivering van de Hill Start Control worden gewezen:

### Remwaarschuwing

- De remmen worden kortstondig losgelaten en onmiddellijk weer geactiveerd.
- Daarbij ontstaat een opvallende ruk.
- De rem wordt langzaam losgelaten.

- Het voertuig is ongeremd.
- De bestuurder moet het voertuig handmatig remmen.



## OPMERKING

Bij het uitschakelen van het contact wordt de tegendruk onmiddellijk en zonder remwaarschuwing afgebouwd. ◀

## Onderhoud

Algemene aanwijzingen .....	132
Standaard gereedschapsset .....	132
Gereedschapsset .....	132
Voorwielstandaard .....	133
Motorolie .....	134
Remsysteem .....	135
Koppeling .....	139
Koelvloeistof .....	139
Banden .....	141
Velgen en banden .....	142
Uitlaatdemper .....	143
Wielen .....	144
Lamp .....	151
Starthulp .....	158
Accu .....	159

Zekeringen .....	163
Diagnose-aansluiting .....	164

## Algemene aanwijzingen

In het hoofdstuk "Onderhoud" worden werkzaamheden voor het controleren en vervangen van slijtagedelen beschreven, die eenvoudig zijn uit te voeren.

Indien bij de montage rekening moet worden gehouden met speciale aanhaalmomenten, dan zijn deze eveneens genoemd. Een overzicht van alle benodigde aanhaalmomenten vindt u in het hoofdstuk "Technische gegevens".

U kunt mee informatie betreffende de onderhouds- en reparatiewerken verkrijgen bij uw BMW Motorrad specialist.

Voor het uitvoeren van een aantal van de beschreven werkzaamheden zijn speciale gereedschappen en een gedegen vakkennis op het gebied van motorfietsen vereist. Neem in geval van twijfel contact op met een specialist,

bij voorkeur een BMW Motorrad Partner.

## Standaard gereedschapsset

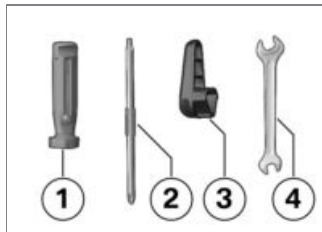

- 1 Handgreep schroevendraaijer
- 2 Omkeerbare schroevendraaijer  
Kruiskop PH1 en Torx T25
  - Berijders-buddyseat uitbouwen (➡ 82).
  - Kuipdelen uit- en inbouwen.
- 3 Sleutel voor olievlug

- 3 – Motorolie bijvullen (➡ 135).
- Duo-buddyseat uitbouwen (➡ 84).
- Duo-buddyseat inbouwen (➡ 85).
- 4 Steeksleutel  
Sleutelwijdte 8/10

## Gereedschapsset

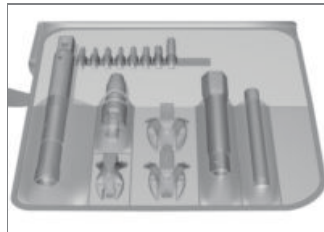

Voor uitgebreidere onderhoudswerkzaamheden (bijv. wielen uit- en inbouwen) heeft BMW Motorrad een op uw motorfiets afgestemde gereedschap-serviceset

samengesteld. Deze serviceset is verkrijgbaar bij uw BMW Motorrad Partner.

## Voorwielstandaard

### Voorwielstandaard aanbrengen



#### Gebruik van de BMW Motorrad voorwielstandaard zonder gebruik van de middenbok of hulpstandaard

Onderdeelschade door omvallen

- De motorfiets vóór het optillen met de BMW Motorrad voorwielsteun op de middenbok of een hulpstandaard zetten. ◀
- De motorfiets op de middenbok plaatsen en erop letten dat de ondergrond vlak en stevig is.
- Basisstandaard met voorwielbevestiging gebruiken. De grondstaander en zijn accessoi-

res zijn bij uw BMW Motorrad Partner verkrijgbaar.

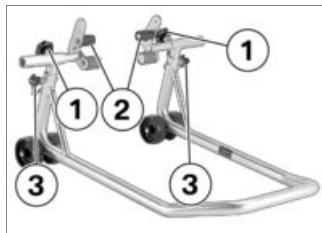

- Bevestigingsbout **1** losdraaien.
- De beide pennen **2** zo ver naar buiten schuiven tot de voorvork er tussen past.
- De gewenste hoogte van de voorwielstandaard met behulp van de fixeerpennen **3** instellen.
- Voorwielstandaard in het midden van het voorwiel plaatsen en naar de vooras schuiven.

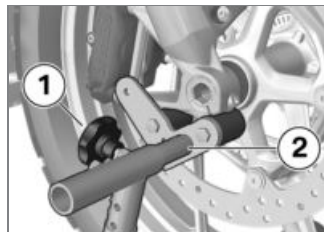

- De beide pennen **2** zo instellen dat de voorvork er stevig op rust.
- Bevestigingsbout **1** aandraaien.

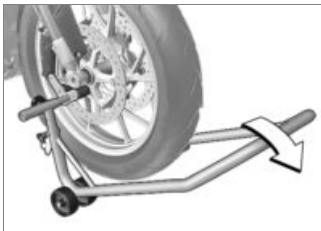
**ATTENTIE****Inklappen van de middenbok als de motorfiets te ver omhoog wordt gebracht**

Onderdeelschade door omvallen

- Erop letten dat de middenbok bij het optillen op de grond blijft. ◀
- De voorwielstandaard gelijkmatig naar beneden drukken om de motorfiets op te tillen.

**Motorolie****Motoroliepeil controleren****ATTENTIE**

**Verkeerde interpretatie van het oliepeil, omdat het oliepeil temperatuurafhankelijk is (des te hoger de temperatuur, des te hoger is het oliepeil)**

Motorschade

- Het oliepeil na een langere rit resp. bij warme motor controleren. ◀
- De motor op bedrijfstemperatuur afzetten.
- De motorfiets op de middenbok plaatsen en erop letten dat de ondergrond vlak en stevig is.
- Vijf minuten wachten, zodat de olie zich in het carter kan verzamelen.



- Het oliepeil bij de aanduiding **1** aflezen.



Voorgeschreven motoroliepeil

Tussen MIN- en MAX-markeering



Bij een oliepeil onder de MIN-markering:

- Motorolie bijvullen (☞ 135).

Bij een oliepeil boven de MAX-markering:

- De storing bij een specialist laten controleren, bij voorkeur een BMW Motorrad Partner.

## Motorolie bijvullen

- De motorfiets neerzetten en erop letten dat de ondergrond vlak en stevig is.



- De omgeving van de olievluchopening reinigen.

- Plug **2** van de vulopening voor motorolie met behulp van de sleutel voor de olievluchplug **1** verwijderen.
- De sleutel voor de olievluchplug **1** op de plug **2** voor de motorvulopening aanbrengen en linksom uitbouwen.
- Motoroliepeil controleren (☞ 134).

### ATTENTIE

#### Gebruik van te weinig resp. te veel motorolie

Motorschade

- Op een correct motoroliepeil letten.◀
- Motorolie tot het voorgeschreven peil bijvullen.



Bijvulhoeveelheid motorolie

max 0,95 l (Verskil tussen MIN en MAX)

- Motoroliepeil controleren (☞ 134).
- De dop **2** van de olievluchopening aanbrengen.

## Remsysteem

### Remfunctie controleren

- Remhendel bedienen.
  - » Er moet een duidelijk drukpunt voelbaar zijn.
- Rempedaal bedienen.
  - » Er moet een duidelijk drukpunt voelbaar zijn.

Zijn geen duidelijke drukpunten merkbaar:

### ATTENTIE

#### Ondeskundige werkzaamheden aan het remsysteem

In gevaar brengen van de bedrijfszekerheid van het remsysteem

- Alle werkzaamheden aan het remsysteem laten uitvoeren door vakkundig personeel.◀

- De remmen bij een specialist laten controleren, bij voorkeur bij een BMW Motorrad Partner.

## Remblokdikte vooraan controleren

- Motorfiets neerzetten en erop letten dat de ondergrond vlak en stevig is.

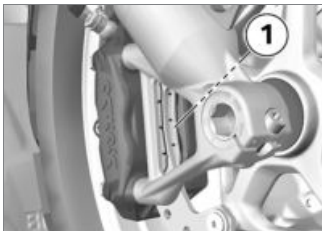

- Remblokdikte links en rechts door visuele controle controleren. Kijkrichting: tussen wiel en voorwielgeleiding door naar de remblokken **1**.



 Slijtagegrens remvoering, voor

1,0 mm (Alleen remvoering zonder rugplaat. De slijtage-markeringen (groeven) moeten duidelijk zichtbaar zijn.)

Als de slijtagecoderingen niet meer duidelijk zichtbaar zijn:



## WAARSCHUWING

### Onderschrijden van de minimale remblokdikte

Verminderde remwerking, beschadiging aan de remmen

- Om de bedrijfszekerheid van het remsysteem te waarborgen mogen de remblokken niet dunner worden dan de minimaal toelaatbare dikte.◀
- Remblokken door een specialist laten vervangen, bij voorkeur door een BMW Motorrad-dealer.

## Remblokdikte achter controleren

- Motorfiets neerzetten en erop letten dat de ondergrond vlak en stevig is.

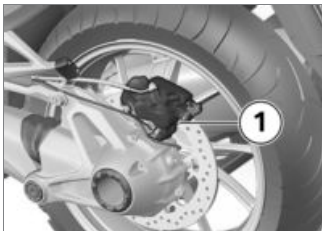

- Remblokdikte visueel controleren. Kijkrichting: tussen spatbescherming en achterwiel door naar de remblokken **1**.

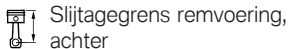
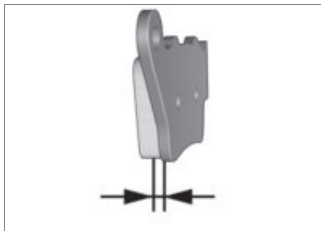

Slijtagegrens remvoering, achter

1,0 mm (Alleen remvoering zonder rugplaat.)

Als de slijtagegrens bereikt is:

### **WAARSCHUWING**

#### **Onderschrijden van de minimale remblokdikte**

Verminderde remwerking, beschadiging aan de remmen

- Om de bedrijfszekerheid van het remsysteem te waarborgen mogen de remblokken niet

dunner worden dan de minimaal toelaatbare dikte. ◀

- Remblokken door een specialist laten vervangen, bij voorkeur door een BMW Motorrad-dealer.

### **Remvloeistofpeil, voor, controleren**

#### **WAARSCHUWING**

#### **Te weinig remvloeistof in het remvloeistofreservoir**

Duidelijk minder remvermogen door lucht in het remsysteem

- Stop onmiddellijk met rijden totdat het defect verholpen is.
- Het remvloeistofpeil regelmatig controleren. ◀
- De motorfiets op de middenbok plaatsen en erop letten dat de ondergrond vlak en stevig is.
- Stuur in rechttuitstand zetten.



- Vloeistofpeil op remvloeistofreservoir, voor, **1** aflezen.



### OPMERKING

Door de slijtage van de remblokken daalt het remvloeistofpeil in het reservoir. ◀



Remvloeistofpeil, voor

Remvloeistof, DOT4

Het remvloeistofpeil mag niet onder de MIN-markering komen. (Remvloeistofreservoir loodrecht, motorfiets staat rechtop)

Als het remvloeistofpeil tot onder het toegestane peil daalt:

- Storingen zo snel mogelijk door een specialist laten verhelpen, bij voorkeur een BMW Motorrad Partner.

## Remvloeistofpeil, achter, controleren



### WAARSCHUWING

#### Te weinig remvloeistof in het remvloeistofreservoir

Duidelijk minder remvermogen door lucht in het remsysteem

- Stop onmiddellijk met rijden totdat het defect verholpen is.
- Het remvloeistofpeil regelmatig controleren. ◀
- De motorfiets op de middenbok plaatsen en erop letten dat de ondergrond vlak en stevig is.



- Vloeistofpeil op remvloeistofreservoir, achter, **1** aflezen.

#### **OPMERKING**

Door de slijtage van de remblokken daalt het remvloeistofpeil in het reservoir. ◀



 Remvloeistofpeil, achter
Remvloeistof, DOT4
Het remvloeistofpeil mag niet onder de MIN-markering komen. (Remvloeistofreservoir loodrecht, motorfiets staat rechtop)

Als het remvloeistofpeil tot onder het toegestane peil daalt:

- Storingen zo snel mogelijk door een specialist laten verhelpen, bij voorkeur een BMW Motorrad Partner.

## Koppeling

### Werking koppeling controleren

- Koppelingshendel bedienen.  
» Er moet een duidelijk drukpunt voelbaar zijn.  
Er is geen duidelijk drukpunt merkbaar:

- De koppeling bij een specialist laten controleren, bij voorkeur een BMW Motorrad dealer.

## Koelvloeistof

### Koelvloeistofpeil controleren

- De motorfiets neerzetten en erop letten dat de ondergrond vlak en stevig is.
- Motor laten afkoelen.

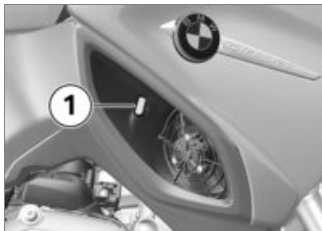

- Koelvloeistofpeil bij reservoir **1** aflezen.



Voorgeschreven peil  
koelvloeistof

Tussen MIN- en MAX-mar-  
kering op expansiereservoir  
(Motor koud)

Als het remvloeistofpeil tot onder  
het toegestane peil daalt:

- Storingen zo snel mogelijk  
door een specialist laten  
verhelpen, bij voorkeur een  
BMW Motorrad Partner.

## Koelvloeistof bijvullen

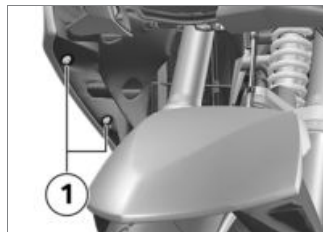

- Bouten **1** verwijderen.

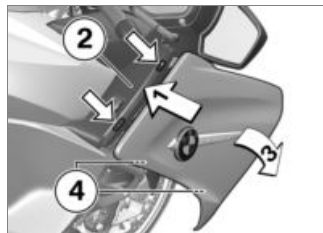

- Zijbekleding **3** voor naar buiten  
trekken.
- » Nokken **4** worden uit tules ge-  
trokken.

- Zijbekleding **1** naar boven uit zijdeel **2** trekken en verwijderen, daarbij op nokken **pijlen** letten.



- Dop **1** van de expansietank openen en koelvloeistof bijvullen tot het voorgeschreven niveau.
- Koelvloeistofpeil controleren (→ 139).
- De dop van het koelvloeistofexpansiereservoir sluiten.

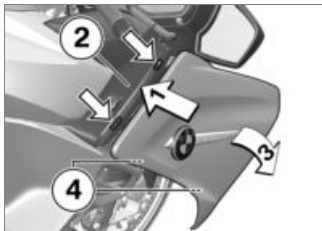

- Zijbekleding **1** met nokken in het zijdeel **2** aanbrengen.
- Zijbekleding **3** naar binnen kantelen.
- » Nokken **4** worden in tules gedrukt.

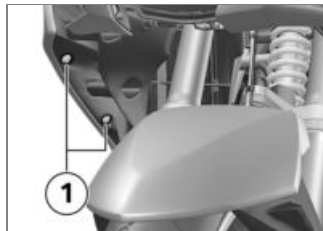

- Bouten **1** aanbrengen.

## Banden

### Bandenspanning controleren

**WAARSCHUWING**

#### Onjuiste bandenspanning

Verslechterde rijeigenschappen van de motorfiets, verkorting van de levensduur van de banden

- Zorg voor een correcte bandenspanning.◀

**WAARSCHUWING****Zelfstandig openen van verticaal ingebouwde binnenventielen bij hoge snelheden**

Plotseling verlies van de bandenspanning

- Ventiëldopjes met rubber afdichting gebruiken en deze goed vastschroeven. ◀
- De motorfiets neerzetten en erop letten dat de ondergrond vlak en stevig is.
- De bandenspanning aan de hand van de volgende gegevens controleren.



Bandenspanning voor

2,5 bar (bij koude band)



Bandenspanning achter

2,9 bar (bij koude band)

Als de bandenspanning te laag is:

- Bandenspanning corrigeren.

**Velgen en banden****Velgen controleren**

- De motorfiets neerzetten en erop letten dat de ondergrond vlak en stevig is.
- Velgen visueel op defecten controleren.
- Het koelvloeistofsysteem door een specialist laten controleren, best door een BMW Motorrad Partner.

**Bandenprofiel­diepte controleren****WAARSCHUWING****Rijden met sterk versleten banden**

Gevaar voor ongevallen door verslechterd rijgedrag

- Eventueel de banden vóór het bereiken van de wettelijk voor-

geschreven minimale profiel­diepte vervangen. ◀

- De motorfiets neerzetten en erop letten dat de ondergrond vlak en stevig is.
- Bandenprofiel­diepte in de hoofdprofiel­groeven met slijtage-indicatoren meten.

**OPMERKING**

Op elke band zijn slijtagemarkeringen in de hoofdprofiel­groeven geïntegreerd. Indien de slijtagemarkeringen zichtbaar zijn, is de band volledig versleten. De posities van de slijtagemarkeringen zijn op de zijkant van de band aangegeven, bijv. door de letters TI, TWI of door een pijl. ◀

Als de minimale profiel­diepte is bereikt:

- Betreffende band(en) vervangen.



## Uitlaatdemper

### Uitlaatdemper naar buiten zwenken

#### **VOORZICHTIG**

#### Heet uitlaatsysteem

Verbrandingsgevaar

- Heet uitlaatsysteem niet aanraken.◀
- De motorfiets op de middenstandaard plaatsen en erop letten dat de ondergrond vlak en stevig is.
- De uitlaatdemper laten afkoelen.

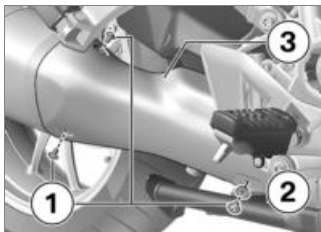

- Bouten **1**, voor met ring **2**, verwijderen.
- Uitlaatdemperafdekking **3** verwijderen.

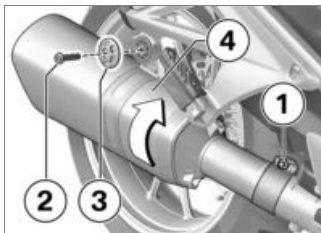

- Bout **1** van klem losdraaien.

- Bout **2** en bevestigingsring **3** verwijderen.
- Uitlaatdemper **4** **rechtsom** naar buiten draaien.

### Uitlaatdemper bevestigen

#### **ATTENTIE**

#### Aantrekken van boutverbindingen met verkeerd aanhaalmoment

Beschadiging of loskomen van boutverbindingen

- Aanhaalmomenten altijd laten controleren door een specialist, bij voorkeur een BMW Motorrad Partner.◀

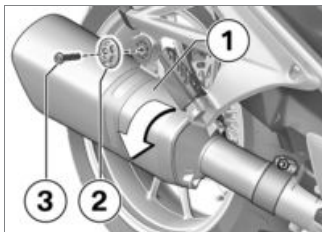

- Uitlaatdemper **1** linksom draaien, tot hij op de passagiersvoetsteunhouder rust.
- Ring **2** en bout **3** monteren.



Uitlaatdemper aan voetsteunhouder

19 Nm

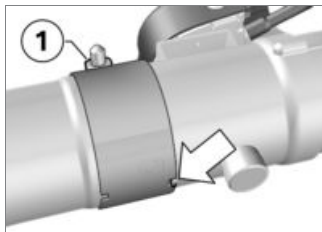

- Klem **1** zo ver mogelijk naar voren schuiven en met de uitsparing in de nok (**pijl**) positioneren.
- Klem vastzetten.



Klem op uitlaatdemper en uitlaatbocht

22 Nm

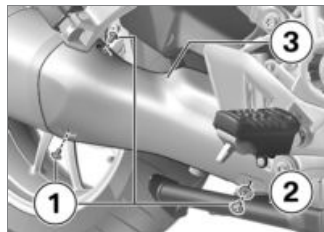

- Demperafdekking **3** aanbrengen.
- Bouten **1**, voor met ring **2**, aanbrengen.

## Wielen

### Bandenadvies

Voor elke bandenmaat zijn bepaalde bandenmerken door BMW Motorrad getest, als verkeersveilig beoordeeld en goedgekeurd. Van andere banden kan BMW Motorrad de geschiktheid van het product niet beoordelen en daarom niet instaan voor de rijveiligheid.

BMW Motorrad adviseert, alleen banden te gebruiken, die door BMW Motorrad zijn getest en goedgekeurd.

Uitgebreide informatie vindt u bij uw BMW Motorrad dealer of op Internet:

**bmw-motorrad.com**

## Invloed van de wielmaten op het rijwielregelsysteem

De wielmaten spelen bij de regelsystemen voor het rijwielgedeelte ABS en ASC/DTC een belangrijke rol. Met name de diameter en breedte van de wielen zijn als basis voor alle noodzakelijke berekeningen in de regeleenheid opgeslagen. Een wijziging van deze maten door de ombouw naar andere dan de standaard gemonteerde wielen kan ernstige gevolgen voor het regelkarakter van deze systemen hebben.

Ook de voor de wieltoerentalherkenning benodigde sensorwielen

moeten bij de gemonteerde regelsystemen passen en mogen niet worden vervangen.

Neem voordat u uw motorfiets met andere wielen uitrust contact op met een specialist, bij voorkeur een BMW Motorrad partner. In enkele gevallen kunnen de in de regeleenheden opgeslagen gegevens aan de nieuwe wielmaten worden aangepast.

## RDC-sticker

– met bandenspanningscontrole (RDC)<sup>SU</sup>

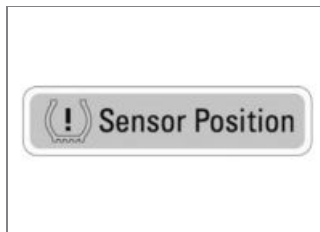

## Ondeskundig verwijderen van de banden

Beschadiging van de RDC-sensoren

- De specialist of de BMW Motorrad partner melden dat het wiel van een RDC-sensor is voorzien.◀

Bij motorfietsen die met RDC zijn uitgerust, is er op de positie van de RDC-sensor een overeenkomstige sticker op de velg te vinden. Bij het vervangen van een band moet erop worden ge-

let dat de RDC-sensor niet wordt beschadigd. De BMW Motorrad-dealer of de specialist moet worden gewezen op de RDC-sensor.

## Voorwiel uitbouwen

- De motorfiets op de middenboks plaatsen en erop letten dat de ondergrond vlak en stevig is.

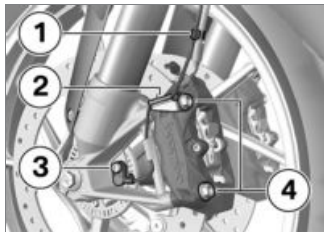

- ABS-sensorkabel uit de bevestigingsclips **1** en **2** nemen.
- De bout **3** verwijderen en de ABS-sensor uit de boring nemen.

- De gedeelten van de velg afplakken die bij het verwijderen van de remklauwen kunnen worden beschadigd.



## ATTENTIE

### Ongewenst samendrukken van de remblokken

Onderdeelschade bij het aanbrengen van de remklauw of bij het uit elkaar drukken van de remblokken

- De remmen bij een uitgebouwde remklauw niet bedienen. ◀
- Bevestigingsbouten **4** van de remklauwen links en rechts verwijderen.

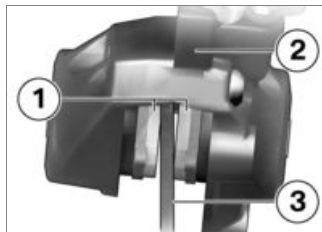

- Remblokken **1** door draaiende bewegingen van de remklauw **2** tegen de remschijf **3** iets uit elkaar drukken.
- Remklauwen naar achteren en naar buiten toe voorzichtig van de remschijven trekken.
- Motorfiets voor optillen, tot het voorwiel vrij draait, bij voorkeur met een BMW Motorrad voorwielstandaard.
- Voorwielstandaard aanbrengen (→ 133).



- Rechter asklembout **1** losdraaien.

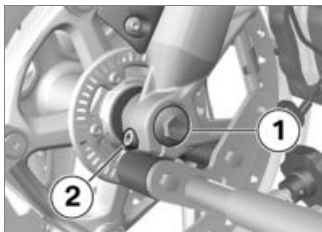

- Bout **1** verwijderen.
- Linker asklembout **2** losmaken.

- De steekas iets naar binnen drukken, om deze aan de rechterzijde beter te kunnen grijpen.

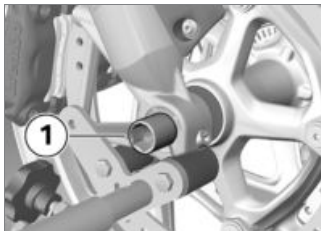

- Steekas **1** uittrekken, het voorwiel daarbij ondersteunen.
- Het voorwiel neerzetten en naar voren uit de voorwielgeleiding rollen.

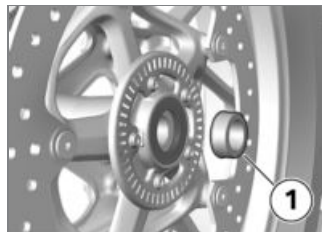

- Afstandsbus **1** uit de wielnaaf nemen.

## Voorwiel monteren

### WAARSCHUWING

#### Gebruik van een niet standaard wiel

Storingen bij regelingrepen van ABS en ASC/DTC

- Opmerkingen over de invloed van de wielmaten op de rijwielregelsystemen ABS en ASC/DTC aan het begin van dit hoofdstuk in acht nemen. ◀

**ATTENTIE****Aantrekken van boutverbindingen met verkeerd aanhaalmoment**

Beschadiging of loskomen van boutverbindingen

- Aanhaalmomenten altijd laten controleren door een specialist, bij voorkeur een BMW Motorrad Partner. ◀



- Afstandsbus **1** aan de linkerzijde in de wielnaaf aanbrengen.

**ATTENTIE****Voorwiel tegen de draairichting inbouwen**

Gevaar voor ongevallen

- De richtingspijlen op de banden of de velgen in acht nemen. ◀
- Voorwiel in de wielophanging rollen.

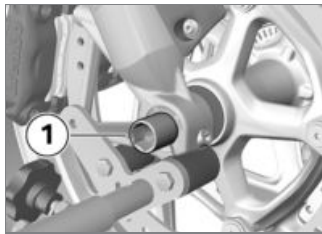

- Voorwiel optillen, steekas **1** aanbrengen.
- De voorwielstandaard verwijderen en de voorvork meermaals krachtig laten inveren.

De handremhendel daarbij niet bedienen.

- Voorwielstandaard aanbrengen (▶▶ 133).

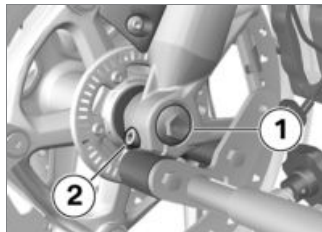

- Bout **1** aanbrengen en met het voorgeschreven aantrekkoppel vastzetten. De steekas daarbij aan de rechterzijde tegenhouden.



Steekas in telescoopvork

30 Nm

- De linker asklembout **2** met aantrekkoppel aantrekken.

 Klembout voor steekas in voorvork

19 Nm

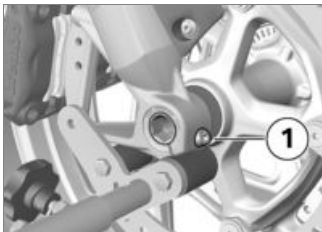

- De rechter asklembout **1** met het betreffende aanhaalmoment vastzetten.

 Klembout voor steekas in voorvork

19 Nm

- Voorwielstandaard verwijderen.

- Remklauwen links en rechts op de remschijven aanbrengen.

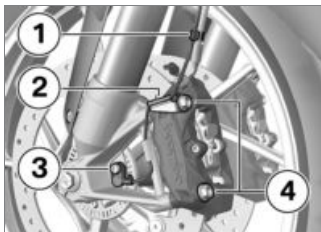

- Bevestigingsbouten **4** links en rechts aanbrengen en met het voorgeschreven aantrekkoppel vastzetten.

 Remklauw aan telescoopvork

38 Nm

- Bescherming op de velg verwijderen.

## WAARSCHUWING

### Niet aanliggende remklauwen aan de remschijf

Gevaar voor ongevallen door vertraagde remwerking.

- Voor het vertrek de vertragsvrije remwerking controleren. ◀
- Remmen meerdere malen bedienen, totdat de remvoeringen aanliggen.
- ABS-sensorleiding in de bevestigingsclips **1** en **2** aanbrengen.
- ABS-sensor in de boring aanbrengen en bout **3** aanbrengen.

 Wieltoerentalsensor aan vork

lijm: Zelfborgend of middel-vaste boutborging

8 Nm

## Achterwiel demonteren

- Uitlaatdemper naar buiten zwenken (►► 143).

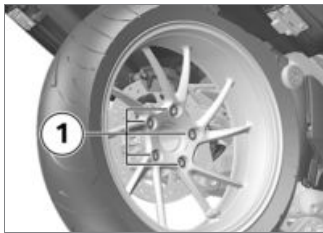

- Eerste versnelling inschakelen.
- Bouten **1** van achterwiel uitbouwen, daarbij het wiel ondersteunen.
- Achterwiel naar achteren wegrollen.

## Achterwiel inbouwen

**WAARSCHUWING**

Gebruik van een niet standaard wiel

Storingen bij regelingrepen van ABS en ASC/DTC

- Opmerkingen over de invloed van de wielmaten op de rijwielregelsystemen ABS en ASC/DTC aan het begin van dit hoofdstuk in acht nemen.◀

### ATTENTIE

#### Aantrekken van boutverbindingen met verkeerd aanhaalmoment

Beschadiging of loskomen van boutverbindingen

- Aanhaalmomenten altijd laten controleren door een specialist, bij voorkeur een BMW Motorrad Partner.◀
- Achterwiel op de achterwielnaaf aanbrengen.



- Wielbouten **1** met aantrekkopel inbouwen.



Achterwiel aan wielflens

Aanhaalvolgorde: Kruiselings vastdraaien

60 Nm

- Uitlaatdemper bevestigen (►► 144).



## Lamp

### Lamp voor dimlicht vervangen

#### OPMERKING

De plaatsing van de stekker, van de veerbeugels en de lamp kunnen afwijken van de volgende afbeeldingen. ◀

- De motorfiets neerzetten en erop letten dat de ondergrond vlak en stevig is.
- Contact uitschakelen.



- De afdekking **1** door linksom draaien demonteren om het dimlicht te vervangen.



- Trek de stekker **1** los.

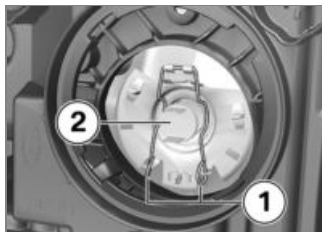

- Veerbeugel **1** losmaken uit de vergrendeling en opzij klappen.
- Lamp **2** verwijderen.
- Defecte lamp vervangen.

 Gloeilamp voor dimlicht

H7 / 12 V / 55 W

- Om het glas te beschermen tegen vervuiling, de lamp alleen bij de lampvoet beetpakken.

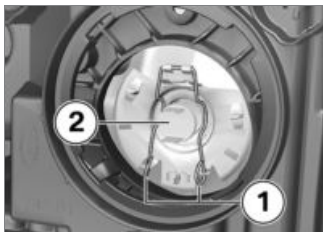

- Lamp **2** aanbrengen, daarbij op de juiste positie van de nok letten.



#### OPMERKING

De stand van de gloeilamp kan van de afbeelding afwijken. ◀

- Veerbeugel **1** in de arrêtering aanbrengen.



- Sluit stekker **1** aan.



- Afdekking **1** aanbrengen en door rechtsom draaien inbouwen.

## Lamp voor grootlicht vervangen



#### OPMERKING

De volgende stappen beschrijven het vervangen van de linker lamp. Aan de rechterzijde hetzelfde te werk gaan. ◀

- De motorfiets neerzetten en erop letten dat de ondergrond vlak en stevig is.
- Contact uitschakelen.



- Bouten **2** verwijderen.
- Luidsprekerrooster **1** naar links opzij verwijderen.

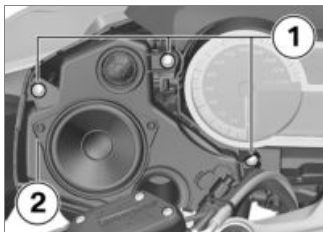

- Bouten **1** verwijderen.
- Luidsprekereenheid **2** voorzichtig verwijderen, daarbij op de stekerverbinding letten.

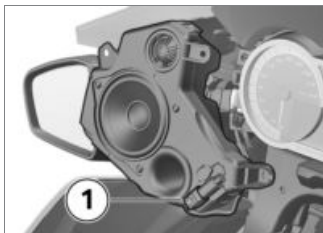

- Stekker **1** losmaken.



- Afdekking **1** door trekken aan de hefboom verwijderen.



- Trek de stekker **1** los.



- Veerbeugel **1** links en rechts uit de arrêtering haken en omhoogklappen.
- Lamp **2** verwijderen.
- Defecte gloeilamp vervangen.

 Soort verlichting voor grootlicht

H1 / 12 V / 55 W

- Om het glas te beschermen tegen vervuiling, de lamp alleen bij de lampvoet beetpakken.



- Lamp **2** inbouwen, daarbij op de juiste positie van de nok letten.



#### OPMERKING

De stand van de gloeilamp kan van de afbeelding afwijken. ◀

- Veerbeugel **1** aanbrengen.



- Sluit stekker **1** aan.



- Afdekking **1** aanbrengen.

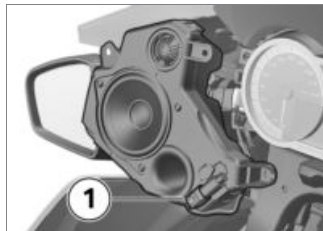

- Stekkerverbinding **1** aansluiten.

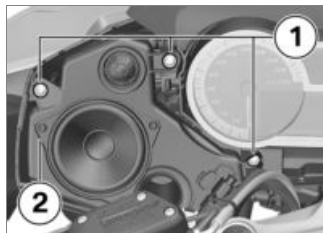

- Luidsprekereenheid **2** in de houder aanbrengen.
- Bouten **1** aanbrengen.



- Luidsprekerrooster **1** aanbrengen en schroeven **2** inbouwen.

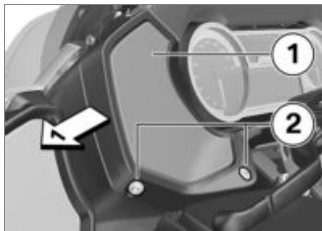

- Bouten **2** verwijderen.
- Luidsprekerrooster **1** naar links opzij verwijderen.

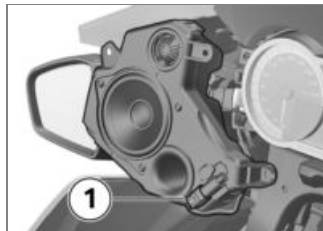

- Stekker **1** losmaken.

## Lamp voor stadslicht vervangen

### OPMERKING

De volgende stappen beschrijven het vervangen van de linker lamp. Aan de rechterzijde hetzelfde te werk gaan. ◀

- De motorfiets neerzetten en erop letten dat de ondergrond vlak en stevig is.
- Contact uitschakelen.

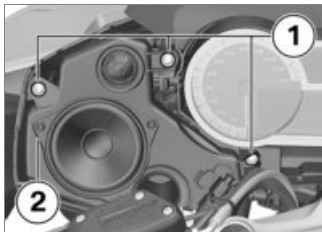

- Bouten **1** verwijderen.
- Luidsprekereenheid **2** voorzichtig verwijderen, daarbij op de stekerverbinding letten.



- Afdekking **1** verwijderen, door linksom te draaien.

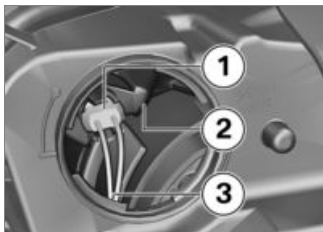

- Fitting **1** uit koplamphuis **2** losmaken, daarbij in geen geval aan kabel **3** trekken.



- Lamp **1** uit de fitting trekken.

- Defecte lamp vervangen.



Soort verlichting stadslicht

W5W / 12 V / 5 W

- met dagrijlicht<sup>SU</sup>
- of
- met Headlight Pro<sup>SU</sup>

Corona-ring, in de koplamp geïntegreerd

- Om het glas tegen vuil te beschermen, lamp met een schone en droge doek vasthouden.



- Lamp **1** in de lampfitting plaatsen.

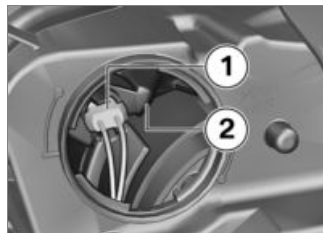

- Lampfitting **1** in koplampbehuizing **2** monteren.



- Afdekking **1** door rechtsom draaien aanbrengen.

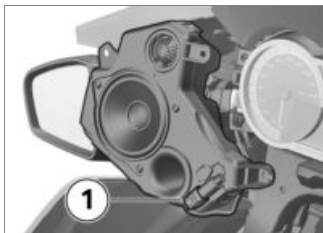

- Stekkerverbinding **1** aansluiten.

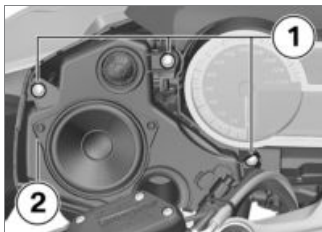

- Luidsprekereenheid **2** in de houder aanbrengen.
- Bouten **1** aanbrengen.

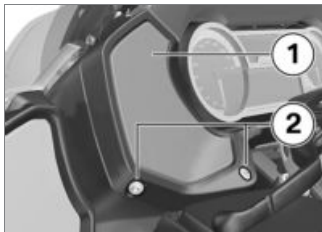

- Luidsprekerrooster **1** aanbrengen en schroeven **2** inbouwen.

## LED-achterlicht vervangen

Het diode-achterlicht kan alleen compleet worden vervangen.

- Hiervoor contact opnemen met een specialist, bij voorkeur een BMW Motorrad Partner.

## LED-richtingaanwijzer vervangen

- LED-richtingaanwijzers moeten in hun geheel worden vervangen. Hiervoor contact opnemen met een specialist, bij voorkeur een BMW Motorrad Partner.

## Lichtgeleiders vervangen

- met dagrijlicht<sup>SU</sup>
- met Headlight Pro<sup>SU</sup>

- Lichtgeleiders zijn in de koplamp geïntegreerd en kunnen alleen samen met de complete koplamp vervangen wor-

den. Hiervoor contact opnemen met een specialist, bij voorkeur een BMW Motorrad Partner.

## LED-extra verstralers vervangen

– met LED-verstralers<sup>OA</sup>

De LED-extra verstralers kunnen alleen compleet vervangen worden, het vervangen van enkele LEDs is niet mogelijk.

Contact opnemen met een specialist, bij voorkeur een BMW Motorrad dealer.

## Starthulp

### ATTENTIE

#### Te hoge stroom bij starthulp van de motorfiets

Kabelbrand of beschadiging van de elektronica van de motorfiets

- De motorfiets niet via de contactdoos, maar uitsluitend via

de accupool met hulp van een externe accu starten.◀

### ATTENTIE

#### Contact tussen de pooltangen van de startkabels en de motorfiets

Gevaar voor kortsluiting

- Startkabels met volledig geïsoleerde poolklemmen gebruiken.◀

### ATTENTIE

#### Starten met hulp van een externe accu met een spanning hoger dan 12 V

Beschadiging van de elektronica van de motorfiets

- De accu van het stroomleverende voertuig moet een spanning van 12 V hebben.◀
- De motorfiets neerzetten en erop letten dat de ondergrond vlak en stevig is.

- Accudeksel demonteren (→ 161).
- Tijdens de starthulp de accu niet van het boordnet losmaken.

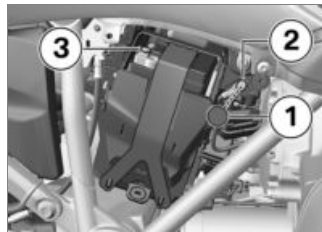

- Beschermkap **1** verwijderen.
- Met de rode startkabel het plusaansluitpunt **2** van de ontladen accu met de pluspool van de hulpaccu verbinden.
- De zwarte hulpstartkabel op de minpool van de hulpaccu en daarna op de minpool **3** van de ontladen accu aansluiten.



- De motor van het stroomleverende voertuig tijdens de start-hulp laten draaien.
- De motorfiets met de ontladen accu normaal starten. Bij het mislukken van de startpoging, ter bescherming van de startmotor en de hulpaccu, pas na enkele minuten weer een nieuwe startpoging onderne- men.
- Beide motoren enkele minuten laten draaien, voordat de hulp- startkabels worden losgemaakt.
- Hulpstartkabels eerst van de min- en vervolgens van de pluspool losmaken.

#### **OPMERKING**

Geen startspray of dergelijke hulpmiddelen voor het starten van de motor gebruiken.◀

- De beschermkap inbouwen.
- Accudeksel monteren (▣▶ 162).

## Accu Onderhoudsaanwijzingen

Vakkundig onderhoud, lading en opslag verlengen de levensduur van de accu en zijn een voor- waarde voor eventuele garantie- claims.

Om een lange levensduur van de accu te bereiken, moeten de volgende richtlijnen worden aan- gehouden:

- De bovenzijde van de accu goed schoon en droog hou- den.
- De accu niet openen.
- Geen water bijvullen.
- Voor het opladen van de accu beslist de oplaadaanwijzingen op de volgende pagina's in acht nemen.
- De accu niet ondersteboven houden.

#### **ATTENTIE**

#### **Ontladen van de verbonden accu door de voertuigelek- tronica (bijvoorbeeld de klok)**

Diep ontladen van de accu, daar- door geen aanspraak meer op garantie

- Als langer dan 4 weken niet wordt gereden: Een druppella- der op de accu aansluiten.◀

#### **OPMERKING**

BMW Motorrad heeft een specia- al op de elektronica van uw mo- torfiets afgestemde druppellader ontwikkeld. Met dit apparaat kunt u de lading van uw accu ook als de motorfiets langere tijd niet wordt gebruikt op peil houden. Meer informatie is verkrijgbaar bij uw BMW Motorrad dealer.◀

## Aangesloten accu opladen

### ATTENTIE

#### Opladen van de aangesloten accu aan de accupolen

Beschadiging van de elektronica van de motorfiets

- De accu voor het opladen losmaken van de accupolen. ◀

### ATTENTIE

#### Opladen van een volledig ontladen accu via een contactdoos of extra contactdoos

Beschadiging van de elektronica van de motorfiets

- Een volledig ontladen accu (accu spanning kleiner dan 9 V, bij ingeschakeld contact blijven de controlelampjes en het multifunctioneel display uit) altijd rechtstreeks via de polen van de **losgemaakte** accu opladen. ◀

### ATTENTIE

#### Op een contactdoos aangesloten, ongeschikte acculader

Beschadiging van acculader en voertuigelektronica

- Geschikte BMW-acculaders gebruiken. De passende acculader is bij uw BMW Motorrad Partner verkrijgbaar. ◀
- Aangesloten accu via de contactdoos laden.

### OPMERKING

De elektronica van de motorfiets herkent of de accu volledig is opgeladen. In dit geval wordt de contactdoos uitgeschakeld. ◀

- Hierbij de handleiding van de acculader in acht nemen.

### OPMERKING

Als de accu niet via de contactdoos kan worden opgeladen, dan is het gebruikte laadapparaat mogelijk niet geschikt voor de elektronica van uw motorfiets. In dit geval de accu direct aan de polen van de losgekoppelde accu opladen. ◀

#### Losgekoppelde accu opladen

- De accu met een geschikt laadapparaat opladen.
- Hierbij de handleiding van de acculader in acht nemen.
- Na het beëindigen van het opladen de poolklemmen van het laadapparaat van de accupolen losmaken.

### OPMERKING

Als gedurende langere tijd niet wordt gereden, moet de accu

regelmatig worden bijgeladen. Hiertoe het behandelingsvoorschrift voor de accu opvolgen. Vóór het weer in gebruik nemen de accu volledig opladen. ◀

## Accu uitbouwen

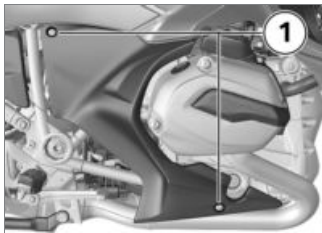

- Contact uitschakelen.
- Bouten **1** verwijderen.
- Accu-afdekking verwijderen.

– met alarmsysteem (DWA)<sup>SU</sup>  
• Zo nodig DWA uitschakelen. ◀



- Accumassakabel **1** en rubber band **2** losmaken.

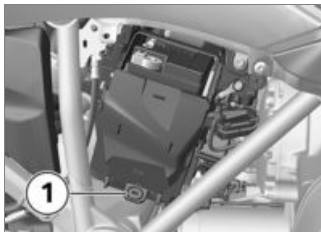

- Klemplaat op positie **1** naar buiten trekken en naar boven uitnemen.

- De accu wat optillen en zo ver uit de houder nemen tot de pluspool toegankelijk wordt.

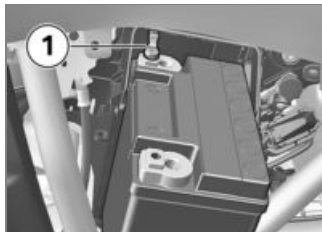

- Accupluskabel **1** losmaken en accu verwijderen.  
» De accu is uitgebouwd.

## Accu inbouwen



- Accupluskabel **1** bevestigen.



### OPMERKING

Wanneer de 12 V-accu verkeerd wordt ingebouwd of wanneer de klemmen worden verwisseld (bijvoorbeeld bij starthulp), kan dit ertoe leiden dat de zekering voor de dynamoregelaar doorbrandt. ◀

- Accu in de houder schuiven.

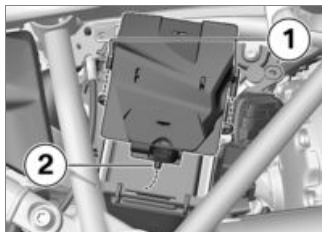

- Klemplaat eerst bij **2** onder de accu drukken en aansluitend in de bevestigingen **1** aanbrengen.

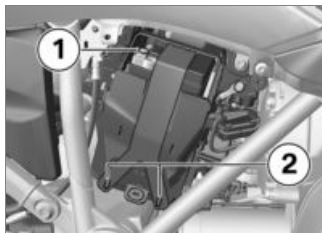

- Accumassakabel **1** bevestigen.

- Accu met rubber band **2** bevestigen.

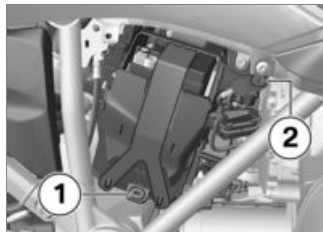

- Accudeksel in de bevestiging **1** aanbrengen en in de bevestigingen **1** en **2** drukken.

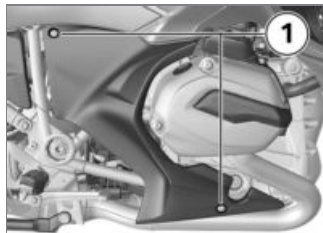

- Bouten **1** aanbrengen.

- Contact inschakelen.
- In het menu **Instellingen - Klok en Instellingen - Datum** tijd en datum instellen.

## Zekeringen

### Zekeringen vervangen

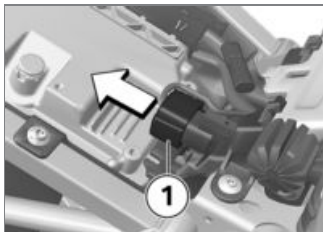

- Contact uitschakelen.
- Berijders-buddyseat uitbouwen (→ 82).
- Stekker **1** losmaken.

### **ATTENTIE**

### Overbrugging van defecte zekeringen

Kortsluitings- en brandgevaar

- Geen defecte zekeringen overbruggen.
- Defecte zekeringen vervangen door nieuwe zekeringen. ◀
- Defecte zekering in overeenstemming met de zekeringentabel vervangen.

### **OPMERKING**

Bij het regelmatig uitvallen van de zekeringen de elektrische installatie laten controleren door een specialist, bij voorkeur een BMW Motorrad dealer. ◀

- Berijders-buddyseat inbouwen (→ 83).

## Zekeringenoverzicht

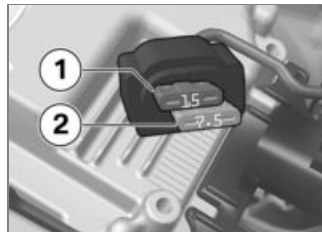

 Zekeringenbox

15 A (Stekkerplaats 1: instrumentenpaneel, alarmsysteem (DWA), contactslot, diagnose-contactdoos, topcaseverlichting)

7,5 A (Stekkerplaats 2: combischakelaar links, bandenspanningscontrole (RDC), audiosysteem)

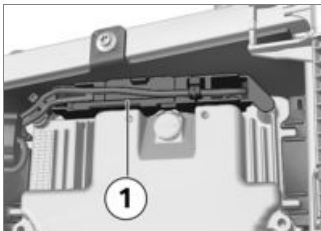

Zekeringenhouder

50 A (Zekering 1: spanningsregelaar)

## Diagnose-aansluiting Diagnose-aansluiting losmaken



**VOORZICHTIG**

**Verkeerd losmaken van de diagnose-aansluiting voor on-board-diagnose**

Storingen van het voertuig

- Diagnose-aansluiting uitsluitend tijdens de BMW Service door een specialist of andere geautoriseerde personen laten losmaken.
- Werk door hiervoor opgeleid personeel laten uitvoeren.
- Richtlijnen van de voertuigfabrikant opvolgen. ◀
- Accudeksel demonteren (► 161).

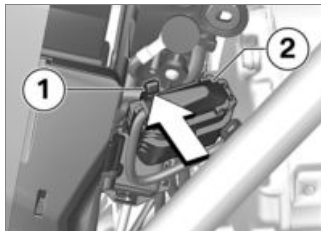

- Haak **1** indrukken en diagnosestekker **2** naar boven lostrekken.

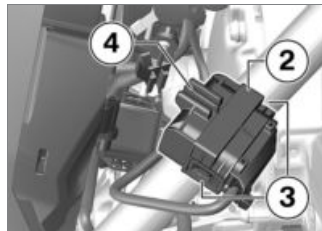

- Vergrendelingen **3** aan beide zijden indrukken.
- Diagnostekker **2** uit houder **4** losmaken.
- » De interface van het Diagnose- en Informatie-Systeem kan op de diagnose-aansluiting **2** worden aangesloten.

## Diagnose-aansluiting bevestigen

- Interface voor Diagnose- en Informatie-Systeem losmaken.

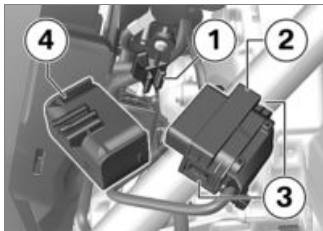

- Diagnosestekker **2** in de houder **4** steken.
- » De vergrendelingen **3** klikken aan beide zijden vast.
- Houder **4** op de bevestiging **1** steken.



- Erop letten dat de haak **5** vastklikt.
- Accudeksel monteren (☞ 162).





## **Accessoires**

Algemene aanwijzingen .....	168
Contactdozen.....	168
Koffer .....	169
Topcase .....	171
Navigatiesysteem .....	174

## Algemene aanwijzingen

### VOORZICHTIG

#### Gebruik van producten van derden

Veiligheidsrisico

- BMW Motorrad kan niet voor ieder product dat door derden wordt geleverd beoordelen of het zonder veiligheidsrisico op BMW motorfietsen kan worden gemonteerd. Deze garantie wordt ook niet gegeven wanneer in bepaalde landen van overheidswege deze toestemming wel is verleend. Bij de in het kader hiervan uitgevoerde tests wordt niet altijd rekening gehouden met alle mogelijke bedrijfsomstandigheden van BMW motorfietsen en deze zijn daarom niet altijd voldoende.
- Voor uw eigen veiligheid vervangingsonderdelen en accessoires gebruiken die door

BMW voor uw motorfiets zijn goedgekeurd. ◀

De onderdelen en de accessoires worden door BMW gecontroleerd op veiligheid, functie en geschiktheid. Voor deze producten aanvaardt BMW de volledige productaansprakelijkheid. Voor alle accessoires en onderdelen die niet zijn goedgekeurd kan BMW geen verantwoordelijkheid aanvaarden.

Neem bij het aanbrengen van technische wijzigingen de wettelijke voorschriften in acht. Houdt u zich aan de officiële typegoedkeuring.

Uw BMW Motorrad dealer biedt deskundige raad bij de keuze van originele BMW onderdelen, accessoires en overige producten. Meer informatie over accessoires onder:

**[bmw-motorrad.com/accessoires](http://bmw-motorrad.com/accessoires)**

## Contactdozen

### Aansluiting elektrische apparaten

- Op contactdozen aangesloten apparatuur kan alleen bij ingeschakeld contact worden gebruikt.

### Ligging van de bedrading

- De draden van contactdozen naar de accessoires moeten zo worden aangebracht dat ze de bestuurder niet hinderen.
- De geïnstalleerde bedrading mag de stuurinslag en de rijeigenschappen niet beperken.
- De kabels mogen niet worden ingeklemd.

### Automatische uitschakeling

- De contactdozen worden tijdens de startprocedure automatisch uitgeschakeld.
- Enige tijd na het afzetten van het contact worden de contactdozen uitgeschakeld om

het boordnet te ontlasten. Extra apparaten met ene laag stroomverbruik worden mogelijk niet herkend door de voertuigelektronica. In deze gevallen worden contactdozen mogelijk al korte tijd na het afzetten van de ontsteking uitgeschakeld.



Automatische uitschakeling van de contactdozen na het uitschakelen van het contact

max 15 min

- Bij te lage accuspanning worden de contactdozen uitgeschakeld, om de startcapaciteit voor het voertuig te behouden.
- Bij overschrijding van de maximumbelasting zoals vermeld in de technische gegevens, worden de contactdozen uitgeschakeld.

## Koffer

### Koffers openen

- met centrale vergrendeling<sup>SU</sup>
- Zo nodig de centrale vergrendeling ontgrendelen.<



- Sleutel in het kofferslot in de stand voor de punt draaien.

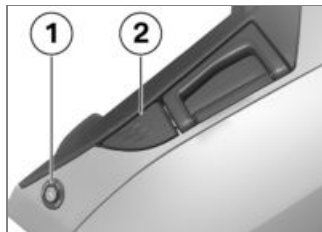

- Slotcilinder **1** naar beneden drukken.  
» Ontgrendelingshendel **2** springt open.
- Ontgrendelingshendel helemaal omhoogtrekken en het kofferdeksel openen.

## Koffers sluiten



- Ontgrendelingshendel **2** volledig omhoogtrekken.
- Het kofferdeksel sluiten en aandrukken. Erop letten dat de inhoud niet wordt ingeklemd.



### OPMERKING

De koffer kan ook worden gesloten wanneer het slot zich in de stand LOCK bevindt. In dit geval moet u controleren of de sleutel van het voertuig zich niet in de koffer bevindt. ◀

- Ontgrendelingshendel **2** naar beneden drukken tot hij vergrendelt.
- Sleutel in het kofferslot in stand LOCK draaien en verwijderen.

## Koffer verwijderen



- Sleutel in het kofferslot in stand RELEASE draaien.
- » De handgreep komt naar buiten.



- Handgreep **3** tot de aanslag omhoogtrekken.
- » Koffer is ontgrendeld en kan worden verwijderd.

## Koffers aanbrengen

- Handgreep tot de aanslag omhoogklappen.



- Koffer in de houders **4** aanbrengen.



- Handgreep **3** naar beneden drukken tot hij vergrendelt.
- Sleutel in het kofferslot in stand LOCK draaien en verwijderen.

## Maximale belading en topsnelheid

Toelaatbaar totaalgewicht en maximumsnelheid volgens waarschuwingsplaatje in de koffer in acht nemen.

Als u de combinatie van uw motorfiets en koffer niet op het waarschuwingsplaatje vindt, contact opnemen met uw BMW Motorrad Partner.

Voor de hier beschreven combinatie gelden de volgende waarden:

	Topsnelheid bij ritten met beladen koffer
	max 180 km/h
	Maximale belading per koffer
	max 10 kg

## Topcase

### Topcase openen

- met topcase<sup>OA</sup>
- met centrale vergrendeling<sup>SU</sup>
- Zo nodig de centrale vergrendeling ontgrendelen.<1



- Sleutel in het topcaseslot in de stand voor de punt draaien.

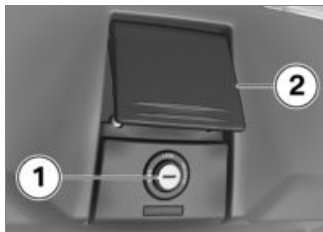

- Slotcilinder **1** naar voren drukken.
- » Ontgrendelingshendel **2** springt open.
- Ontgrendelingshendel helemaal omhoogtrekken en het topcasedeksel openen.

### Topcase sluiten

– met topcase<sup>OA</sup>



- Ontgrendelingshendel **2** volledig omhoogtrekken.
- Topcasedeksel sluiten en vasthouden. Erop letten dat de inhoud niet wordt ingeklemd.

### OPMERKING

De topcase kan ook worden gesloten wanneer het slot zich in de stand LOCK bevindt. In dit geval moet u controleren of de sleutel van het voertuig zich niet in de topcase bevindt. ◀

- Ontgrendelingshendel **2** naar beneden drukken tot hij vergrendelt.

- Sleutel in het topcaseslot in stand LOCK draaien en verwijderen.

### Topcase verwijderen

- Berijders-buddyseat uitbouwen (▮▮▮ 82).
  - Duo-buddyseat uitbouwen (▮▮▮ 84).
- met topcase<sup>OA</sup>



- Stekker **1** losmaken.
- De stekker van de topcase naar achteren verwijderen.
- Topcase openen.

- Zo nodig topcase legen en bodemat verwijderen.



- Grendelschuif **2** naar buiten duwen en vasthouden.
- Draaigrendel **3** in de richting van de pijl RELEASE draaien.
- » Ontgrendelingswaarschuwing **4** wordt zichtbaar.
- Topcase sluiten.



- Topcase aan de achterzijde optillen en van het bagagerek losmaken. <1

- Duo-buddyseat inbouwen (➡ 85).
- Berijders-buddyseat inbouwen (➡ 83).

### Topcase aanbrengen

- Berijders-buddyseat uitbouwen (➡ 82).
- Duo-buddyseat uitbouwen (➡ 84).
- met topcase<sup>OA</sup>
- Zo nodig topcase legen en bodemat verwijderen.



- Topcase in het bagagerek aanbrengen.
- Topcase openen (➡ 171).

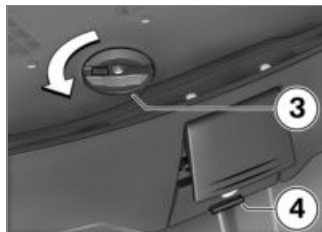

- Draaigrendel **3** tot de aanslag in de richting van de pijl LOCK draaien, daarbij de topcase aan

de achterste rand omlaagdrukken.

» Ontgrendelingswaarschuwing **4** is niet meer zichtbaar.

Blijft de ontgrendelingswaarschuwing zichtbaar, dan is de topcase niet vergrendeld.

- Correcte bevestiging van de topcase op het bagagerek controleren.

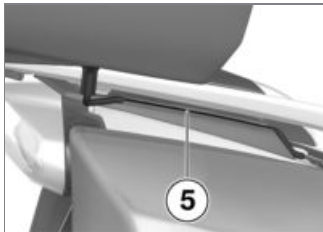

- Aansluitkabel in de kabelgeleiding **5** naar voren brengen.

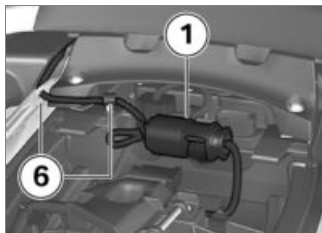

- Bedrading bij **6** doorvoeren.
- Stekker **1** aansluiten. <
- Duo-buddyseat inbouwen (→ 85).
- Berijders-buddyseat inbouwen (→ 83).



### Maximale belading en topsnelheid

Toelaatbaar totaalgewicht en maximumsnelheid volgens waarschuwingsplaatje in de topcase in acht nemen.

Als u de combinatie uit uw motorfiets en topcase niet op het waarschuwingsplaatje

vindt, contact opnemen met uw BMW Motorrad Partner.

Voor de hier beschreven combinatie gelden de volgende waarden:

 Topsnelheid bij ritten met beladen topcase
max 180 km/h
 Maximale belading van de topcase
max 5 kg

## Navigatiesysteem

### Navigatietoestel veilig bevestigen

- met navigatiesysteem<sup>OA</sup>
- met voorbereiding voor navigatiesysteem<sup>SU</sup>





## ATTENTIE

### Stof en vuil op de contacten van de Mount Cradle

Beschadiging van de contacten

- Na afloop van elke rit de afdekking weer monteren. ◀



## OPMERKING

De blokkering van de Mount Cradle biedt geen bescherming tegen diefstal.

Na elke rit het navigatiesysteem verwijderen en veilig opbergen. ◀



- Vergrendeling **1** bedienen en afdekking **2** uitbouwen.



- Navigatietoestel **1** eerst in de bevestiging plaatsen en aansluitend naar achteren **2** draaien.

- Navigatietoestel op de bovenste rand drukken tot het vastklikt.



- Correcte montage van het navigatietoestel in de houder controleren. De sluiting **1** moet volledig vastgeklikt zijn. Het sluitmechanisme moet daarvoor vlak er tegenaan liggen en mag niet meer zichtbaar zijn.

## Navigatiesysteem uitbouwen

- met navigatiesysteem<sup>OA</sup>
- met voorbereiding voor navigatiesysteem<sup>SU</sup>



- Vergrendeling **1** bedienen en het navigatietoestel **2** verwijderen.

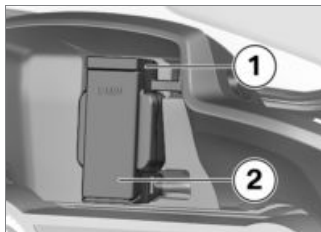

- Afdekking **2** inbouwen.
- Correcte montage van de afdekking in de houder controleren. De bovenste borgkap **1** moet volledig vastgeklit zijn.

## Navigatiesysteem bedienen

- met voorbereiding voor navigatiesysteem<sup>SU</sup>
- Eventueel contact inschakelen.
- Menu **Navigatie** oproepen.

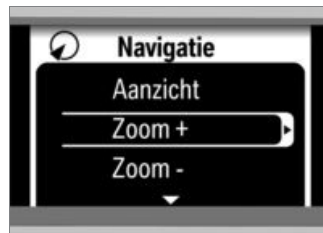

De bedieningsmogelijkheden voor het navigatiesysteem worden weergegeven.

- **Aanzicht**: er wordt tussen de beeldschermpagina's Hoofdmenu, Kaart en Boordcomputer omgeschakeld.
- **Zoom +**: voert functies uit die in het navigatiesysteem met een + zijn gemarkeerd. In de routekaart wordt bijvoorbeeld de kaart uitvergroot.
- **Zoom -**: voert functies uit die in het navigatiesysteem met een - zijn gemarkeerd. In de routekaart wordt bijvoorbeeld de kaart verkleind.

- **Bericht:** de laatste gesproken navigatie-aanwijzing wordt herhaald. De gesproken aanwijzing wordt ook weergegeven, wanneer in de instellingen van het navigatiesysteem de automatische gesproken aanwijzingen uitgeschakeld zijn.
- **Gedempt:** de automatische gesproken aanwijzingen worden uit- en ingeschakeld.
- **Display uit:** het display van het navigatiesysteem wordt uit- en ingeschakeld.
- Gewenste bediening selecteren en uitvoeren door de Multi-Controller naar rechts te drukken.

## Speciale functie

- met voorbereiding voor navigatiesysteem<sup>SU</sup>

De integratie van de BMW Motorrad Navigator V kan voor afwijkingen bij enkele beschrijvingen in de handleiding van de Navigator leiden.

## Benzinereservewaarschuwing

In de instelling voor de benzine-meter kan een afstand worden opgeslagen die per tankvulling kan worden afgelegd. Omdat de motorfiets de met het actuele benzinepeil resterende actieradius aan de Navigator doorgeeft, is het invoeren van deze waarde niet meer nodig.

## Datum en tijd

Datum en tijd worden door de Navigator naar de motorfiets gestuurd. De overname van deze gegevens in het instrumentenpaneel moet in het SETUP-menu van het instrumentenpaneel worden geactiveerd.

## Beveiligingsinstellingen

De BMW Motorrad Navigator V kan met een viercijferige PIN tegen onbevoegde bediening worden beveiligd (Garmin Lock). Wordt deze functie geactiveerd terwijl de Navigator in de motorfiets ingebouwd en het contact ingeschakeld is, dan wordt gevraagd of deze motorfiets aan de lijst met beveiligde motorfietsen moet worden toegevoegd. Als u deze vraag met "Ja" bevestigt, slaat de Navigator het framenummer van deze motorfiets op. Er kunnen maximaal vijf frame-nummers worden opgeslagen. Als de Navigator vervolgens door het inschakelen van het contact bij een van deze motorfietsen wordt ingeschakeld, is een PIN-invoer niet meer nodig. Als de Navigator in ingeschakelde toestand uit de motorfiets wordt verwijderd, wordt om veiligheids-

redenen gevraagd de PIN in te voeren.

## **Verzorging**

Onderhoudsmiddelen .....	180
Wassen .....	180
Reiniging kwetsbare motorfietson- derdelen .....	181
Lakonderhoud .....	182
Conservering .....	182
Motorfiets buiten gebruik stel- len .....	182
Motorfiets in gebruik nemen .....	182

## Onderhoudsmiddelen

BMW Motorrad adviseert reinigings- en onderhoudsmiddelen te gebruiken die bij uw BMW Motorrad Partner verkrijgbaar zijn. BMW CareProducts zijn op materialen in laboratoria en in de praktijk getest en maken een prima onderhoud en optimale bescherming van de op uw motorfiets toegepaste materialen mogelijk.



### ATTENTIE

#### Gebruik van ongeschikte reinigings- en onderhoudsmiddelen

Beschadiging van onderdelen van de motorfiets

- Geen oplosmiddelen zoals nitroverdunner, koudreiniger, brandstof e.d. of alcoholhoudende middelen gebruiken.◀

## Wassen

BMW Motorrad adviseert om insecten en hardnekkige vervuilingen op gelakte onderdelen vóór het wassen met BMW Insectenverwijderaar te behandelen.

Om vlekvorming te voorkomen de motorfiets niet na sterke zonnestraling of in de zon wassen. Vooral tijdens de wintermaanden de motorfiets vaker wassen. Om wegeenzout te verwijderen de motorfiets na het beëindigen van de rit direct met koud water reinigen.



### WAARSCHUWING

#### Vochtige remschijven en remblokken na het wassen van de motorfiets, na het rijden door water of bij regen

Verminderde remwerking, gevaar voor ongevallen

- Vroegtijdig remmen tot de remschijven en -blokken zijn gedroogd of drooggeremd.◀



### ATTENTIE

#### Sterkere inwerking van het zout door warm water

Corrosie

- Bij het verwijderen van strooizout alleen koud water gebruiken.◀



### ATTENTIE

#### Beschadigingen door hoge waterdruk van hogedrukreinigers of stoomreinigers

Corrosie of kortsluiting, beschadigingen aan stickers, aan afdichtingen, aan het hydraulisch remsysteem, aan de elektronica en aan de buddyseat

- Hogedruk- of stoomreinigers voorzichtig gebruiken.◀

## Reiniging kwetsbare motorfietsonderdelen

### Kunststoffen



#### Gebruik ongeschikte reinigingsmiddelen

Beschadiging van kunststof oppervlakken

- Geen reinigingsmiddelen met alcohol of oplosmiddelen, of schurende reinigingsmiddelen gebruiken.
- Geen insectensponzen of sponzen met een hard oppervlak gebruiken.◀

### Kuipdelen

Kuipdelen met water en BMW kunststofreiniger schoonmaken.

### Kuipruiten en lampglazen van kunststof

Verwijder vuil en insecten met een zachte spons en veel water.



#### OPMERKING

Hardnekkig vuil en insecten inweten door er een natte doek op te leggen.◀



Reiniging alleen met water en spons.



Geen chemische reinigingsmiddelen gebruiken.

### Chroom

Verchromde onderdelen bij inwerking van wegeenzout met veel water en BMW autoshampoo zorgvuldig reinigen. Voor een aanvullende behandeling chroompoets gebruiken.

### Radiator

De radiator regelmatig reinigen om oververhitting door onvoldoende koeling te voorkomen.

Gebruik hiertoe bijv. een tuinslang met weinig waterdruk.



#### ATTENTIE

### Verbuigen van radiatorlamellen

Beschadiging van de radiatorlamellen

- Bij het reinigen erop letten dat de radiatorlamellen niet verbuigen.◀

### Rubberonderdelen

Rubberonderdelen met water of BMW-onderhoudsmiddel voor rubber behandelen.



#### ATTENTIE

### Gebruik van siliconenspray voor het onderhouden van afdichtrubbers

Beschadiging van afdichtrubbers

- Gebruik geen siliconensprays of onderhoudsmiddelen die siliconen bevatten.◀

## Lakonderhoud

Langdurige inwerking van schadelijke stoffen op de lak wordt voorkomen door het regelmatig wassen van uw voertuig, vooral in gebieden met hoge luchtverontreiniging of natuurlijke verontreiniging, zoals bijv. boomhars of stuifmeelpollen.

Sterk agressieve stoffen direct verwijderen, anders kan lakbeschadiging of lakverkleuring ontstaan. Hiertoe behoren bijv. gemorste benzine, olie, vet, remvloeistof, vogeluitwerpselen. Hiervoor BMW autocleaner of BMW lakreiniger gebruiken.

Verontreinigingen van het lakoppervlak zijn na het wassen van de motorfiets goed herkenbaar. Deze plekken met wasbenzine of spiritus op een schone doek of poetswatten direct verwijderen. BMW Motorrad adviseert om teervlekken met BMW teerverwijderaar te verwijderen. Ver-

volgens de lak op deze plaatsen conserveren.

## Conservering

Als geen water meer van de lak afparelt, moet deze worden geconserveerd.

BMW Motorrad adviseert voor lakconservering het gebruik van BMW autowas of producten die Carnaubawas of synthetische was bevatten.

## Motorfiets buiten gebruik stellen

- Motorfiets reinigen.
- Motorfiets helemaal vol tanken.
- Accu uitbouwen (▣▣▣ 161).
- Brems- en koppelingshendel, middenbok- en zijstandaard met geschikt smeermiddel inspuiten.

- Blanke en verchromde onderdelen met zuurvrij vet (vaseline) conserveren.
- De motorfiets in een droge ruimte zodanig plaatsen, dat beide wielen onbelast zijn (bij voorkeur met de door BMW Motorrad aangeboden voorwiel- en achterwielstandaards).

## Motorfiets in gebruik nemen

- Buitenconservering verwijderen.
- Motorfiets reinigen.
- Accu inbouwen (▣▣▣ 162).
- Controlelijst in acht nemen (▣▣▣ 102).



## Technische gegevens

Storingstabel .....	184
Boutverbindingen .....	185
Brandstof .....	187
Motorolie .....	188
Motor .....	188
Koppeling .....	189
Versnellingsbak .....	190
Cardan.....	191
Frame .....	191
Onderstel .....	192
Remmen.....	193
Wielen en banden .....	194
Elektrisch systeem.....	196
Alarmsysteem .....	198
Maten .....	198

Gewichten .....	199
Rijgegevens .....	199

## Storingstabel

Motor slaat niet aan.

### Oorzaak

### Verhelpen

Zijstandaard uitgeklappt en versnelling ingeschakeld

Zijstandaard inklappen.

Versnelling ingeschakeld en koppeling niet bediend

De versnellingsbak in neutraal schakelen of de koppeling bedienen.

Benzinetank leeg

Tanken (☞ 111).

Accu leeg

Aangesloten accu opladen (☞ 160).

Oververhittingsbeveiliging voor de startmotor is geactiveerd. De startmotor kan voor slechts een bepaalde tijd bediend worden.

Startmotor ca. 1 minuut laten afkoelen alvorens deze weer gebruikt kan worden.

## Boutverbindingen

Voorwiel	Waarde	Geldig
<b>Remklauw aan telescoopvork</b>		
M10 x 65	38 Nm	
<b>Klembout voor steekas in voorvork</b>		
M8 x 35	19 Nm	
<b>Wieltoerentalsensor aan vork</b>		
M6 x 16 Zelfborgend of middelvaste boutbor- ging	8 Nm	
<b>Steekas in telescoopvork</b>		
M12 x 20	30 Nm	
Achterwiel	Waarde	Geldig
<b>Achterwiel aan wielflens</b>		
M10 x 1,25 x 40	<b>Aanhaalvolgorde: Kruiselings vastdraaien</b>	
	60 Nm	

<b>Uitlaatsysteem</b>	<b>Waarde</b>	<b>Geldig</b>
<b>Uitlaatdemper aan voetsteunhouder</b>		
M8 x 35	19 Nm	
<b>Klem op uitlaatdemper en uitlaatbocht</b>		
	22 Nm	
<b>Spiegelsteen</b>	<b>Waarde</b>	<b>Geldig</b>
<b>Spiegel aan steun</b>		
M6 x 50	8 Nm	

## Brandstof

Aanbevolen brandstofkwaliteit	Super loodvrij (max. 10% ethanol, E10) 95 ROZ/RON 89 AKI
Alternatieve brandstofkwaliteit	Normaal loodvrij (beperkingen bij vermogen en verbruik. Als de motor bijvoorbeeld in landen met brandstof van lagere kwaliteit met 91 ROZ wordt gebruikt, moet de motorfiets bij uw BMW Motorrad Partner vooraf overeenkomstig worden geprogrammeerd.) 91 ROZ/RON 87 AKI
Nuttige tankinhoud	Circa 25 l
Reservehoeveelheid	Circa 4 l
Emissienorm	Euro 4

## Motorolie

Motorolie-vulvolume	max 4 l, met filtervervanging
Specificatie	SAE 5W-40, API SL / JASO MA2, Additieven (bijv. op molybdeen-basis) zijn niet toegestaan, omdat gecoate onderdelen van de motor hierdoor worden aangetast, BMW Motorrad adviseert BMW Motorrad ADVANTEC Ultimate olie.
Bijvulhoeveelheid motorolie	max 0,95 l, Verschil tussen MIN en MAX

**BMW recommends** **ADVANTEC**  
ORIGINAL BMW ENGINE OIL

## Motor

Plaats van de motornummers	Motorblok rechtsonder, onder startmotor
Motortype	122EN
Motorconstructie	Lucht-/Moeistofgekoelde tweecilinder-viertakt-boxermotor met twee bovenliggende, door het omkeertandwiel aangedreven nokkenassen en een balansas
Cilinderinhoud	1170 cm <sup>3</sup>
Cilinderboring	101 mm
Slag	73 mm

Compressieverhouding	12,5:1
Nominaal vermogen	92 kW, bij toerental: 7750 min <sup>-1</sup>
– met vermogensreductie <sup>SU</sup>	79 kW, bij toerental: 7750 min <sup>-1</sup>
Koppel	125 Nm, bij toerental: 6500 min <sup>-1</sup>
– met vermogensreductie <sup>SU</sup>	122 Nm, bij toerental: 5250 min <sup>-1</sup>
Max. toerental	max 9000 min <sup>-1</sup>
Stationair toerental	1150 min <sup>-1</sup> , Motor op bedrijfstemperatuur

## Koppeling

Koppelingsconstructie	Meerplaats oliebadkoppeling, Anti-Hopping
-----------------------	---

## Versnellingsbak

Constructie versnellingsbak	Klawgeschakelde 6-versnellingsbak met schuine vertanding
Overbrengingsverhoudingen	1,000 (60:60 tanden), Primaire overbrengingsverhouding 1,650 (33:20 tanden), Versnellingsbakoverbrenging 2,438 (39:16 tanden), 1e versnelling 1,714 (36:21 tanden), 2e versnelling 1,296 (35:27 tanden), 3e versnelling 1,059 (36:34 tanden), 4e versnelling 0,943 (33:35 tanden), 5e versnelling 0,848 (28:33 tanden), 6e versnelling 1,061 (35:33 tanden), Overbrenging aan uitgang van versnellingsbak



## Cardan

Cardan - constructie	Asaandrijving met haakse tandwieloverbrenging
Achterwielophanging - constructie	Enkelarms achterbrug van gegoten aluminium met BMW Motorrad-paralever
Overbrengingsverhouding cardan	2,75 (33/12 tanden)

## Frame

Frameconstructie	Stalen buisframe met meedragende aandrijf-eenheden, aluminium achterfame
Plaats van het typeplaatje	Frame linksvoor aan balhoofd
Locatie van het framenummer	Frame rechtsvoor aan balhoofd

## Onderstel

### Voorwiel

Voorwielophanging - constructie	BMW Telelever, bovenste vorkbrug kipontkoppeld, langsdraagarm in de motor en op de telescoopvork gelagerd, met een centraal geplaatste veerpoot, op langsdraagarm en frame gesteund
Constructie van de voorwielvering	Centrale veerpoot met schroefveer
– met Dynamic ESA <sup>SU</sup>	Centrale veerpoot met schroefveer en expansiereservoir, elektrisch instelbare trekdemping en demping ingaande slag
Veerweg voor	120 mm, bij wiel

### Achterwiel

Achterwielophanging - constructie	Enkelarms achterbrug van gegoten aluminium met BMW Motorrad-paralever
Achterwielvering - constructie	Centrale veerpoot met schroefveer, instelbare uitgaande demping en veervoorspanning
– met Dynamic ESA <sup>SU</sup>	Centrale veerpoot met schroefveer en expansiereservoir, elektrisch instelbare trekdemping en demping van de inslaande slag, elektrisch instelbare veervoorspanning
Veerweg bij achterwiel	136 mm

## Remmen

### Voorwiel

Voorwielrem - constructie	Hydraulisch bediende dubbele schijfrem met radiale monoblock remklauwen met 4 zuigers en zwevende remschijven
Remvoeringmateriaal, voor	Sintermetaal
Dikte remschijf, voor	min 4 mm, Slijtagegrens
Vrije slag van de rembediening (Voorrem)	Circa 1,85 mm, aan de zuiger

### Achterwiel

Achterwielrem - constructie	Hydraulisch bediende schijfrem met zwevende remklauw met 2 zuigers en vaste remschijf
Remvoeringmateriaal, achter	Sintermetaal
Dikte remschijf, achter	min 4,5 mm, Slijtagegrens
Snuffelspeling van rempedaal	1 mm, Tussen frame en voetrempedaal

## Wielen en banden

Aanbevolen bandenparen	Een overzicht van de op dit moment goedgekeurde banden krijgt u bij uw BMW Motorrad dealer of op internet onder <a href="http://bmw-motorrad.com">bmw-motorrad.com</a> .
Snelheidscategorie banden voor/achter	W, Minimaal vereist: 270 km/h

### Voorwiel

Type voorwiel	Aluminium gietwiel
Velgmaat voorwiel	3,5"x17"
Bandcodering, voor	120/70 - ZR17
Draagvermogenkengetal voorbanden	min. 58
Wielbelasting voor bij leeggewicht	139 kg
Toegestane wielbelasting voor	max 177 kg
Toegestane onbalans voorwiel	max 5 g

**Achterwiel**

Constructie achterwiel	Aluminium gietwiel
Velgmaat achterwiel	5,5" x 17"
Bandenopschrift, achter	180/55 - ZR17
Draagvermogenkengetal achterbanden	min. 73
Wielbelasting achter bij leeggewicht	137 kg
Toegestane wielbelasting achter	max 318 kg
Toegestane onbalans achterwiel	max 45 g

**Bandenspanningen**

Bandenspanning voor	2,5 bar, bij koude band
Bandenspanning achter	2,9 bar, bij koude band

## Elektrisch systeem

Elektrische belastbaarheid van contactdozen	max 10 A, Alle contactdozen tezamen
Zekeringenbox	15 A, Stekkerplaats 1: instrumentenpaneel, alarm-systeem (DWA), contactslot, diagnosecontact-doo, topcaseverlichting 7,5 A, Stekkerplaats 2: combischakelaar links, bandenspanningscontrole (RDC), audiosysteem
Zekeringenhouder	50 A, Zekering 1: spanningsregelaar
<b>Accu</b>	
Accu	AGM (Absorptive Glass Mat) accu
Nominale accuspanning	12 V
Accucapaciteit	16 Ah
<b>Bougies</b>	
Fabrikant en benaming bougies	NGK LMAR8D-J
Elektrodenafstand bougie	0,8 $\pm$ 0,1 mm, Nieuwstaat 1,0 mm, Slijtagegrens

<b>Soort verlichting</b>	
Soort verlichting voor grootlicht	H1 / 12 V / 55 W
Gloeilamp voor dimlicht	H7 / 12 V / 55 W
Soort verlichting stadslicht	W5W / 12 V / 5 W
– met dagrijlicht <sup>SU</sup> of – met Headlight Pro <sup>SU</sup>	Corona-ring, in de koplamp geïntegreerd
Soort verlichting achter-/remlicht	LED
Soort verlichting voor richtingaanwijzers voorzijde	LED
Soort verlichting voor richtingaanwijzers achterzijde	LED

## Alarmsysteem

Activeringstijd bij ingebruikneming	Circa 30 s
Alarmtijd	Circa 26 s
Accutype	CR 123 A

## Maten

Lengte	2222 mm
Hoogte	1405...1537 mm, boven kuipruit, bij ledig DIN-gewicht
Breedte	990 mm, boven spiegel
Zithoogte berijders-buddyseat	805...825 mm, zonder bestuurder bij ledig gewicht
– met lage berijdersbuddyseat <sup>SU</sup>	760...780 mm, zonder bestuurder bij ledig gewicht
– met bestuurdersstoel hoog <sup>SU</sup>	830...850 mm, zonder bestuurder bij ledig gewicht
Binnenbeencurve berijder	1810...1850 mm, zonder bestuurder bij ledig gewicht
– met lage berijdersbuddyseat <sup>SU</sup>	1740...1780 mm, zonder bestuurder bij ledig gewicht
– met bestuurdersstoel hoog <sup>SU</sup>	1875...1915 mm, zonder bestuurder bij ledig gewicht



## Gewichten

Leeggewicht van het voertuig	276 kg, DIN ledig gewicht, rijklaar 90% volgetankt, incl. koffer, zonder SU
Maximaal toelaatbaar totaalgewicht	495 kg
Toelaatbare belading	219 kg, zonder SU
Maximale belading per koffer	max 10 kg
Maximale belading van de topcase	max 5 kg

## Rijgegevens

Topsnelheid	>200 km/h
Topsnelheid bij ritten met beladen koffer	max 180 km/h
Topsnelheid bij ritten met beladen topcase	max 180 km/h



## **Service**

BMW Motorrad Service .....	202
BMW Motorrad Mobiliteitsdien- sten.....	202
Onderhoudswerkzaamheden .....	202
BMW Service .....	203
Onderhoudsschema .....	205
Onderhoudsbevestigingen .....	206
Servicebevestigingen .....	220

## BMW Motorrad Service

Via ons wijdverbreide dealernetwerk staat BMW Motorrad u en uw motorfiets wereldwijd in 100 landen bij. De BMW Motorrad dealers beschikken over de technische informatie en de technische knowhow om alle onderhouds- en herstelwerkzaamheden aan uw BMW betrouwbaar te kunnen uitvoeren.

De dichtstbijzijnde BMW Motorrad dealer vindt u op onze website onder:

**[bmw-motorrad.com](http://bmw-motorrad.com)**



### WAARSCHUWING

#### Ondeskundig uitgevoerde onderhouds- en reparatiewerkzaamheden

Gevaar voor ongevallen door gevolgschade

- BMW Motorrad adviseert de betreffende werkzaamheden

aan uw motorfiets door een specialist te laten uitvoeren, bij voorkeur een BMW Motorrad dealer. ◀

Om te kunnen garanderen dat uw BMW zich altijd in optimale conditie bevindt, adviseert BMW Motorrad u de voorgescreven onderhoudsintervallen voor uw motorfiets aan te houden.

Laat alle uitgevoerde onderhouds- en reparatiewerkzaamheden in het hoofdstuk "Onderhoud" in deze handleiding bevestigen. Voor coulanceregelingen buiten de garantieperiode is het absoluut noodzakelijk dat kan worden aangetoond dat de vereiste onderhoudswerkzaamheden zijn uitgevoerd.

Informatie over de BMW Service is verkrijgbaar bij uw BMW Motorrad dealer.

## BMW Motorrad Mobiliteitsdiensten

Bij nieuwe BMW motorfietsen bent u met de BMW Motorrad mobiliteitsdiensten in geval van pech verzekerd van diverse diensten (bijvoorbeeld Mobiele Service, pechhulp, transport). Informeer bij uw BMW Motorrad Partner, welke mobiliteitsdiensten worden aangeboden.

## Onderhoudswerkzaamheden

### BMW afleveringscontrole

De BMW afleveringscontrole wordt door uw BMW Motorrad partner uitgevoerd, voordat het voertuig aan u wordt afgeleverd.

## BMW-inrijcontrole

De BMW inrijcontrole moet worden uitgevoerd tussen 500 km en 1200 km.

## BMW Service

De BMW servicebeurt wordt eenmaal per jaar uitgevoerd, de inhoud van de servicebeurt kan, afhankelijk van het bouwjaar van het voertuig en het aantal afgelegde kilometers variëren. Uw BMW Motorrad dealer bevestigt het uitgevoerde onderhoud en vult de termijn voor het volgende onderhoud in.

Bij motorfietsen die jaarlijks veel kilometers rijden kan het noodzakelijk zijn de onderhoudsbeurt al vóór de ingevulde termijn te laten uitvoeren. In dit geval wordt bij de onderhoudsbevestiging bovendien een overeenkomstige maximale kilometerstand ingevuld. Als deze kilometerstand vóór de eerstvolgende onder-

houdstermijn wordt bereikt, moet het onderhoud eerder worden uitgevoerd.

De servicemelding op het multifunctioneel display herinnert u circa een maand resp. 1000 km voor de ingevoerde waarden aan de naderende servicetermijn.

Meer informatie over het onderwerp service onder:

**[bmw-motorrad.com/service](http://bmw-motorrad.com/service)**

De voor uw motorfiets noodzakelijke onderhoudsomvang vindt u in het volgende onderhoudschema:



## Onderhoudsschema

- 1** BMW inrijcontrole (inclusief olieverversing)
- 2** BMW Service standaardomvang
- 3** Olieverversing in motor met filter
- 4** Olieverversing in haakse tandwieloverbrenging achter
- 5** Klepspelings controleren
- 6** Alle bougies vervangen
- 7** Luchtfiltrelement vervangen
- 8** Remvloeistof in het gehele systeem verversen
  - a jaarlijks of elke 10000 km (wat zich het eerst voordoet)
  - b elke 2 jaar of elke 20000 km (wat zich het eerst voordoet)
  - c eerste maal na een jaar, dan iedere twee jaar

## Onderhoudsbevestigingen

### BMW Service standaardomvang

Hieronder volgen de activiteiten die deel uitmaken van de standaard onderhoudsomvang van BMW Service. De daadwerkelijke onderhoudsomvang voor uw motorfiets kan hiervan afwijken.

- Voertuigtest met BMW Motorrad diagnosesysteem uitvoeren
- Visuele controle van het hydraulisch koppelingssysteem
- Visuele controle van remleidingen, remslangen aansluitingen
- Remblokken remschijven voor op slijtage controleren
- Remvloeistofpeil voorwielrem controleren
- Remblokken remschijf achter op slijtage controleren
- Remvloeistofpeil achterwielrem controleren
- Koelmiddelpeil controleren
- Zijstandaard op gangbaarheid controleren
- Middenstandaard op soepele beweging controleren
- Bandenprofiel diepte en bandenspanning controleren
- Verlichting en signalering controleren
- Functiecontrole motorstartonderdrukking
- Eindcontrole en controleren op verkeersveiligheid
- Servicedatum en resterende afstand tot onderhoud instellen
- Laadstatus van accu controleren
- BMW onderhoud in de boorddocumentatie bevestigen



## **BMW-overdrachtscon- trole**

uitgevoerd

op \_\_\_\_\_

\_\_\_\_\_  
Stempel, handtekening

## **BMW-inrijcontrole**

uitgevoerd

op \_\_\_\_\_

bij km \_\_\_\_\_

### Volgende servicebeurt

uiterlijk

op \_\_\_\_\_

of, indien dit eerder wordt  
bereikt

bij km \_\_\_\_\_

\_\_\_\_\_  
Stempel, handtekening

**BMW Service**

uitgevoerd

op \_\_\_\_\_

bij km \_\_\_\_\_

Volgende servicebeurt

uiterlijk

op \_\_\_\_\_

of, indien dit eerder wordt  
bereikt

bij km \_\_\_\_\_

\_\_\_\_\_  
Stempel, handtekening

Uitgevoerde werkzaamheden

BMW Service

Ja

Nee

Motorolie verversen met filter

Olieverversing in haakse tandwielover-  
brenging achter

Klebspeling controleren

Alle bougies vervangen

Luchtfilterelement vervangen

Remvloeistof in het gehele systeem  
verversen

Aanwijzingen

-----

-----

-----

-----

-----

-----

-----

-----

**BMW Service**

uitgevoerd

op \_\_\_\_\_

bij km \_\_\_\_\_

Volgende servicebeurt

uiterlijk

op \_\_\_\_\_

of, indien dit eerder wordt

bereikt

bij km \_\_\_\_\_

\_\_\_\_\_  
Stempel, handtekening

Uitgevoerde werkzaamheden

BMW Service

Ja      Nee

Motorolie verversen met filter

Olieverversing in haakse tandwielover-  
brenging achter

Klepspeling controleren

Alle bougies vervangen

Luchtfilterelement vervangen

Remvloeistof in het gehele systeem  
verversen

Aanwijzingen

-----  
-----  
-----  
-----  
-----  
-----  
-----  
-----

**BMW Service**

uitgevoerd

op \_\_\_\_\_

bij km \_\_\_\_\_

Volgende servicebeurt

uiterlijk

op \_\_\_\_\_

of, indien dit eerder wordt  
bereikt

bij km \_\_\_\_\_

\_\_\_\_\_  
Stempel, handtekening

Uitgevoerde werkzaamheden

BMW Service

Ja

Nee

Motorolie verversen met filter

Olieverversing in haakse tandwielover-  
brenging achter

Klebspeling controleren

Alle bougies vervangen

Luchtfilterelement vervangen

Remvloeistof in het gehele systeem  
verversen

Aanwijzingen

-----

-----

-----

-----

-----

-----

-----

-----

**BMW Service**

uitgevoerd

op \_\_\_\_\_

bij km \_\_\_\_\_

Volgende servicebeurt

uiterlijk

op \_\_\_\_\_

of, indien dit eerder wordt  
bereikt

bij km \_\_\_\_\_

## Uitgevoerde werkzaamheden

BMW Service

Ja

Nee

Motorolie verversen met filter

Olieverversing in haakse tandwielover-  
brenging achter

Klepspeling controleren

Alle bougies vervangen

Luchtfilterelement vervangen

Remvloeistof in het gehele systeem  
verversen

## Aanwijzingen

-----

-----

-----

-----

-----

-----

-----

-----

\_\_\_\_\_  
Stempel, handtekening



**BMW Service**

uitgevoerd

op \_\_\_\_\_

bij km \_\_\_\_\_

Volgende servicebeurt

uiterlijk

op \_\_\_\_\_

of, indien dit eerder wordt  
bereikt

bij km \_\_\_\_\_

Uitgevoerde werkzaamheden

BMW Service

Ja

Nee

Motorolie verversen met filter

Olieverversing in haakse tandwielover-  
brenging achter

Klepspeling controleren

Alle bougies vervangen

Luchtfilterelement vervangen

Remvloeistof in het gehele systeem  
verversen

Aanwijzingen

-----

-----

-----

-----

-----

-----

-----

-----

\_\_\_\_\_  
Stempel, handtekening

**BMW Service**

uitgevoerd

op \_\_\_\_\_

bij km \_\_\_\_\_

Volgende servicebeurt

uiterlijk

op \_\_\_\_\_

of, indien dit eerder wordt  
bereikt

bij km \_\_\_\_\_

\_\_\_\_\_  
Stempel, handtekening

Uitgevoerde werkzaamheden

BMW Service

Ja

Nee

Motorolie verversen met filter

Olieverversing in haakse tandwielover-  
brenging achter

Klebspeling controleren

Alle bougies vervangen

Luchtfilterelement vervangen

Remvloeistof in het gehele systeem  
verversen

Aanwijzingen

-----

-----

-----

-----

-----

-----

-----

-----



**BMW Service**

uitgevoerd

op \_\_\_\_\_

bij km \_\_\_\_\_

Volgende servicebeurt

uiterlijk

op \_\_\_\_\_

of, indien dit eerder wordt  
bereikt

bij km \_\_\_\_\_

Uitgevoerde werkzaamheden

BMW Service

Ja

Nee

Motorolie verversen met filter

Olieverversing in haakse tandwielover-  
brenging achter

Klepspeling controleren

Alle bougies vervangen

Luchtfilterelement vervangen

Remvloeistof in het gehele systeem  
verversen

Aanwijzingen

-----

-----

-----

-----

-----

-----

-----

-----

\_\_\_\_\_  
Stempel, handtekening

**BMW Service**

uitgevoerd

op \_\_\_\_\_

bij km \_\_\_\_\_

Volgende servicebeurt

uiterlijk

op \_\_\_\_\_

of, indien dit eerder wordt  
bereikt

bij km \_\_\_\_\_

\_\_\_\_\_  
Stempel, handtekening

Uitgevoerde werkzaamheden

BMW Service

Ja

Nee

Motorolie verversen met filter

Olieverversing in haakse tandwielover-  
brenging achter

Klebspeling controleren

Alle bougies vervangen

Luchtfilterelement vervangen

Remvloeistof in het gehele systeem  
verversen

Aanwijzingen

-----

-----

-----

-----

-----

-----

-----

-----

**BMW Service**

uitgevoerd

op \_\_\_\_\_

bij km \_\_\_\_\_

Volgende servicebeurt

uiterlijk

op \_\_\_\_\_

of, indien dit eerder wordt  
bereikt

bij km \_\_\_\_\_

Uitgevoerde werkzaamheden

BMW Service

Ja

Nee

Motorolie verversen met filter

Olieverversing in haakse tandwielover-  
brenging achter

Klepspeling controleren

Alle bougies vervangen

Luchtfilterelement vervangen

Remvloeistof in het gehele systeem  
verversen

Aanwijzingen

-----

-----

-----

-----

-----

-----

-----

-----

\_\_\_\_\_  
Stempel, handtekening

**BMW Service**

uitgevoerd

op \_\_\_\_\_

bij km \_\_\_\_\_

Volgende servicebeurt

uiterlijk

op \_\_\_\_\_

of, indien dit eerder wordt  
bereikt

bij km \_\_\_\_\_

\_\_\_\_\_  
Stempel, handtekening

Uitgevoerde werkzaamheden

BMW Service

Ja

Nee

Motorolie verversen met filter

Olieverversing in haakse tandwielover-  
brenging achter

Klebspeling controleren

Alle bougies vervangen

Luchtfilterelement vervangen

Remvloeistof in het gehele systeem  
verversen

Aanwijzingen

-----

-----

-----

-----

-----

-----

-----

-----

**BMW Service**

uitgevoerd

op \_\_\_\_\_

bij km \_\_\_\_\_

Volgende servicebeurt

uiterlijk

op \_\_\_\_\_

of, indien dit eerder wordt  
bereikt

bij km \_\_\_\_\_

\_\_\_\_\_  
Stempel, handtekening

Uitgevoerde werkzaamheden

BMW Service

Ja

Nee

Motorolie verversen met filter

Olieverversing in haakse tandwielover-  
brenging achter

Klepspeling controleren

Alle bougies vervangen

Luchtfilterelement vervangen

Remvloeistof in het gehele systeem  
verversen

Aanwijzingen

-----

-----

-----

-----

-----

-----

-----

-----

## Servicebevestigingen

De tabel dient als bewijs voor het uitvoeren van de onderhouds- en reparatiewerkzaamheden, het inbouwen van optionele accessoires en het uitvoeren van speciale maatregelen.

Uitgevoerde werkzaamheden	bij km	Datum

<b>Uitgevoerde werkzaamheden</b>	<b>bij km</b>	<b>Datum</b>





## **Bijlage**

Certificaat voor EWS.....	224
Certificaat voor afstandsbedie- ning.....	226
Certificaat voor Keyless Ride.....	230
Certificaat voor bandenspannings- controle.....	232

## FCC Approval

### Ring aerial in the ignition switch



To verify the authorization of the ignition key, the electronic immobilizer exchanges information with the ignition key via the ring aerial.

This device complies with Part 15 of the FCC rules. Operation is subject to the following two conditions:

- (1) This device may not cause harmful interference, and
- (2) this device must accept any interference received, including interference that may cause undesired operation.



Any changes or modifications not expressly approved by the party responsible for compliance could void the user's authority to operate the equipment. ◀

## Approbation de la FCC

### Antenne annulaire présente dans le commutateur d'allumage



Pour vérifier l'autorisation de la clé de contact, le système d'immobilisation électronique échange des

informations avec la clé de contact via l'antenne annulaire.

Le présent dispositif est conforme à la partie 15 des règles de la FCC. Son utilisation est soumise aux deux conditions suivantes :

- (1) Le dispositif ne doit pas produire d'interférences nuisibles, et
- (2) le dispositif doit pouvoir accepter toutes les interférences extérieures, y compris celles qui pourraient provoquer une activation inopportune.



Toute modification qui n'aurait pas été approuvée expressément par l'organisme responsable de l'homologation peut annuler l'autorisation accordée à l'utilisateur pour utiliser le dispositif. ◀

## Certifications

---

### Remote Control for central locking system



#### Česky

Meta System S.p.A. tímto prohlašuje, že tento PF240009 je ve shodě se základními požadavky a dalšími příslušnými ustanoveními směrnice 1999/5/ES.

---

#### Dansk

Undertegnede Meta System S.p.A. erklærer herved, at følgende udstyr PF240009 overholder de væsentlige krav og øvrige relevante krav i direktiv 1999/5/EF.

---

#### Deutsch

Hiermit erklärt Meta System S.p.A., dass sich das Gerät PF240009 in Übereinstimmung mit den grundlegenden Anforderungen und den übrigen einschlägigen Bestimmungen der Richtlinie 1999/5/EG befindet.

---

#### Eesti

Käesolevaga kinnitab Meta System S.p.A. seadme PF240009 vastavust direktiivi 1999/5/EÜ põhinõuetele ja nimetatud direktiivist tulenevatele teistele asjakohastele sätetele.

---

#### English

Hereby, Meta System S.p.A., declares that this PF240009 is in compliance with the essential requirements and other relevant provisions of Directive 1999/5/EC.

---

#### Español

Por medio de la presente Meta System S.p.A. declara que el PF240009 cumple con los requisitos esenciales y cualesquiera otras disposiciones aplicables o exigibles de la Directiva 1999/5/CE.

---

## Certifications

---

### **Ελληνική**

ΜΕ ΤΗΝ ΠΑΡΟΥΣΑ Meta System S.p.A. ΔΗΛΩΝΕΙ ΟΤΙ PF240009 ΣΥΜΜΟΡΦΩΝΕΤΑΙ ΠΡΟΣ ΤΙΣ ΟΥΣΙΩΔΕΙΣ ΑΠΑΙΤΗΣΕΙΣ ΚΑΙ ΤΙΣ ΛΟΙΠΕΣ ΣΧΕΤΙΚΕΣ ΔΙΑΤΑΞΕΙΣ ΤΗΣ ΟΔΗΓΙΑΣ 1999/5/ΕΚ.

---

### **Français**

Par la présente Meta System S.p.A. déclare que l'appareil PF240009 est conforme aux exigences essentielles et aux autres dispositions pertinentes de la directive 1999/5/CE.

---

### **Italiano**

Con la presente Meta System S.p.A. dichiara che questo PF240009 è conforme ai requisiti essenziali ed alle altre disposizioni pertinenti stabilite dalla direttiva 1999/5/CE.

---

### **Latviski**

Ar šo Meta System S.p.A. deklarē, ka PF240009 atbilst Direktīvas 1999/5/ΕΚ būtiskajām prasībām un citiem ar to saistītajiem noteikumiem.

---

### **Lietuvių**

Šiuo Meta System S.p.A. deklaruoja, kad šis PF240009 atitinka esminius reikalavimus ir kitas 1999/5/EB Direktyvos nuostatas.

---

### **Nederlands**

Hierbij verklaart Meta System S.p.A. dat het toestel PF240009 in overeenstemming is met de essentiële eisen en de andere relevante bepalingen van richtlijn 1999/5/EG.

---

### **Malti**

Hawnhekk, Meta System S.p.A., jiddikjara li dan PF240009 jikkonforma mal-ħtiġijiet essenzjali u ma provvedimenti oħrajn relevanti li hemm fid-Dirrettiva 1999/5/EC.

---

### **Magyar**

Alulírott, Meta System S.p.A. nyilatkozom, hogy a PF240009 megfelel a vonatkozó alapvető követelményeknek és az 1999/5/EC irányelv egyéb előírásainak.

---

### **Polski**

Niniejszym Meta System S.p.A. oświadcza, że PF240009 jest zgodny z zasadniczymi wymogami oraz pozostałymi stosownymi postanowieniami Dyrektywy 1999/5/EC.

---

### **Português**

Meta System S.p.A. declara que este PF240009 está conforme com os requisitos essenciais e outras disposições da Directiva 1999/5/CE.

---

## Certifications

---

### Slovensko

Meta System S.p.A. izjavlja, da je ta PF240009 v skladu z bistvenimi zahtevami in ostalimi relevantnimi določili direktive 1999/5/ES.

---

### Slovensky

Meta System S.p.A. týmto vyhlasuje, že PF240009 spĺňa základné požiadavky a všetky príslušné ustanovenia Smernice 1999/5/ES.

---

### Suomi

Meta System S.p.A. vakuuttaa täten että PF240009 tyyppinen laite on direktiivin 1999/5/EY oleellisten vaatimusten ja sitä koskevien direktiivin muiden ehtojen mukainen.

---

### Svenska

Härmed intygar Meta System S.p.A. att denna PF240009 står i överensstämmelse med de väsentliga egenskapskrav och övriga relevanta bestämmelser som framgår av direktiv 1999/5/EG.

---

### Íslenska

Hér með lýsir Meta System S.p.A. yfir því að PF240009 er í samræmi við grunnkröfur og aðrar kröfur, sem gerðar eru í tilskipun 1999/5/EC.

---

### Norsk

Meta System S.p.A. erklærer herved at utstyret PF240009 er i samsvar med de grunnleggende krav og øvrige relevante krav i direktiv 1999/5/EF.

---

### USA, Canada

Product name: TX BMW MR FCC ID: P3O98400 IC:4429A - TXBMWMR
---

This device complies with Part 15 of the FCC rules. Operation is subject to the following two conditions:

- (1) This device may not cause harmful interference, and
- (2) this device must accept any interference received, including interference that may cause undesired operation.



Any changes or modifications not expressly approved by the party responsible for compliance could void the user's authority to operate the equipment.

# Declaration Of Conformity

---

R&TTE Declaration Of Conformity (DoC)

CE0470

We:

**Meta System S.p.A.**

with the address:

Via Majakovskij 10 b/c/d/e  
42124 Reggio Emilia –Italy

**Declare**

Under own responsibility that the product:

**TX BMW MR**

To which this declaration relates is in conformity with the essential requirements and other relevant requirements of the R&TTE Directive (1999/5/EC).

This product is in conformity with the following standards:

Health & Safety (art.3.1)

EN 60950-1

EMC (art.3.2)

ETSI EN 301 489-1/-3

Spectrum

ETSI EN 300 220 - 2

Human exposure

EN 62311

According to Directive 1999/5/CE

Reggio Emilia , 14/07/2010

Technical Director  
Lasagni Cesare



## Certifications

---

### BMW Keyless Ride ID Device



#### USA, Canada

Product name: BMW Keyless Ride ID Device  
FCC ID: YGOHUF5750  
IC: 4008C-HUF5750

#### Canada:

Operation is subject to the following two conditions:

- (1) This device may not cause harmful interference, and
- (2) this device must accept any interference received, including interference that may cause undesired operation.

#### USA:

This device complies with Part 15 of the FCC rules. Operation is subject to the following two conditions:

- (1) This device may not cause harmful interference, and
- (2) this device must accept any interference received, including interference that may cause undesired operation.



Any changes or modifications not expressly approved by the party responsible for compliance could void the user's authority to operate the equipment.



# Declaration Of Conformity

---

We declare under our responsibility that the product

## **BMW Keyless Ride ID Device (Model: HUF5750)**

complies with the appropriate essential requirements of the article 3 of the R&TIE and the other relevant provisions, when used for its intended purpose. Applied Standards:

1. Health and safety requirements contained in article 3 (1) a)
  - EN 60950-1:2006+A11:2009+A1:2010+A12:2011; Information technology equipment- Safety
2. Protection requirements with respect to electromagnetic compatibility article 3 (1) b)
  - EN 301 489-1 (V1.9.2, 09/2011), Electromagnetic compatibility and radio spectrum matters (ERM); Electromagnetic compatibility (EMC) standard for radio equipment and services; Part 1: Common technical requirements
  - EN 301 489-3 (V1.4.1, 08/2002) Electromagnetic compatibility and radio spectrum matters (ERM); Electromagnetic compatibility (EMC) standard for radio equipment and services; Part 3: Specific conditions for short range devices (SRD) operating on frequencies between 9 kHz and 40 GHz
3. Means of the efficient use of the radio frequency spectrum article 3 (2)
  - EN 300 220-1 & -2 (V2.4.1, 05/2012), electromagnetic compatibility and radio spectrum matters (ERM); Short range devices (SRD); Radio equipment to be used in the 25 MHz to 1000 MHz frequency range with power levels ranging up to 500 mW;  
Part 1: Technical characteristics and test methods.  
Part 2: Harmonized EN covering essential requirements under article 3.2 of the R&TIE directive

The product is labeled with the CE marking: **CE**

Velbert, October 15<sup>th</sup>, 2013

---

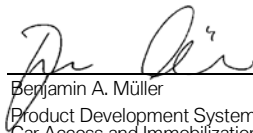

---

Benjamin A. Müller  
Product Development Systems  
Car Access and Immobilization – Electronics  
Huf Hüsbeck & Fürst GmbH & Co. KG  
Steeger Straße 17, D-42551 Velbert

## Certification Tire Pressure Control (TPC)

---

FCC ID: MRXBC54MA4  
IC: 2546A-BC54MA4

FCC ID: MRXBC5A4  
IC: 2546A-BC5A4

This device complies with Part 15 of the FCC Rules and with Industry Canada license-exempt RSS standard(s).

Operation is subject to the following two conditions:

- (1) This device may not cause harmful interference, and
- (2) This device must accept any interference received, including interference that may cause undesired operation.

Le présent appareil est conforme aux CNR d'Industrie Canada applicables aux appareils radio exempts de licence. L'exploitation est autorisée aux deux conditions suivantes:

- (1) l'appareil ne doit pas produire de brouillage, et
- (2) l'utilisateur de l'appareil doit accepter tout brouillage radioélectrique subi, même si le brouillage est susceptible d'en compromettre le fonctionnement.

**WARNING:** Changes or modifications not expressly approved by the party responsible for compliance could void the user's authority to operate the equipment. The term "IC:" before the radio certification number only signifies that Industry Canada technical specifications were met.

- A**
- Aanhaalmomenten, 185
  - ABS
    - Aanduidingen, 37
    - Techniek in detail, 118
    - Zelfdiagnose, 104
  - Accessoires
    - Algemene aanwijzingen, 168
  - Accu
    - aangesloten accu opladen, 160
    - demonteren, 161
    - Demontieren, 161
    - Losgekoppelde accu opladen, 160
    - monteren, 162
    - Onderhoudsaanwijzingen, 159
    - Technische gegevens, 196
    - Waarschuwing voor te lage accuspanning, 34
    - Waarschuwingindicatie voor acculaadspanning, 34
  - Actualiteit, 7
  - Afkortingen en symbolen, 6
  - Afstandsbediening
    - Aanmelden, 88
    - Accu vervangen, 55, 89
    - Synchroniseren, 89
  - Alarmsysteem
    - Bedienen, 76
    - Controlelampje, 18
    - Waarschuwingindicatie, 33
  - ASC
    - Aanduidingen, 37
    - Bedienen, 69
    - Bedieningselement, 15
    - Zelfdiagnose, 105
  - B**
  - Bagage
    - Aanwijzing bij de belading, 100
  - Banden
    - Advies, 144
    - Bandenspanning controleren, 141
    - Bandenspanningen, 195
    - Inrijden, 107
    - Profieldiepte controleren, 142
    - Technische gegevens, 194
    - Topsnelheid, 101
  - Boordcomputer
    - Bedienen, 67
  - Boordgereedschap
    - Inhoud, 132
    - Plaats op de motorfiets, 14
  - Bougies
    - technische gegevens, 196
  - Boutverbindingen, 185
  - Brandstof
    - Brandstofkwaliteit, 111
    - tanken, 111
    - tanken met Keyless Ride, 112, 113
    - Technische gegevens, 187
    - Vulopening, 11
  - Brandstofreserve
    - Actieradius, 43
    - Waarschuwingindicatie, 40
  - Buddyseat berijder
    - Hoogte-instelling, 14
    - inbouwen, 82
    - monteren, 83
    - uitbouwen, 82

Vergrendeling, 11  
Zithoogte instellen, 83

Buddyseatverwarming  
Bedienen, 80  
Bedieningselement, 11

**C**

Cardan  
Technische gegevens, 191

Centrale vergrendeling  
Bedienen, 86  
Waarschuwing voor  
vergrendeling, 39

Claxon, 15

Combischakelaar  
Overzicht links, 15  
Overzicht rechts, 16, 17

Contact  
inschakelen, 48  
Uitschakelen, 49

Contactdoos  
Aanwijzingen voor het  
gebruik, 168  
Plaats op de motorfiets, 13

Controlelampen, 18  
Overzicht, 20

Controlelijst, 102

**D**

Dagrijlicht  
Automatisch dagrijlicht, 61  
Handmatig dagrijlicht, 60

Datum  
Instellen, 66

Diagnose-aansluiting  
bevestigen, 164  
Losdraaien, 164

DTC, 70  
Controle- en waarschuwings-  
lampje , 37  
Techniek in detail, 122  
Zelfdiagnose, 105

duo-buddyseat  
inbouwen, 84  
monteren, 85  
uitbouwen, 84

DWA  
Technische gegevens, 198

**E**

Elektrisch systeem  
Technische gegevens, 196

Emissiewaarschuwinglampje, 31

ESA  
Bedienen, 70  
Bedieningselement, 15  
Techniek in detail, 124

Extra lampen  
Bedienen, 59

**F**

Frame  
Technische gegevens, 191

**G**

Gemiddelde waarde  
terugzetten, 68

Gewichten  
Technische gegevens, 199

**H**

Handvatverwarming  
Bedienen, 80

Hill Start Control, 129  
Bedienen, 76  
Hill Start Control, 75  
Techniek in detail, 129

## I

Inrijden, 106  
Instrumentenpaneel  
Instellen, 93  
Omgevingslichtsensor, 18  
Overzicht, 18

## K

Keyless Ride  
Batterij van de radiografische sleutel is leeg, 53  
Contact inschakelen, 51  
Contact uitschakelen, 52  
Elektronische wegrijbeveiliging (EWS), 52  
Stuurslot vergrendelen, 51  
Tankdop ontgrendelen, 112, 113  
Verlies van de radiografische sleutel, 53  
Waarschuwingindicatie, 30, 31

Kilometer teller  
Bedienen, 69  
Klok  
Instellen, 66  
Koelvloeistof  
bijvullen, 140  
Niveau-aanduiding, 13  
Vloeistofpeil controleren, 139  
Waarschuwing voor te hoge temperatuur, 31

Koffer  
Bedienen, 169

Koplamp  
Lichtbundel, 92

Koppeling  
Handhendel instellen, 94  
Technische gegevens, 189  
Vloeistofreservoir, 11

## L

Lamp  
Dimlicht, 151  
Grootlicht, 152  
LED-achterlicht vervangen, 157  
LED-extra verstralers  
vervangen, 158

Lichtgeleiders  
vervangen, 157  
Stadslicht, 155  
Technische gegevens, 197  
Waarschuwing defecte lamp, 33

## M

Maten  
Technische gegevens, 198  
Mobiliteitsdiensten, 202  
Motor  
Emissiewaarschuwing-  
lampje, 31  
Starten, 103  
Technische gegevens, 188  
Waarschuwing motorelektronica, 32  
Motorfiets  
Buiten gebruik stellen, 182  
In gebruik nemen, 182  
neerzetten, 110  
Reinigen, 179  
vastbinden, 115  
Verzorgen, 179

Motorolie  
bijvullen, 135  
Oliepeilaanduiding, 43  
Oliepeilstaaf, 13  
Technische gegevens, 188  
Vloeistofpeil controleren, 134  
Vulopening, 13  
Waarschuwing motorolie-  
peil, 31  
Multifunctioneel display, 18  
Bedieningselement, 15  
Betekenis van de symbolen, 21  
Instellingen, 66  
Overzicht, 23  
Weergave selecteren, 63

**N**

Navigatiesystemen  
Bedienen, 176  
demonteren, 176  
monteren, 174

Noodoproep  
automatisch bij een ernstige  
val, 59  
automatisch bij een minder  
ernstige val, 58  
Bedienen, 56  
Taal, 57  
Weergave, 41  
Noodstopschakelaar, 16, 17  
bedienen, 56

**O**

Omgevingstemperatuur  
Waarschuwing buitentempera-  
tuur, 30  
Weergave, 44  
Onderhoud  
Algemene aanwijzingen, 132  
Onderhoudsschema, 205  
Onderhoudsbevestigingen, 206  
Onderhoudsmelding, 42  
Onderhoudstermijnen, 202  
Onderstel  
Technische gegevens, 192

Opbergvak  
Bedienen, 85  
Plaats op de motorfiets, 11, 13  
Overzicht waarschuwingsindica-  
ties, 25  
Overzichten  
Controle- en waarschuwings-  
lampjes, 20  
Instrumentenpaneel, 18  
Linker combischakelaar, 15  
Linkerzijde motorfiets, 11  
Multifunctioneel display, 23  
Onder de buddyseat, 14  
rechter combischakelaar, 16,  
17  
rechterzijde motorfiets, 13

**P**

Parkeren, 110  
Pre-Ride-Check, 104

## R

- RDC
  - Techniek in detail, 126
  - Velgensticker, 145
  - Waarschuwingen, 35
  - Weergave, 44
- Remblokken
  - achter controleren, 136
  - Inrijden, 107
  - vooraan controleren, 136
- Remmen
  - ABS Pro in detail, 120
  - ABS Pro afhankelijk van rijmodus, 109
  - Handhendel instellen, 94
  - Technische gegevens, 193
  - Veiligheidsaanwijzingen, 108
  - Werking controleren, 135
- Remvloeistof
  - Remvloeistofpeil, voor, controleren, 137
  - Reservoir achter, 13
  - Reservoir voor, 13
  - Vloeistofpeil achter controleren, 138

- Richtingaanwijzers
  - Bedienen, 62
  - Bedieningselement, 15
- Rijgegevens
  - Technische gegevens, 199

- Rijmodus
  - Instellen, 72
  - Techniek in detail, 125
- Rijsnelheidsregeling
  - Bedienen, 73
  - Bedieningselement, 15

## S

- Schakelassistent, 107, 128
  - Rijden, 107
  - Techniek in detail, 128
  - Versnelling niet ingeleerd, 39
- Service, 202
  - Waarschuwingindicatie, 40
- Sleutel, 48, 50
- Snelheidsmeter, 18
- Spiegels
  - Instellen, 92

- Startblokkering
  - Noodsleutel, 52
  - Reservesleutel, 49
  - Waarschuwingindicatie, 30
- Starten, 103
  - Bedieningselement, 16, 17
- Starthulp, 158
- Storingstabel, 184
- Stuurslot
  - Vergrendelen, 48
- Symbolen
  - Betekenis, 21

## T

- Tanken, 111
  - met Keyless Ride, 112, 113
- Technische gegevens
  - Accu, 196
  - Alarmsysteem, 198
  - Bougies, 196
  - Brandstof, 187
  - Cardan, 191
  - Elektrisch systeem, 196
  - Frame, 191
  - Gewichten, 199

Gloeilampen, 197  
Koppeling, 189  
Maten, 198  
Motor, 188  
Motorolie, 188  
Normen, 7  
Onderstel, 192  
Remmen, 193  
Rijgegevens, 199  
Versnellingsbak, 190  
Wielen en banden, 194  
Toerenteller, 18  
Topcase  
  Bedienen, 171  
Tractiecontrole  
  ASC, 121  
Typeplaatje  
  Plaats op de motorfiets, 13

**U**

Uitlaatdemper  
  Uitlaatdemper bevestigen, 143  
  Uitlaatdemper naar buiten  
  zwenken, 143  
Uitrusting, 7

**V**

Veervoorspanning  
  Instellen, 95  
Veiligheidsaanwijzingen  
  Bij het rijden, 100  
  Remmen, 108  
Verlichting  
  Automatisch dagrijlicht, 61  
  Bedieningselement, 15  
  Dimlicht, 59  
  Grootlicht, 59  
  Handmatig dagrijlicht, 60  
  Lichtsignaal, 59  
  Parkeerlicht, 59  
  Stadslicht, 59  
Versnellingsbak  
  Technische gegevens, 190  
Voertuigidentificatienummer  
  Plaats op de motorfiets, 13  
Voorwielstandaard  
  Aanbrengen, 133

**W**

Waarschuwingen  
  ABS, 37  
  Acculaadspanning, 34  
  Alarmsysteem, 33  
  ASC, 37  
  Brandstofreserve, 40  
  Centrale vergrendeling, 39  
  Defecte lamp, 33  
  DTC, 37  
  Emissiewaarschuwing-  
  lampje, 31  
  Koelvloeistoftemperatuur, 31  
  Motorelektronica, 32  
  Motoroliepeil, 31  
  RDC, 35  
  Service, 40  
  Startblokkering, 30  
  Te lage spanning, 34  
  Versnelling niet ingeleerd, 39  
  Waarschuwing buitentempera-  
  tuur, 30  
  Weergave, 24



Waarschuwingsknipperlichtinstallatie

Bedienen, 62

Bedieningselement, 15

Waarschuwingslampjes, 18

Overzicht, 20

Wielen

Achterwiel demonteren, 150

Achterwiel inbouwen, 150

Technische gegevens, 194

Velgen controleren, 142

Voorwiel monteren, 147

Voorwiel uitbouwen, 146

Wielmaat veranderen, 145

Windschild

Bedieningselement, 15

Instellen, 92

## **Z**

Zekeringen

Plaats op de motorfiets, 14

Vervangen, 163



Afhankelijk van de uitvoering en de accessoires van uw voertuig, maar ook bij speciale uitvoeringen voor bepaalde landen, kunnen afwijkingen t.a.v. afbeeldingen en teksten optreden. Hieruit kunnen geen aanspraken worden afgeleid.

De opgegeven maten, gewichten en verbruiks- en prestatieopgaven kunnen binnen de gebruikelijke toleranties in geringe mate afwijken.

Wijzigingen in constructie, uitrusting en accessoires voorbehouden.

Vergissingen voorbehouden.

© 2017 Bayerische Motoren Werke Aktiengesellschaft  
80788 München, Duitsland  
Reproductie, ook gedeeltelijk, is enkel toegestaan na schriftelijke goedkeuring van BMW Motorrad, Aftersales.

Originele handleiding, gedrukt in Duitsland.

Belangrijke gegevens voor een tankstop:

---

### **Brandstof**

---

Aanbevolen brandstofkwaliteit	Super loodvrij (max. 10% ethanol, E10) 95 ROZ/RON 89 AKI
-------------------------------	--

---

Nuttige tankinhoud	Circa 25 l
--------------------	------------

---

Reservehoeveelheid	Circa 4 l
--------------------	-----------

---

### **Bandenspanningen**

---

Bandenspanning voor	2,5 bar, bij koude band
---------------------	-------------------------

---

Bandenspanning achter	2,9 bar, bij koude band
-----------------------	-------------------------

---

Meer informatie rondom uw motorfiets vindt u op: [bmw-motorrad.com](http://bmw-motorrad.com)

**BMW recommends** **ADVANTEC**  
ORIGINAL BMW ENGINE OIL

Bestelnr.: 01 40 8 403 466  
07.2017, 7e oplage, 06

